



Welch Allyn® GS 777 Wall Transformer

REF 777XX # 901093 WALL TRANSFORMER

Instructions for use (English)

REF 773172, DIR 80027381 Ver. A, Revision date: 2021-01

Rx ONLY For use by or on the order of a licensed medical professional

© 2021 Welch Allyn, Inc. All rights reserved. No one is permitted to reproduce or duplicate, in any form, this instructions for use or any part thereof without permission from Welch Allyn. Welch Allyn, Inc. ("Welch Allyn") assumes no responsibility for any injury to anyone that may result from (i) failure to properly use the product in accordance with the instructions, cautions, warnings, or statement of intended use published in this manual, or (ii) any illegal or improper use of the product. Welch Allyn is a trademark of Welch Allyn, Inc. Hillrom is a trademark of Hill-Rom Services, Inc.

Welch Allyn, Inc.
4341 State Street Road
Skaneateles Falls, NY 13153 USA

hillrom.com
Welch Allyn, Inc. is a subsidiary of Hill-Rom Holdings, Inc.

and EU IMPORTER
Welch Allyn Limited
Navan Business Park, Dublin Road,
Navan, Co. Meath C15 AW22
Ireland

Authorized Australian Sponsor
Welch Allyn Australia Pty. Ltd.
Unit 4.01, 2-4 Lyonpark Road
Macquarie Park, NSW 2113
Phone 1800 650 083

Intended use

This product is intended to supply power to Welch Allyn 3.5V instruments.

The GS777 Wall Transformer is intended for use in ambulatory and acute care settings. The device is intended for users that are medically qualified, trained healthcare professionals.

Symbol descriptions

For information on the origin of these symbols, see the Welch Allyn symbols glossary: welchallyn.com/symbolsglossary

WARNING The warning statements in this manual identify conditions or practices that could lead to illness, injury, or death. Warning symbols will appear with a grey background in a black and white document.

CAUTION The caution statements in this manual identify conditions or practices that could result in damage to the equipment or other property, or loss of data.

NOTE Presents clarification about an instruction or helpful information about a feature or behavior

- # Product Identifier
- REF Reorder number
- LOT Lot code
- GTIN Global Trade Item Number
- i Consult instructions for use
- MD Medical device
- Manufacturer

Authorized Representative in the European Community

Separate collection of Electrical and Electronic Equipment. Do not dispose as unsorted municipal waste.

- AC input power
- DC input power
- DC output power
- China RoHs. The product does not contain restricted substances.
- Illuminated: Power is present. Not illuminated: No power.
- Type BF applied part

Warnings and cautions

- WARNING** Read and understand the instructions before using this product. Failure to understand the operating requirements for this product can result in injury to you or the patient and can damage the product.
- WARNING** Electric shock hazard. Do not simultaneously touch the patient and the center metal contact of the handle.
- WARNING** Do not modify this equipment. Any modification of this equipment can lead to injury. Any modification of this equipment voids the product warranty.
- WARNING** Use Welch Allyn approved accessories only. Using unapproved accessories can affect the safety and performance, e.g. EMC emissions and immunity, of the device.
- CAUTION** Avoid using this product in close proximity to other equipment. The product complies with current required standards for electromagnetic interference and should not present problems to other equipment or be affected by other devices.
- CAUTION** Only authorized Welch Allyn Service Centers can perform service on this product.
- CAUTION** To make sure that the transformer can be unplugged from the AC power source, never block access to the wall socket.

Residual risk

This product complies with relevant electro-magnetic interference, mechanical safety, performance, and biocompatibility standards. However, the product cannot completely eliminate potential patient or user harm from the following:

- Harm or device damage associated with electro-magnetic hazards,
- Harm from mechanical hazards,
- Harm from device, function, or parameter unavailability,
- Harm from misuse error, such as inadequate cleaning, and/or
- Harm from device exposure to biological triggers that may result in a severe systemic allergic reaction.

Setup

WARNING Welch Allyn is not responsible for the integrity of any mounting installation. Welch Allyn recommends that customers contact their Biomedical Engineering Department or maintenance service to ensure professional installation for safety and reliability of any mounting accessory.

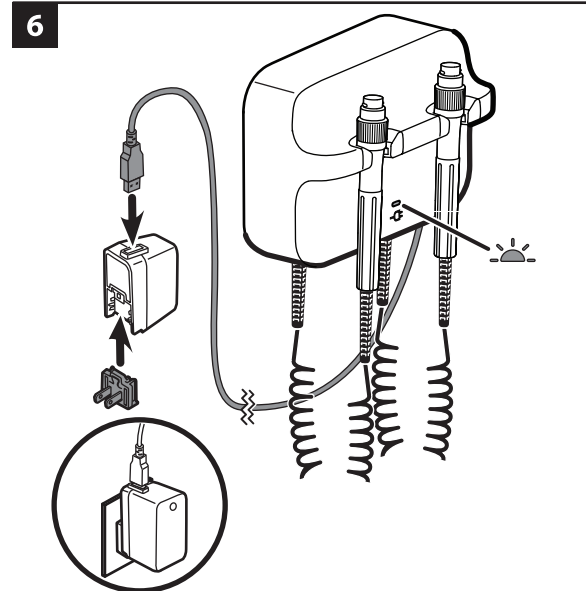
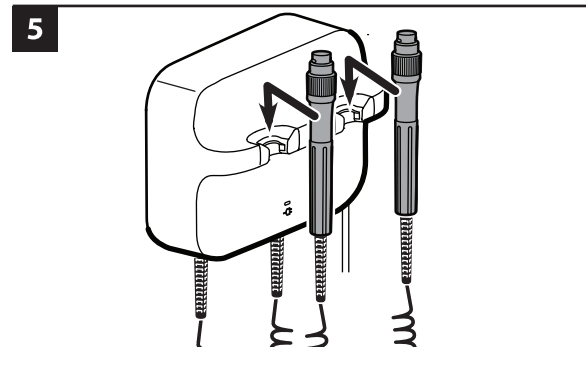
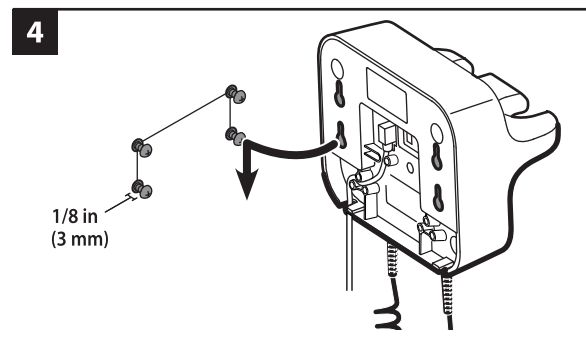
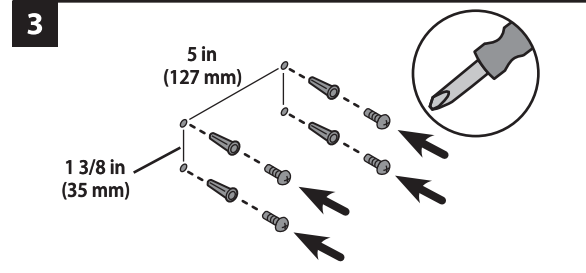
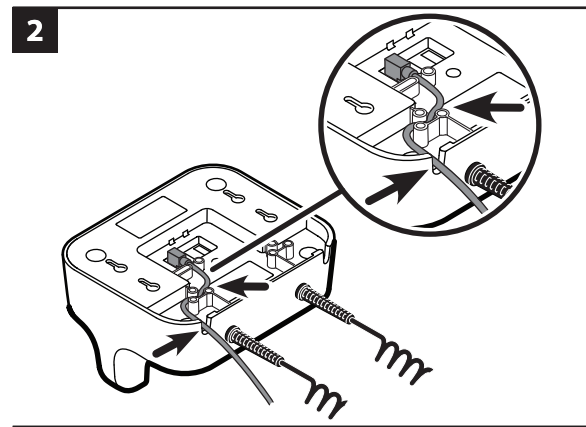
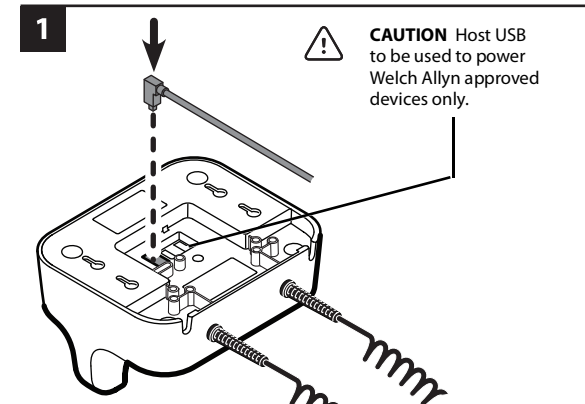
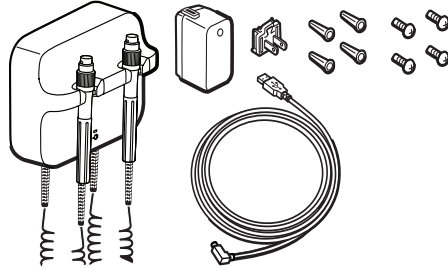

Attach only approved Welch Allyn 3.5V instrument heads of your choice to the handles all others are restricted. See the instructions for use for each instrument head.

Using the handles

Ensure that the transformer is plugged in.

1. Lift the handle from the cradle.
The instrument powers on. Only one instrument can be powered at a time.
2. Adjust the light output by turning the rheostat on the handle. Turning the rheostat clockwise increases the light output. Turning the rheostat counterclockwise decreases the light output.
NOTE Decreasing the light output to the minimum level does not power down the instrument.

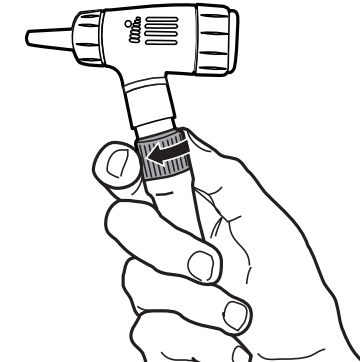

3. Follow the instructions for use for the instrument head when examining a patient.
CAUTION To prevent damage, do not overstretch the cords on the handles.
CAUTION To minimize the external housing temperature of the instrument head, on-time must not exceed 2 minutes, and off-time must be a minimum of 10 minutes.
4. Return the handle to the cradle.
The 3.5V instrument powers down.

Cleaning

- WARNING** Before you clean the transformer, unplug it from the wall socket.
- WARNING** Electric shock hazard. DO NOT autoclave the transformer or accessories.
- WARNING** Liquids can damage electronics inside the transformer. Prevent liquids from spilling on or dripping into the transformer. If liquids are spilled on or drip into the transformer:
 1. Disconnect the power plug.
 2. Remove the transformer from the wall.
 3. Dry off excess liquid from the transformer.
 4. Mount the transformer on the wall.
 5. Verify transformer functions normally.

Clean the transformer on a routine basis according to your facility's protocols and standards or local regulations.

To clean the transformer (excluding the instrument heads), use any of the following:

- A clean cloth slightly dampened with 70 percent isopropyl alcohol or 10 percent chlorine bleach solution. Wipe dry with a clean cloth.
- Sani-Cloth® Plus.
- CaviWipes™ (see caution below).
CAUTION Do not use CaviWipes to clean the blue handle cradles. This cleaning agent produces bubbles and liquid during the cleaning process that can enter openings in the cradles and limit handle performance for as long as 30 minutes after cleaning. To clean the instrument heads, follow their instructions for use.

Inspection

Routinely inspect the power cord and accessories for wear, fraying, or other damage. Do not use if you see signs of damage, if the instrument malfunctions, appears not to be working properly, or if you notice a change in performance. Contact Hillrom's Technical Support for assistance.

Disposal

Users must adhere to all federal, state, regional, and/or local laws and regulations as they pertain to the safe disposal of medical devices and accessories. If in doubt, the user of the device should first contact Hillrom Technical Support for guidance on safe disposal protocols.

welchallyn.com/weee

PATENT/PATENTS

hillrom.com/patents

May be covered by one or more patents. See above Internet address. The Hill-Rom companies are the proprietors of European, US, and other patents and pending patent applications.

Hillrom Technical Support

For information about any Hillrom product, contact Hillrom Technical Support at hillrom.com/en-us/about-us/locations

Notice to users and/or patients in EU

Any serious incident that has occurred in relation to the device should be reported to the manufacturer and the competent authority of the Member State in which the user and/or patient is established.

Specifications

Environment

Operating

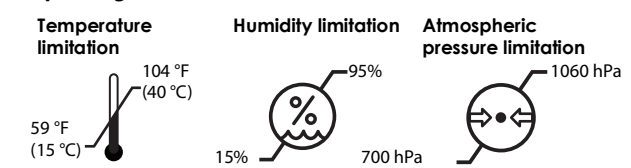

Transport/storage

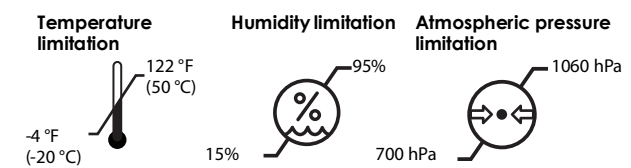

Safety class II, intermittent operation Electrical power supply

100-240V, 50-60 Hz, 0.16A max 5V, 1.4A

Transformer

5V, 1A 5V, 0.5A

Standards and compliance

The device complies with the following standards:

- IEC 60601-1
- IEC 60601-1-2
- Country-specific standards are included in the applicable Declaration of Conformity



Lot code

Lot Decoder: YYDDDT where
YY = Last two digits of the year
DDD = Day of the year
T = Machine

Guidance and manufacturer's declaration

For information about electromagnetic compatibility (EMC), see the Welch Allyn website: welchallyn.com/emc-777.

A printed copy of EMC Emissions and immunity information can be ordered from Welch Allyn for delivery within 7 calendar days.

Accessories list

Part #	Description
408781	777 WALL MOUNTING KIT
408970	Green Series 777 USB Cable, 777 to ProBP 3400 on Integrated Wall System
772289	USB A TO B-RIGHT ANGLE, 8.0FT
772320	USB A TO B-RIGHT ANGLE, 1.5FT
772221	POWER SUPPLY,5V,1.4A,USB-A
728041	AC BLADE FRIWO PWR SUPPLY, US
728044	AC BLADE FRIWO PWR SUPPLY, UK
728042	AC BLADE FRIWO PWR SUPPLY, EU
728043	AC BLADE FRIWO PWR SUPPLY, AUS
772224	AC BLADE FRIWO PWR SUPPLY, CHINA
772225	AC BLADE FRIWO PWR SUPPLY, SOUTH AFRICA
772222	AC BLADE FRIWO PWR SUPPLY, BRAZIL

Warranty

Five-year limited warranty.

Transformador de pared Welch Allyn® GS 777

REF 777XX # Transformador de pared 901093

Instrucciones de uso (Español)

REF 773172, DIR 80027381 Ver. A, Revision date: 2021-01

Rx ONLY Para uso por profesionales sanitarios autorizados o por prescripción médica.

© 2021 Welch Allyn, Inc. Reservados todos los derechos. No se permite a nadie reproducir ni duplicar, de ninguna manera, estas instrucciones de uso en parte o en su totalidad sin el permiso de Welch Allyn. Welch Allyn, Inc. ("Welch Allyn") no asume responsabilidad alguna en relación con cualquier lesión causada a cualquier persona que resulte (i) del uso inadecuado de este producto conforme a las instrucciones, avisos, advertencias o indicaciones sobre el uso previsto publicados en este manual, o (ii) de cualquier uso ilegítimo del producto.

Welch Allyn es una marca comercial registrada de Welch Allyn, Inc. Hillrom es una marca comercial registrada de Hill-Rom Services, Inc.

Welch Allyn, Inc.
4341 State Street Road
Skaneateles Falls, NY 13153 USA

hillrom.com
Welch Allyn, Inc. es una filial de Hill-Rom Holdings, Inc

EC REP y el distribuidor en la UE
Welch Allyn Limited
Navan Business Park, Dublin Road,
Navan, Co. Meath, C15 AW22
Ireland



Patrocinador australiano autorizado
Welch Allyn Australia Pty. Ltd.
Unit 4.01, 2-4 Lyonpark Road
Macquarie Park, NSW 2113
Teléfono: 1800 650 083

Uso previsto

Este producto está diseñado para suministrar alimentación a los instrumentos Welch Allyn 3.5V.

El transformador de pared GS777 está diseñado para su utilizarse en entornos de cuidados ambulatorios y de dolencias agudas. El dispositivo está diseñado para profesionales sanitarios cualificados y formados.

Descripciones de los símbolos

Para obtener más información sobre el origen de estos símbolos, consulte el glosario de símbolos de Welch Allyn: welchallyn.com/symbolsglossary.

- ADVERTENCIA** las advertencias de este manual indican condiciones o procedimientos que podrían producir lesiones, enfermedad o incluso la muerte del paciente. Los símbolos de advertencia aparecen con fondo gris en los documentos en blanco y negro.
- PRECAUCIÓN** Los avisos de precaución de este manual indican condiciones o procedimientos que pueden dañar el equipo u otros dispositivos, o causar la pérdida de datos.
- NOTA** Presenta aclaraciones sobre una instrucción o información útil de una función o comportamiento.
- Identificador de producto
- Número de reposición
- Código de lote
- Número mundial de artículo comercial
- Consulte las instrucciones de uso
- Dispositivo médico
- Fabricante
- Representante autorizado en la Comunidad Europea/Authorized Representative in the European Community
- Recogida selectiva de equipos eléctricos y electrónicos. No lo elimine como residuo urbano sin clasificar.

- Entrada de corriente alterna
- Entrada de corriente continua
- Salida de corriente continua
- China RoHs. El producto no contiene sustancias restringidas.
- Iluminado: hay corriente. No iluminado: no hay corriente.
- Pieza de aplicación tipo BF.

Advertencias y precauciones

- ADVERTENCIA** Antes de usar este producto, es preciso leer y comprender las instrucciones. Si los requisitos de funcionamiento de este producto no se asimilan perfectamente, el paciente podría sufrir lesiones y el producto podría dañarse.
- ADVERTENCIA** Peligro de descarga eléctrica. No toque el paciente y el contacto metálico central del mango al mismo tiempo.
- ADVERTENCIA** Si los requisitos de funcionamiento de este producto no se asimilan perfectamente, el paciente podría sufrir lesiones. Cualquier modificación realizada en el equipo puede ocasionar lesiones.
- ADVERTENCIA** Utilice únicamente accesorios aprobados por Welch Allyn. El uso de accesorios no aprobados puede afectar a la seguridad y el rendimiento; por ejemplo, a las emisiones e inmunidad electromagnéticas del dispositivo.
- PRECAUCIÓN** Como medida de precaución, evite utilizar el monitor demasiado cerca de otros equipos. Este producto cumple con las correspondientes normas sobre interferencia electromagnética y no debe ocasionar problemas a otros equipos ni verse afectado por otros dispositivos.
- PRECAUCIÓN** Las reparaciones sólo pueden realizarse en los centros de servicio autorizados de Welch Allyn.
- PRECAUCIÓN** Para asegurarse de que el transformador pueda desenchufarse de la toma de corriente alterna, no bloquee el acceso al enchufe mural.

Riesgo residual

Este producto cumple las normas correspondientes de interferencia electromagnética, seguridad mecánica y biocompatibilidad. Sin embargo, el producto no puede eliminar por completo el posible daño al paciente o al usuario de lo siguiente:

- Daño o deterioro del dispositivo por riesgos electromagnéticos;
- Daños por riesgos mecánicos;
- Daños por falta de disponibilidad del dispositivo, función o parámetro;
- Daños por un uso indebido, como un limpieza insuficiente, o
- Daño por la exposición del dispositivo a factores biológicos que pueden dar lugar a una reacción alérgica sistémica grave.

Instalación

ADVERTENCIA Welch Allyn no se hace responsable de la integridad de ninguna instalación de montaje. Welch Allyn recomienda que los clientes se pongan en contacto con el Departamento de Ingeniería Biomédica o el servicio de mantenimiento a fin de obtener una instalación profesional que garantice la seguridad y fiabilidad de los accesorios de instalación.

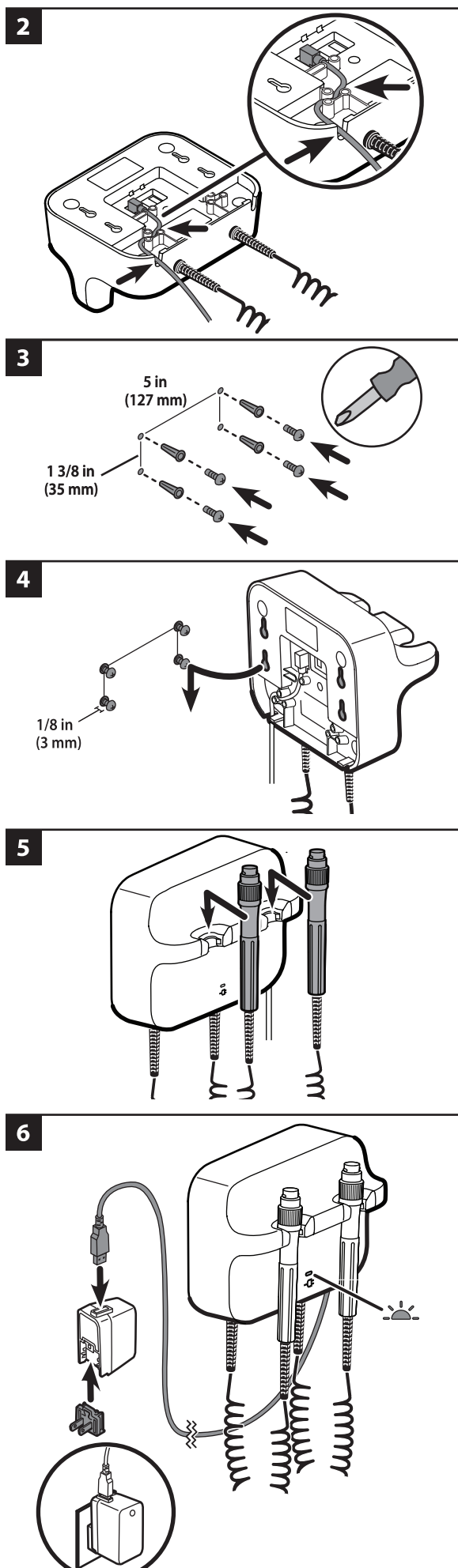
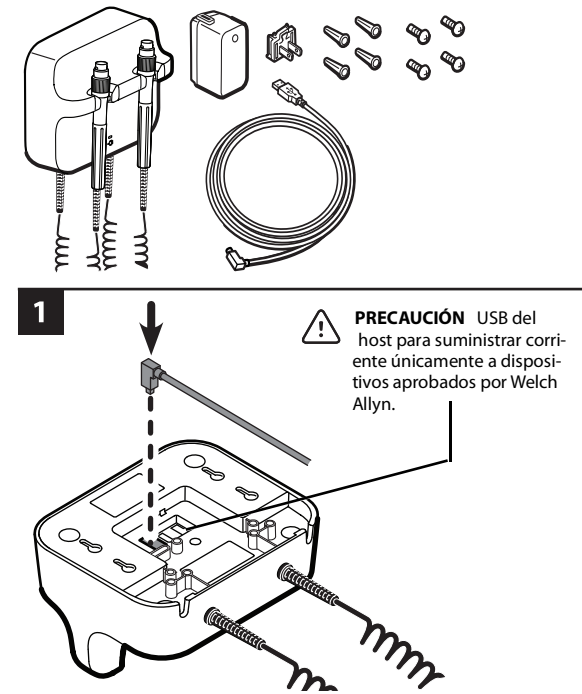

Conecte a los mangos únicamente los cabezales de instrumentos de 3,5 V aprobados por Welch Allyn. El resto de los dispositivos están restringidos. Consulte las instrucciones de uso de cada cabezal del instrumento.

Uso de los mangos

Asegúrese de que el transformador esté enchufado.

1. Levante el mango de la base. El instrumento se enciende. Solo se puede encender un instrumento a la vez.
2. Para ajustar la salida de luz, gire el reostato del mango. Si gira el reostato en el sentido de las agujas del reloj, aumentará la salida de luz. Si gira el reostato en el sentido contrario a las agujas del reloj, disminuirá la salida de luz.

NOTA Aunque la salida de luz se ajuste en el nivel mínimo, el instrumento no se apaga.

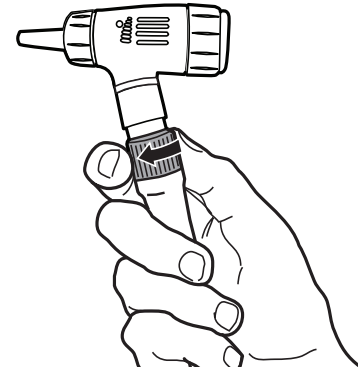

3. Siga las instrucciones de uso del cabezal del instrumento cuando examine a un paciente.
 - PRECAUCIÓN** Para evitar daños, no estire excesivamente los cables de los mangos
 - PRECAUCIÓN** Para minimizar la temperatura de la carcasa externa de los cabezales del instrumento, el tiempo de encendido no debe superar los 2 minutos y el tiempo de apagado debe ser de 10 minutos como mínimo.
4. Vuelva a colocar el mango en la base. El instrumento 3.5V se apaga.

Limpieza

- ADVERTENCIA** Antes de limpiar el transformador, desconéctelo del enchufe mural.
- ADVERTENCIA** Peligro de descarga eléctrica. NO esterilice en autoclave el transformador o sus accesorios.
- ADVERTENCIA** Los líquidos pueden dañar los componentes electrónicos del interior del transformador. Evite que se derramen o goteen líquidos en el transformador. Si se derraman o gotean líquidos en el transformador:
 1. Desconecte el enchufe de alimentación eléctrica.
 2. Quite el transformador de la pared.
 3. Seque el exceso de líquido del transformador.
 4. Monte el transformador en la pared.
 5. Compruebe que el funcionamiento del transformador es normal.

Limpie el transformador de forma rutinaria de acuerdo con los protocolos del centro y con las normas o reglamentaciones locales.

Para limpiar el transformador (salvo los cabezales del instrumento), utilice los siguientes elementos:

- Un paño limpio ligeramente humedecido en alcohol isopropílico al 70% o una solución blanqueadora de cloro al 10 por ciento. Séquelo con un paño limpio.
- Sani-Cloth® Plus.
- CaviWipes™ (consulte el aviso de Precaución a continuación).
- PRECAUCIÓN** No utilice CaviWipes para limpiar las bases de los mangos azules. Este agente produce burbujas y líquido durante el proceso de limpieza que puede introducirse por las aperturas de las bases y reducir el rendimiento del mango hasta 30 minutos después de la limpieza. Siga las instrucciones de uso para limpiar los cabezales del instrumento.

Inspección

Inspeccione de forma rutinaria el cable de alimentación y los accesorios en busca de desgaste, deshilachado u otros daños. No lo utilice si detecta signos de deterioro, si el instrumento no funciona correctamente o si observa un cambio en el rendimiento. Póngase en contacto con el servicio técnico de Hillrom para obtener ayuda.

Eliminación

Los usuarios deben cumplir todas las leyes y normativas federales, estatales, regionales o locales relativas a la eliminación segura de los dispositivos y accesorios médicos. En caso de duda, el usuario del dispositivo debe, en primer lugar, ponerse en contacto con el servicio técnico de Hillrom para que le orienten sobre los protocolos de eliminación segura.

Patentes

hillrom.com/patents

Este producto puede estar cubierto por una o más patentes. Consulte la dirección de Internet anterior. Las empresas de Hill-Rom son las propietarias de patentes europeas, estadounidenses y otras patentes, y de las solicitudes de patente pendientes.

Servicio de asistencia técnica de Hillrom

Para obtener información sobre cualquier producto de Welch Allyn, póngase en contacto con el servicio de asistencia técnica de Hillrom: hillrom.com/en-us/about-us/locations

Aviso a los usuarios o pacientes en la UE

Cualquier incidente grave que se haya producido en relación con el dispositivo debe notificarse al fabricante y a la autoridad competente del Estado miembro en el que se encuentra el usuario o el paciente.

Especificaciones

Ambiente

Funcionamiento

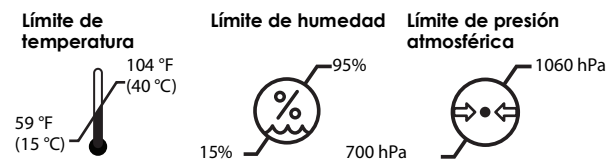

Transporte/Almacenamiento

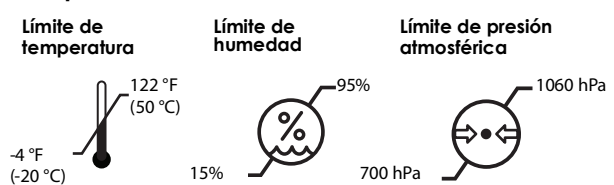

Clase de seguridad II, Funcionamiento intermitente Suministro de alimentación eléctrica:

	100–240V, 50–60 Hz, 0.16A max		5V, 1.4A
	5V, 1A		5V, 0.5A

Normas y cumplimiento

El dispositivo cumple las siguientes normas:

IEC/UL 60601-1
IEC 60601-1-2

Las normas específicas de cada país se incluyen en la Declaración de conformidad correspondiente.

Código de lote

Decodificador de lotes: YYDDDT donde YY = últimos dos dígitos del año
DDD = día del año
T = máquina

Guía y declaraciones del fabricante

Para obtener información sobre la compatibilidad electromagnética (EMC), visite el sitio web de Welch Allyn: welchallyn.com/emc-777.

Es posible pedir una copia impresa de la información sobre emisiones e inmunidad electromagnética a Welch Allyn, que se entregará en un plazo de 7 días naturales.

Lista de accesorios

Nº de pieza	Descripción
408781	Kit de montaje en pared 777
408970	Cable USB 777 serie verde, de 777 a ProBP 3400 en un sistema de pared integrado
772289	USB «A» A USB «B» EN ÁNGULO RECTO, 8,0 PIES
772320	USB «A» A USB «B» EN ÁNGULO RECTO, 1,5 PIES
772221	FUENTE DE ALIMENTACIÓN, 5 V, 1,4 A, USB-A
728041	FUENTE DE ALIMENTACIÓN FRIWO CON CLAVIJA DE CA, EE. UU.
728044	FUENTE DE ALIMENTACIÓN FRIWO CON CLAVIJA DE CA, REINO UNIDO
728042	FUENTE DE ALIMENTACIÓN FRIWO CON CLAVIJA DE CA, UE
728043	FUENTE DE ALIMENTACIÓN FRIWO CON CLAVIJA DE CA, AUS
772224	FUENTE DE ALIMENTACIÓN FRIWO CON CLAVIJA DE CA, CHINA
772225	FUENTE DE ALIMENTACIÓN FRIWO CON CLAVIJA DE CA, SUDÁFRICA
772222	FUENTE DE ALIMENTACIÓN FRIWO CON CLAVIJA DE CA, BRASIL

Garantía

Garantía limitada de cinco años.



Welch Allyn® Transformador de parede GS 777

REF 777XX # 901093 Transformador de parede

Instruções de uso (Português BR)

REF 773172, DIR 80027381 Versão. A, Data de revisão: 2021-01

R_x ONLY Para uso por profissionais sanitarios autorizados o por prescripción médica.

© 2021 Welch Allyn, Inc. Todos os direitos reservados. Ninguém tem permissão para reproduzir ou duplicar, de forma alguma, estas instruções de uso ou qualquer parte sem a permissão da Welch Allyn. A Welch Allyn, Inc. ("Welch Allyn") não assume qualquer responsabilidade por qualquer lesão que possa resultar de (i) falha em usar o produto adequadamente de acordo com as instruções, advertências, avisos ou declaração de uso pretendido publicada neste manual ou (ii) qualquer uso ilegal ou inadequado do produto. Welch Allyn é uma marca comercial da Welch Allyn, Inc. Hillrom é uma marca comercial da Hill-Rom Services, Inc.

Welch Allyn, Inc.
4341 State Street Road
Skaneateles Falls, NY 13153 USA

hillrom.com
Welch Allyn, Inc. es una filial de Hill-Rom Holdings, Inc

EC REP e IMPORTADOR na UE
Welch Allyn Limited
Navan Business Park, Dublin Road,
Navan, Co. Meath, C15 AW22
Ireland



Patrocinador australiano autorizado
Welch Allyn Australia Pty. Ltd.
Unit 4.01, 2-4 Lyonpark Road
Macquarie Park, NSW 2113
Telefone: 1800 650 083

Uso permitido

Este produto é destinado a fornecer alimentação a instrumentos de 3,5 V da Welch Allyn.

O Transformador de parede GS777 foi projetado para uso em ambientes ambulatoriais e de cuidado intensivo. O dispositivo destina-se a usuários que são profissionais de saúde treinados e com qualificação médica.

Descrições de símbolo

Para obter informações sobre a origem destes símbolos, consulte o glossário de símbolos da Welch Allyn: welchallyn.com/symbolsglossary.

AVISO As etiquetas de aviso presentes neste manual identificam condições ou práticas que podem causar doenças, lesões ou morte. As declarações de aviso são exibidas com um plano de fundo cinza em um documento em preto e branco.

CAUIDADO As etiquetas de cuidado presentes neste manual identificam condições ou práticas que podem causar danos ao equipamento ou outro bem ou, ainda, perda de dados.

OBSERVAÇÃO Apresenta esclarecimentos sobre uma instrução ou informações úteis sobre um recurso ou comportamento.

Identificador do produto

REF Número de novo pedido

LOT Código do lote

GTIN Número de item de comércio global

i Consulte as Instruções de uso

MD Dispositivo médico

Fabricante

EC REP Representante autorizado na Comunidade Europeia

Separe a coleção de equipamentos elétricos e eletrônicos. Não descarte este produto como lixo não classificado (reciclável/ orgânico).

Alimentação da entrada CA

Entrada CC alimentação

Alimentação da saída CC

RoHs da China. O produto não contém substâncias restritas.

Acesso: há alimentação. Apagado: não há alimentação.

Peça aplicada ao tipo BF

Avisos e advertências

AVISO Leia as instruções antes de utilizar o produto. O não entendimento sobre as exigências operacionais desse produto podem resultar em lesões no usuário ou no paciente e em danos ao produto.

AVISO Risco de choque elétrico. Não toque no paciente e no contato metálico da alavanca ao mesmo tempo.

AVISO Não modifique o equipamento. Qualquer modificação no equipamento pode causar lesões. Qualquer modificação no equipamento anulará a garantia do produto.

AVISO Use somente acessórios aprovados pela Welch Allyn. O uso de acessórios não aprovados pode afetar a segurança e o desempenho, por exemplo, emissões e imunidade de EMC, do dispositivo.

CAUIDADO Como precaução, evite usá-lo próximo a outros equipamentos. O produto obedece aos padrões atuais de interferência magnética e não deverá apresentar problemas a outros equipamentos nem ser afetado por outros dispositivos.

CAUIDADO Apenas as Centrais de serviço da Welch Allyn podem executar manutenção no produto.

CAUIDADO Para garantir que o transformador seja desconectado da fonte de alimentação CA, nunca bloqueie o acesso ao soquete da parede.

Risco residual

Este produto está em conformidade com padrões relevantes de interferência eletromagnética, segurança mecânica, desempenho e biocompatibilidade. No entanto, o produto não pode eliminar completamente os possíveis danos ao paciente ou usuário do seguinte:

- Danos ou prejuízos ao dispositivo associados a riscos eletromagnéticos,
- Danos causados por perigos mecânicos,
- Danos causados pela indisponibilidade do dispositivo, função ou parâmetro,
- Danos causados por uso indevido, tais como a limpeza inadequada e/ou
- Danos causados pela exposição do dispositivo a estímulos biológicos que podem resultar em grave reação alérgica sistêmica.

Configuração

AVISO A Welch Allyn não se responsabiliza pela integridade das instalações de montagem. A Welch Allyn recomenda que os clientes entrem em contato com o Departamento de Engenharia Biomédica ou com o serviço de manutenção para garantir uma instalação profissional e maior segurança na montagem de acessórios.

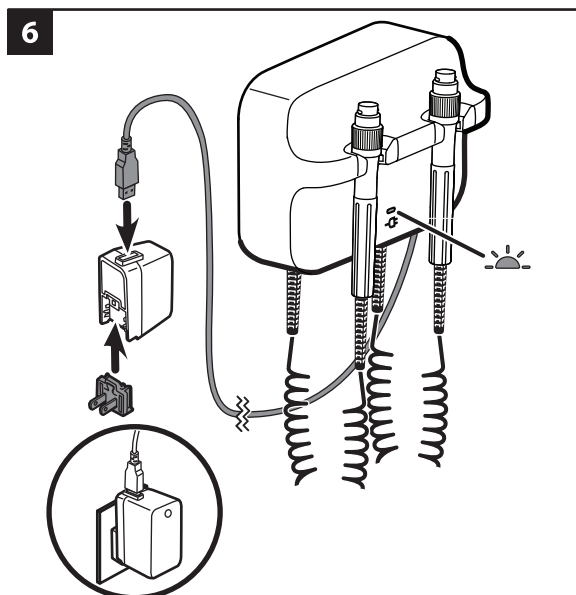
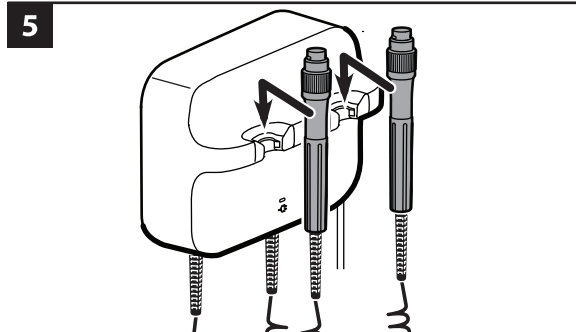
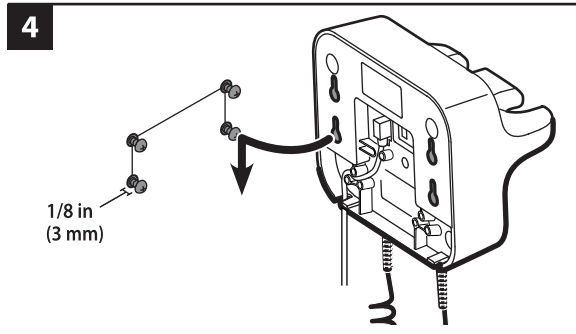
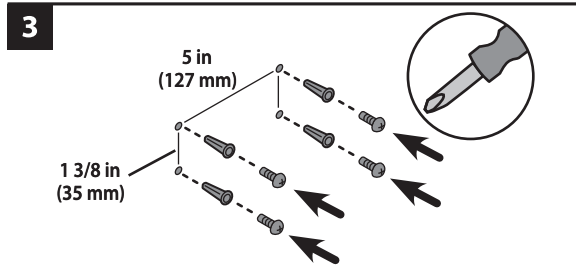
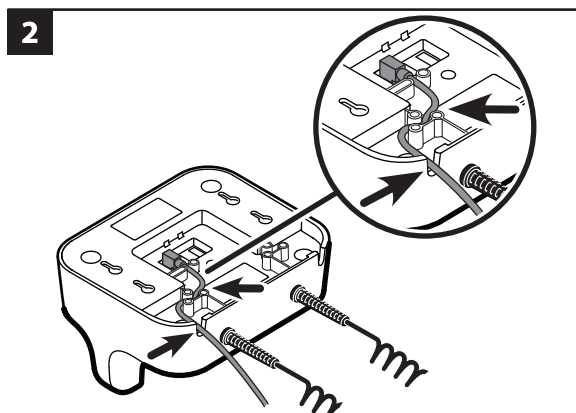
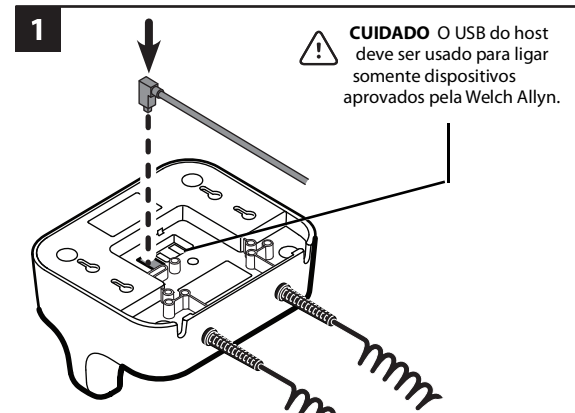
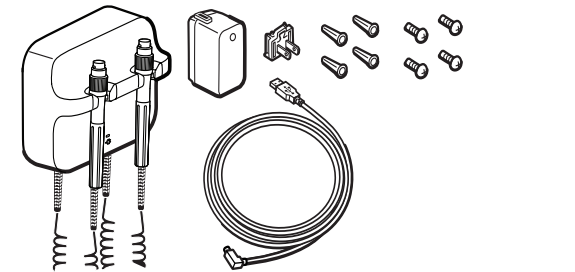

Conecte às alças somente cabeças de instrumentos aprovados de 3,5 V da Welch Allyn de sua escolha. Todas as demais são restritas. Como usar as alavancas. Consulte o Manual de Utilização de cada cabeça de instrumento.

Como usar as alças

Verifique se o transformador está conectado.

1. Levante a alavanca da base. O instrumento é ligado. Somente um instrumento pode ser ligado por vez.
2. Ajuste a saída de luz girando o reostato na alça. Girar o reostato no sentido horário aumentará a saída de luz. Girar o reostato no sentido anti-horário diminuirá a saída de luz.

OBSERVAÇÃO Diminuir a saída de luz ao nível mínimo não desligará o instrumento.

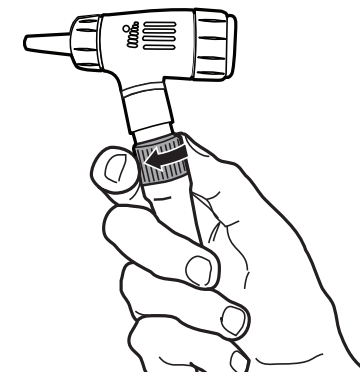

3. Siga o Manual de Utilização da cabeça do instrumento ao examinar um paciente.
CAUIDADO Para prevenir danos, não estique os cabos das alavancas.
CAUIDADO Para minimizar a temperatura da estrutura externa da cabeça do instrumento, o tempo de atividade não deve ultrapassar dois minutos e o tempo de inatividade deve ser de, no mínimo, dez minutos.
4. Retorne a alavanca à posição da base. O instrumento de 3,5 V é desligado.

Limpeza

AVISO Antes de limpar o transformador, desconecte-o do soquete da parede.

AVISO Risco de choque elétrico. NÃO esterilize o transformador nem os acessórios.

AVISO Os líquidos podem danificar os equipamentos eletrônicos dentro do transformador. Não permita que o transformador entre em contato com qualquer tipo de líquido. Se algum líquido for derramado no transformador:

1. Desconecte o plugue de energia.
2. Remova o transformador da parede.
3. Seque o excesso de líquido do transformador.
4. Monte o transformador na parede.
5. Verifique se o transformador funciona normalmente.

Limpe o transformador regularmente de acordo com os padrões ou regulamentos locais.

Utilize um dos seguintes materiais para limpar o transformador (excluindo as cabeças dos instrumentos):

- Um pano limpo levemente umedecido com 70% de álcool isopropílico ou 10% de solução de água sanitária. Seque com um pano limpo.
- Sani-Cloth® Plus.
- CaviWipes™ (veja a observação abaixo).
CAUIDADO Não use CaviWipes para limpar a base da alavanca azul. Esse agente de limpeza produz bolhas e líquido que podem entrar nas aberturas das bases e diminuir o desempenho da alavanca por 30 minutos após o processo de limpeza

Inspeção

Inspeção rotineiramente o cabo de alimentação e os acessórios quanto à presença de desgaste, corrosão ou outros danos. Não utilize o produto se houver sinais de danos, se o instrumento não funcionar corretamente, se parecer que ele não está funcionando corretamente ou se você notar uma alteração no desempenho.

Descarte

Os usuários devem aderir a todas as leis e regulamentos federais, estaduais, regionais e/ou locais em relação ao descarte seguro de dispositivos e acessórios médicos. Em caso de dúvida, o usuário do dispositivo deve primeiro entrar em contato com o Suporte Técnico da Hill-rom para obter orientação sobre protocolos de descarte seguro. welchallyn.com/wwee



Patente/patentes

hillrom.com/patents

O produto pode estar coberto por uma ou mais patentes. Consulte o endereço da Internet acima. As empresas Hill-Rom são proprietárias das patentes Europeias, dos EUA e outras patentes e solicitações de patentes pendentes.

Suporte Técnico da Hillrom

Para obter informações sobre qualquer produto da Hillrom, entre em contato com o suporte técnico da Hillrom através do endereço: hillrom.com/en-us/about-us/locations

Aviso a los usuarios o pacientes en la UE

Qualquer incidente grave que tenha ocorrido em relação ao dispositivo deve ser relatado ao fabricante e à autoridade competente do Estado-Membro no qual o usuário e/ou paciente reside.

Especificações Ambiente

Operação

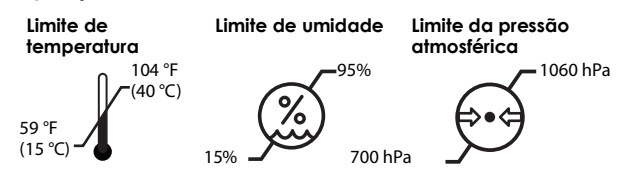

Transporte/armazenamento

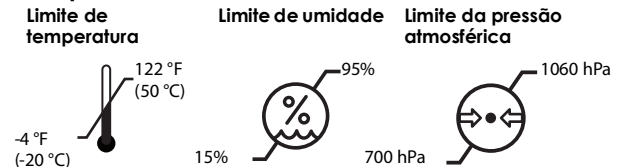

Classe de Segurança II, operação intermitente Elétrica Forneçimento de alimentação

100–240V, 50–60 Hz, 0.16A max 5V, 1.4A

Transformador

5V, 1A 5V, 0.5A

Padrões e conformidade

O dispositivo está em conformidade com as seguintes normas: IEC 60601-1 IEC 60601-1-2

Os padrões específicos do país estão incluídos na declaração de conformidade aplicável



Código do lote

Decodificador de lote: AADDDT em que AA = últimos dois dígitos do ano DDD = dia do ano T = máquina

Diretrizes e declaração do fabricante

Para obter informações sobre a compatibilidade eletromagnética (EMC), consulte o site da Welch Allyn: welchallyn.com/emc-777.

Uma cópia impressa com informações sobre emissões e imunidade de EMC pode ser solicitada à Welch Allyn para entrega em até sete dias corridos.

Lista de acessórios

Nº de pieza	Descripción
408781	Kit de montaje en pared 777
408970	Cable USB 777 serie verde, de 777 a ProBP 3400 en un sistema de pared integrado
772289	USB «A» A USB «B» EN ÁNGULO RECTO, 8,0 PIES
772320	USB «A» A USB «B» EN ÁNGULO RECTO, 1,5 PIES
772221	FUENTE DE ALIMENTACIÓN, 5 V, 1,4 A, USB-A
728041	ALIMENTAÇÃO DE ENERGIA FRIWO DA LÂMINA CA, REINO UNIDO
728044	ALIMENTAÇÃO DE ENERGIA FRIWO DA LÂMINA CA, REINO UNIDO
728042	ALIMENTAÇÃO DE ENERGIA FRIWO DA LÂMINA CA, UE
728043	ALIMENTAÇÃO DE ENERGIA FRIWO DA LÂMINA CA, AUS
772224	ALIMENTAÇÃO DE ENERGIA FRIWO DA LÂMINA CA, CHINA
772225	ALIMENTAÇÃO DE ENERGIA FRIWO DA LÂMINA CA, ÁFRICA DO SUL
772222	ALIMENTAÇÃO DE ENERGIA FRIWO DA LÂMINA CA, BRASIL

Garantia

Garantia limitada de cinco anos.

Welch Allyn® GS 777 Vægtransformer

REF 777XX # 901093 Vægtransformer

Brugerhåndbog (Dansk)

REF 773172, DIR 80027381 Ver. A, Revisionsdato: 2021-01

Rx ONLY Til brug af eller efter ordre fra en autoriseret læge

© 2021 Welch Allyn, Inc. Alle rettigheder forbeholdes. Det er ikke tilladt at oversætte, reproducere eller mangfoldiggøre denne brugsanvisning eller nogen del deraf på nogen måde uden skriftlig tilladelse fra Welch Allyn. Welch Allyn, Inc. ("Welch Allyn") er ikke ansvarlig for personskader som følge af (i) undladelse af at anvende dette produkt i henhold til anvisningerne, forholdsreglerne, advarslerne eller erklæringen om tilsigtet brug i denne vejledning, eller (ii) ulovlig eller forkert anvendelse af produktet. Welch Allyn er et varemærke tilhørende Welch Allyn, Inc. Hillrom er et varemærke tilhørende Hill-Rom Services, Inc.

Welch Allyn, Inc.
4341 State Street Road
Skaneateles Falls, NY 13153 USA

hillrom.com
Welch Allyn, Inc. er et datterselskab under Hill-Rom Holdings, Inc.

EC REP og EU-IMPORTØR
Welch Allyn Limited
Navan Business Park, Dublin Road,
Navan, Co. Meath, C15 AW22
Ireland

Officiel australsk sponsor
Welch Allyn Australia Pty. Ltd.
Unit 4.01, 2-4 Lyonpark Road
Macquarie Park, NSW 2113
Tlf: 1800 650 083

Tilsigtet brug

Dette produkt er beregnet til at levere strøm til Welch Allyn 3,5V-instrumenter.

GS777 vægtransformer er beregnet til brug i ambulante og akutte plejeomgivelser. Enhedens tilsigtede brugere er medicinsk kvalificeret, uddannet sundhedspersonale.

Symbolbeskrivelser

For oplysninger om disse symbols oprindelse henvises til Welch Allyn's symbolforklaring: welchallyn.com/symbolsglossary.

ADVARSEL Advarslemer i denne brugsanvisning angiver forhold eller praksis, der kan medføre sygdom, personskade eller dødsfald. Advarselssymboler vil blive vist med grå baggrund i et sort og hvidt dokument.

FORSIGTIG Forsigtighedsanvisningerne i denne vejledning angiver forhold eller praksis, der kan medføre skade på udstyret eller andre genstande eller forårsage tab af data.

BEMÆRK Giver en afklaring på en instruktion eller nyttige oplysninger om en funktion eller adfærd.

Produkt-id

REF Bestillingsnummer

LOT Lotkode

GTIN Globalt varenummer

Se til brugsanvisningen

MD Medicinsk udstyr

Producent

EC REP Godkendt repræsentant i Det Europæiske Fællesskab

Særskilt indsamling af elektrisk og elektronisk udstyr. Må ikke bortskaffes som sorteret husholdningsaffald.

Vekselstrømsindgangs-effekt

Jævnstrømsindgangs-effekt

Vekselstrømsudgangs-effekt

Kina RoHs. Produktet indeholder ikke begrænsede stoffer.

Tændt: Der er strøm til stede. Ikke tændt: Ingen strøm.

BF-typedel

Advarsler og forholdsregler

ADVARSEL Læs og forstå anvisningerne, før du anvender dette produkt. Hvis driftskravene for dette produkt ikke er forstået, kan det resultere i personskade for dig eller patienten, og kan beskadige produktet.

ADVARSEL Risiko for elektrisk stød. Rør ikke ved patienten og ved den midterste metaldel på håndtaget samtidigt.

ADVARSEL Lad være med at modificere dette udstyr. Enhver ændring af dette udstyr kan føre til personskade. Enhver modificering af dette udstyr vil ugyldiggøre produktgarantien.

ADVARSEL Brug kun tilbehør, der er godkendt af Welch Allyn. Brug af ikke-godkendt tilbehør kan påvirke enhedens sikkerhed og ydeevne, f.eks. EMC-emissioner og immunitet.

FORSIGTIG Af forsigtighedshensyn bør man undgå at anvende dette produkt i umiddelbar nærhed af andet udstyr. Produktet er i overensstemmelse med de aktuelle påkrævede standarder vedrørende elektromagnetisk interferens, og bør ikke udgøre problemer for andet udstyr eller blive påvirket af andre enheder.

FORSIGTIG Service på dette produkt må kun udføres af autoriserede Welch Allyn-servicecentre.

FORSIGTIG For at sikre, at transformeren kan afbrydes fra lysnettet, må adgangen til kontakten på væggen aldrig blokeres.

Restrisiko

Dette produkt overholder de relevante standarder for elektromagnetisk interferens, mekanisk sikkerhed, ydeevne og biokompatibilitet. Produktet kan dog ikke helt eliminere potentielle skader på patient eller bruger på grund af følgende:

- Skade eller beskadigelse af enheden forbundet med elektromagnetiske risici
- Skade som følge af mekaniske risici
- Skade som følge af utilgængelighed af enhed, funktion eller parameter
- Skade som følge af forkert brug, såsom utilstrækkelig rengøring og/eller
- Skade som følge af, at enheden eksponeres for biologiske triggere, som kan resultere i en alvorlig systemisk allergisk reaktion.

Opsætning

ADVARSEL Welch Allyn er ikke ansvarlig for integriteten af nogen form for monteringsinstallation. Welch Allyn anbefaler, at kunden kontakter sin biomedicinske teknikafdeling eller vedligeholdelsesafdeling for at sikre, at enheden monteres professionelt, så monteringsudrustningen er installeret sikkert og pålideligt.

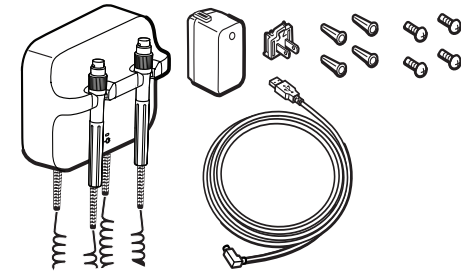

1 **FORSIGTIG** Værts-USB må kun bruges til strømforsyning af tilbehør, der er godkendt af Welch Allyn.

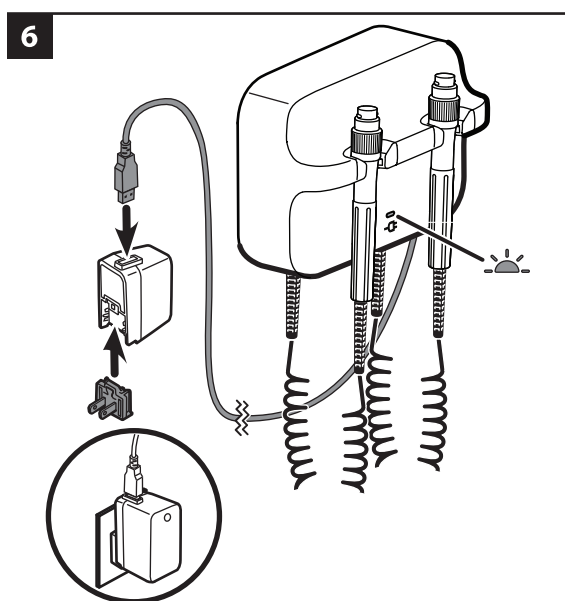
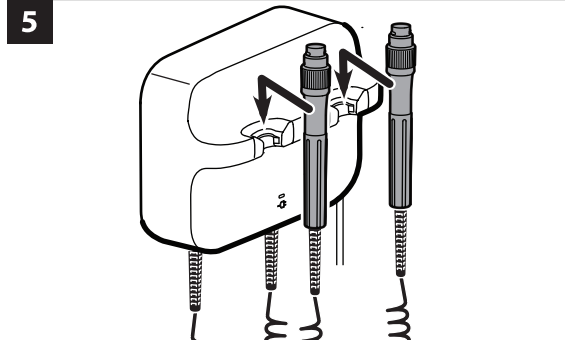
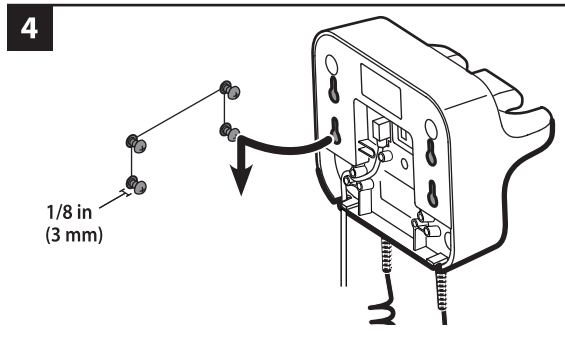
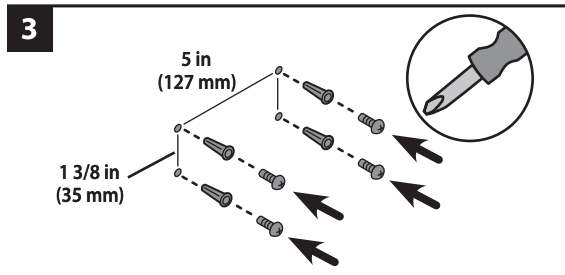
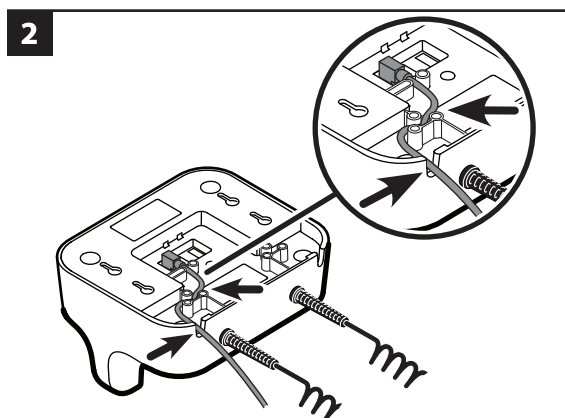
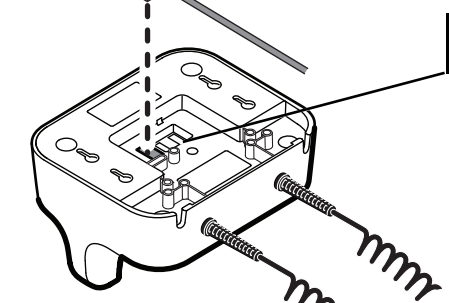

Tilslut kun godkendte 3,5 V-instrumenthoveder fra Welch Allyn efter eget valg til håndtagene; alle andre er forbudt. Se brugsanvisningerne for hvert instrumenthoved.

Brug af håndtagene

Kontroller, at transformeren er tilsluttet stikkontakten.

1. Løft håndtaget fra holderen. Instrumentet tændes. Kun ét instrument kan tændes ad gangen.
2. Juster lysstyrken ved at dreje reostaten på håndtaget. Lysstyrken øges ved at dreje reostaten med uret.

Lysstyrken mindskes ved at dreje reostaten mod uret.

BEMÆRK Selv om lysstyrken mindskes til minimumniveauet, vil instrumentet ikke slukke.

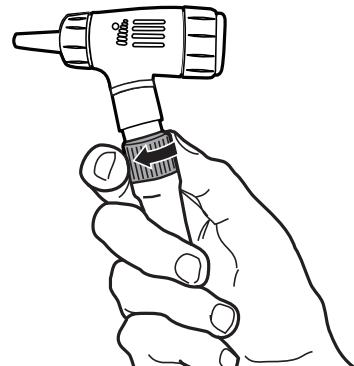

3. Følg brugsanvisningen til instrumenthovedet, når du undersøger en patient.
 - FORSIGTIG** For at undgå skader må du ikke strække ledningerne på håndtagene for meget.
 - FORSIGTIG** For at minimere temperaturen af instrumenthovedets eksterne hus må det ikke være tændt i mere end 2 minutter, og det skal slukkes i mindst 10 minutter.
4. Sæt håndtaget tilbage i holderen. 3,5V-instrumentet slukkes.

Rengøring

ADVARSEL Før du rengør transformeren, skal du afbryde den fra stikkontakten..

ADVARSEL Risiko for elektrisk stød. Transformer og tilbehør må IKKE autoklaveres.

ADVARSEL Væske kan beskadige elektronikken inden i transformeren. Undgå at spilde væske, og sørg for, at der ikke drypper væske på transformeren. Hvis der spildes væske, eller det drypper på transformeren:

1. Afbryd stikket.
2. Fjern transformeren fra væggen.
3. Tør den overskydende væske af transformeren.
4. Monter transformeren på væggen.
5. Kontroller, at transformeren fungerer normalt.

Rengør transformeren rutinemæssigt i henhold til din institutions protokoller og standarder eller de lokale bestemmelser.

Til rengøring af transformeren (uden instrumenthovederne) kan du bruge en af følgende metoder:

- En ren klud let fugtet med 70 procent isopropylalkohol eller 10 procent klorblegemiddel. Tør efter med en ren klud.
- Sani-Cloth® Plus.
- CaviWipes™ (se nedenstående forsigtig-meddelelse).

FORSIGTIG Brug ikke CaviWipes til at rengøre de blå holdere til håndtagene. Dette rengøringsmiddel producerer under rengøringen bobler og væske, som kan trænge ind i åbninger i holderne og nedsætte håndtagenes ydelse i op til 30 minutter efter rengøringen. Følg brugsanvisningen for at rengøre instrumenthovederne.

Eftersyn

Eftersyn strømkablet og tilbehøret rutinemæssigt for slitage, flosning eller andre skader. Undlad at anvende dem, hvis du ser tegn på skader, hvis instrumentet ikke fungerer korrekt, eller hvis du bemærker en ændring i ydeevnen. Kontakt Hillroms tekniske support for at få hjælp.

Bortskaffelse

Brugere skal overholde alle føderale, statslige, regionale og/eller lokale love og regler vedrørende sikker bortskaffelse af medicinsk udstyr samt tilbehør. I tvivlsspørgsmål skal brugeren af enheden først kontakte Hillroms tekniske support for at få vejledning angående protokoller for sikker bortskaffelse. welchallyn.com/weee



Patent/patenter

hillrom.com/patents

Kan være omfattet af et eller flere patenter. Se ovenstående internetadresse. Hill-Rom-virksomhederne ejer europæiske, amerikanske og andre patenter samt patentsøgninger

Hill-Roms tekniske support

Yderligere oplysninger om Welch Allyn-produkter kan fås ved at kontakte Hill-Roms tekniske support: hillrom.com/en-us/about-us/locations

Bemærkning til brugere og/eller patienter i EU

Enhver alvorlig hændelse, der er opstået i forbindelse med enheden, skal rapporteres til fabrikanten og den kompetente myndighed i brugerens og/eller patientens medlemsstat.

Specifikationer

Miljø

Drift

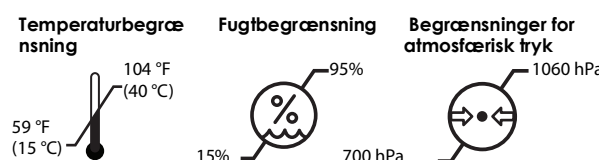

Transport/opbevaring

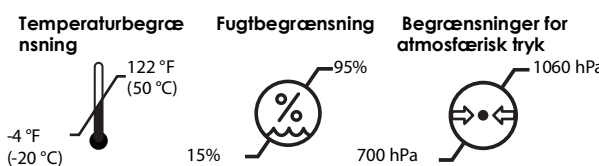

Sikkerhedsklasse II, periodisk brug Elektrisk Strømforsyning

100–240V, 50–60 Hz, 0.16A max 5V, 1.4A

Transformer

5V, 1A 5V, 0.5A

Standarder og overensstemmelse

Enheden lever op til følgende standarder:
IEC 60601-1
IEC 60601-1-2
Landespecifikke standarder er inkluderet i den gældende



Lotkode

Lot-dekoder: ÅÅDDTT hvor
ÅÅ = sidste to cifre i året
DDD = dag i året
T = maskine

Vejledning og oplysninger fra producenten

For oplysninger om elektromagnetisk kompatibilitet (EMC) henvises der til Welch Allyn's website: welchallyn.com/emc-777.

Et trykt eksemplar af EMC-emissions- og immunitetsoplysningerne kan bestilles hos Welch Allyn til levering inden for 7 dage.

Tilbehørsliste

Delnummer	Beskrivelse
408781	777 vægmonterings sæt
408970	Grønt serie 777-USB-kabel, 777 to ProBP 3400 på integrerede væghængte systemer
772289	USB A TIL B - RETVINKLET, 8,0 FOD
772320	USB A TIL B - RETVINKLET, 1,5 FOD
772221	STRØMFORSYNING, 5 V, 1,4 A, USB-A
728041	FRIWO STRØMFORSYNING MED AC-STIKBEN, USA
728044	FRIWO STRØMFORSYNING MED AC-STIKBEN, UK
728042	FRIWO STRØMFORSYNING MED AC-STIKBEN, EU
728043	FRIWO STRØMFORSYNING MED AC-STIKBEN, EU
772224	FRIWO STRØMFORSYNING MED AC-STIKBEN, KINA
772225	FRIWO STRØMFORSYNING MED AC-STIKBEN, SYDAFRIKA
772222	FRIWO STRØMFORSYNING MED AC-STIKBEN, BRASILIEN

Garanti

Garanti begrænset til fem år.

Welch Allyn® GS 777 Wandtransformator

REF 777XX # 901093 Wandtransformator

Gebrauchsanweisung (Deutsch)

REF 773172, DIR 80027381 Ver. A, Version von: 2021-01

Rx ONLY Für die Verwendung durch oder im Auftrag einer lizenzierten medizinischen Fachkraft.

© 2021 Welch Allyn, Inc. Alle Rechte vorbehalten. Ohne Einwilligung von Welch Allyn darf dieses Handbuch weder ganz noch teilweise in irgendeiner Form kopiert oder vervielfältigt werden. Welch Allyn, Inc. („Welch Allyn“) übernimmt keine Verantwortung für Verletzungen, die durch (i) die unsachgemäße Verwendung des Produkts gemäß den Anweisungen, Vorsichtsmaßnahmen, Warnungen oder der Erklärung zur bestimmungsgemäßen Verwendung in diesem Handbuch oder (ii) illegale oder unsachgemäße Verwendung des Produkts entstehen können. Welch Allyn ist eine Marke von Welch Allyn, Inc. Hillrom ist eine Marke von Hill-Rom Services, Inc

Welch Allyn, Inc.
4341 State Street Road
Skaneateles Falls, NY 13153 USA

hillrom.com
Welch Allyn, Inc. ist eine Tochtergesellschaft von Hill-Rom Holdings, Inc.

und EU-IMPORTEUR
Welch Allyn Limited
Navan Business Park, Dublin Road,
Navan, Co. Meath, C15 AW22
Ireland



Autorisierter australischer Sponsor
Welch Allyn Australia Pty. Ltd.
Unit 4.01, 2-4 Lyonpark Road
Macquarie Park, NSW 2113
Tf: 1800 650 083

Bestimmungsgemäße Verwendung

Dieses Produkt ist zur Stromversorgung von Welch Allyn Instrumenten vorgesehen, die mit 3,5 V betrieben werden.

Der GS777 Wandtransformator ist für die Verwendung in der ambulanten und akuten Versorgung vorgesehen. Dieses Gerät darf nur von qualifiziertem medizinischem Fachpersonal bedient werden.

Symbolbeschreibungen

Informationen zum Ursprung dieser Symbole finden Sie im Symbolglossar von Welch Allyn unter: welchallyn.com/symbolglossary

! WARNUNG Die Warnhinweise in diesem Handbuch beschreiben Umstände oder Vorgehensweisen, die zu Erkrankungen, Verletzungen oder zum Tode führen können. Warnsymbole werden in Schwarz-Weiß-Dokumenten auf grauem Hintergrund wiedergegeben.

! ACHTUNG De aandachtspunten met dit symbol in deze handleiding geven omstandigheden of handelingen aan die kunnen leiden tot beschadiging van de apparatuur of andere eigendommen, of tot verlies van gegevens.

! HINWEIS Erläutert eine Anweisung oder bietet hilfreiche Informationen zu einer Funktion oder einem Verhalten.

Produkt-ID

REF Nachbestellnummer

LOT Chargen-Code

GTIN GTIN (Global Trade Item Number)

i Gebrauchsanweisung beachten

MD Medizinprodukt

Hersteller

EC REP Autorisierter Händler in der Europäischen Gemeinschaft

Separate Sammlung von Elektro- und Elektronikgeräten. Nicht als unsortierten Hausmüll entsorgen.

AC-Eingangs-spannung

DC-Eingangs-spannung

DC-Ausgangs-spannung

China RoHs. Das Produkt enthält keine eingeschränkt nutzbaren Substanzen.

Leuchtend: Spannung ist vorhanden. Nicht leuchtend: Keine Spannung.

Anwendungsteil vom Typ BF

Warn- und Vorsichtshinweise

! WARNUNG Vor der Benutzung dieses Produkts müssen Sie die zugehörigen Anweisungen lesen und verstehen. Nichtbeachtung der Betriebsbedingungen für dieses Produkt kann zu Verletzungen bei Ihnen oder dem Patienten und Schäden am Produkt führen.

! WARNUNG Stromschlaggefahr. Berühren Sie niemals gleichzeitig den Patienten und den mittleren Metallkontakt des Griffs.

! WARNUNG Nehmen Sie keine Änderungen an diesem Gerät vor. Änderungen an diesem Gerät können zu Verletzungen führen. Jede Änderung an diesem Gerät führt zum Erlöschen der Produktgarantie.

! WARNUNG Es darf nur von Welch Allyn zugelassenes Zubehör verwendet werden. Die Verwendung nicht zugelassener Zubehöreile kann die Sicherheit und Leistung des Geräts, z. B. im Hinblick auf EMV-Emissionen und Störfestigkeit, beeinträchtigen.

! ACHTUNG Verwenden Sie als Vorsichtsmaßnahme dieses Produkt nicht in der Nähe anderer Geräte. Das Produkt entspricht den derzeit geforderten Normen in Bezug auf elektromagnetische Störungen und verursacht somit keine Probleme für andere Geräte bzw. wird durch den Betrieb anderer Geräte nicht beeinflusst.

! ACHTUNG Wartungsarbeiten an diesem Gerät können nur von autorisierten Servicezentren von Welch Allyn durchgeführt werden.

! ACHTUNG Damit gewährleistet ist, dass der Transformator von der Netzspannungsquelle getrennt werden kann, darf der Zugang zur Wandsteckdose nicht versperrt sein.

Restrisiko

Dieses Produkt erfüllt die relevanten Normen im Hinblick auf elektromagnetische Interferenzen, mechanische Sicherheit, Leistung und Biokompatibilität. Folgende potenzielle Verletzungen des Patienten oder Anwenders können jedoch nicht vollständig ausgeschlossen werden:

- Verletzungen oder Geräteschäden im Zusammenhang mit elektromagnetischen Gefahren
- Verletzungen durch mechanische Gefahren
- Verletzungen durch Nichtverfügbarkeit von Geräten, Funktionen oder Parametern
- Verletzungen durch falsche Bedienung, wie z. B. unzureichende Reinigung und/oder
- Verletzungen durch Kontakt mit biologischen Auslösern, die zu einer schweren systemischen allergischen Reaktion führen können

Inbetriebnahme

! WARNUNG Welch Allyn übernimmt keine Haftung für die Integrität von Installationsarbeiten. Welch Allyn empfiehlt Kunden, sich an ihre Biomedizintechnik-Abteilung oder den Wartungsdienst zu wenden, um die fachgerechte Installation und somit auch die Sicherheit und Zuverlässigkeit von Montagezubehör zu gewährleisten..

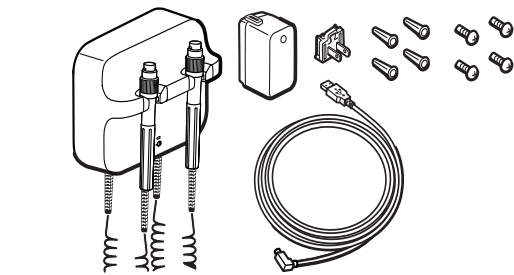

1 **! ACHTUNG** Host-USB darf nur zur Stromversorgung von Geräten verwendet werden, die von Welch Allyn zugelassen sind.

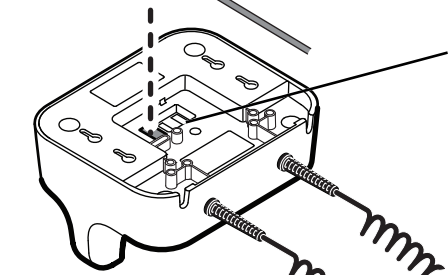

2

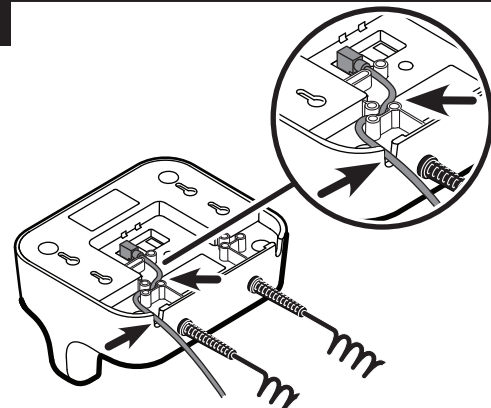

3

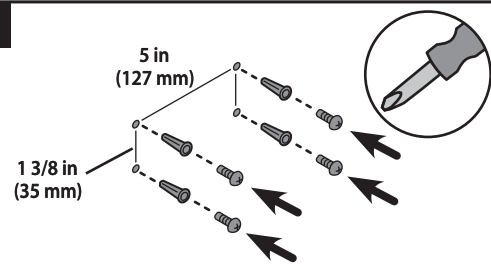

4

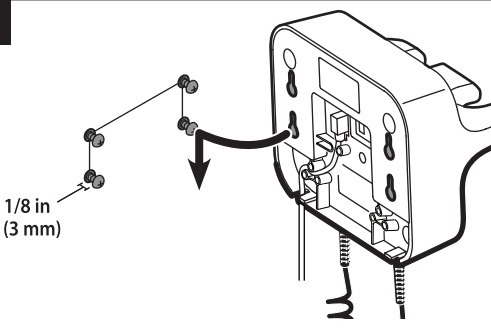

5

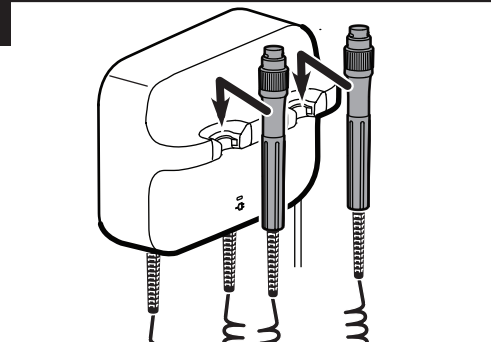

6

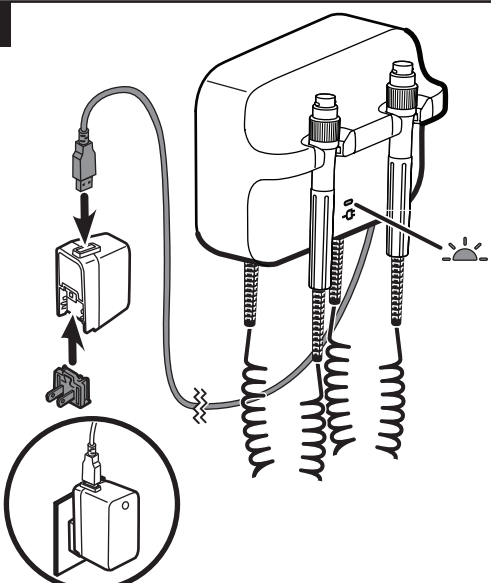

Bringen Sie nur durch Welch Allyn zugelassene 3,5-V-Instrumentenköpfe Ihrer Wahl an den Griffen an. Andere Instrumentenköpfe dürfen nicht verwendet werden. Beachten Sie die Gebrauchsanweisung des betreffenden Instrumentenkopfes.

Verwenden der Griffe

Vergewissern Sie sich, dass der Transformator eingesteckt ist.

1. Ziehen Sie den Griff von der Ladestation ab. Das Instrument wird mit Strom versorgt. Es kann jeweils nur ein Instrument gleichzeitig mit Strom versorgt werden.
2. Passen Sie die Lichtabgabe mithilfe des Drehreglers am Griff an. Drehen im Uhrzeigersinn erhöht die Lichtstärke.

Drehen gegen den Uhrzeigersinn vermindert die Lichtstärke.
HINWEIS Reduzieren der Lichtabgabe auf den Mindestwert schaltet das Gerät nicht aus.

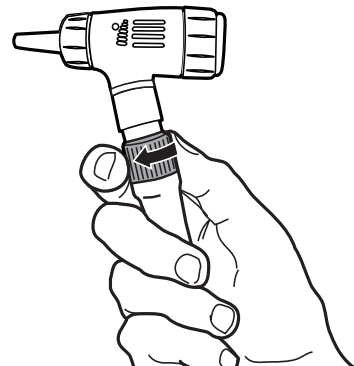

3. Beachten Sie bei der Untersuchung eines Patienten die Gebrauchsanweisung des betreffenden Instrumentenkopfes.
 - ! ACHTUNG** Zur Vermeidung von Beschädigungen dürfen die Ache der Griffe nicht zu stark gedehnt werden.
 - ! ACHTUNG** Zur Minimierung der Gehäuseaußentemperatur des Instrumentenkopfes darf die Einschaltzeit von 2 Minuten nicht überschritten werden. Danach muss das Gerät mindestens 10 Minuten ausgeschaltet bleiben.
4. Setzen Sie den Griff wieder in die Ladestation ein. Das 3,5V-Instrument wird abgeschaltet.

Reinigung

- ! WARNUNG** Vor dem Reinigen des Transformators muss dessen Netzstecker gezogen werden
- ! WARNUNG** Stromschlaggefahr. Transformator oder Zubehör dürfen NICHT autoklaviert werden.
- ! WARNUNG** Flüssigkeiten können elektronische Bauteile im Transformator beschädigen. Verhindern Sie, dass Flüssigkeiten auf dem Transformator verschüttet werden oder in den Transformator tropfen. Falls Flüssigkeiten auf dem Transformator verschüttet werden oder in den Transformator tropfen:
 1. Ziehen Sie den Netzstecker.
 2. Nehmen Sie den Transformator von der Wand ab.
 3. Trocknen Sie überschüssige Flüssigkeit vom Transformator ab.
 4. Bringen Sie den Transformator an der Wand an.
 5. Überprüfen Sie, ob der Transformator ordnungsgemäß funktioniert.

Reinigen Sie den Transformator routinemäßig gemäß den Protokollen und Normen Ihrer Einrichtung oder den örtlichen Vorschriften.

Verwenden Sie zum Reinigen des Transformators (ohne Instrumentenköpfe) die folgenden Materialien:

- Ein sauberes, leicht mit 70-prozentigem Isopropanol oder einer 10-prozentigen Chlorbleichlösung angefeuchtetes Tuch. Verwenden Sie zum Abtrocknen ein sauberes Tuch.
- Sani-Cloth® Plus.
- CaviWipes™ (siehe unten Vorsichtshinweis).

! ACHTUNG Die blauen Griffmulden dürfen nicht mit CaviWipes gereinigt werden. Dieses Reinigungsmittel erzeugt Schaum und Flüssigkeit beim Reinigungsvorgang, die in die Muldenöffnungen eindringen und die Funktion des Griffs bis zu 30 Minuten nach der Reinigung einschränken können. Beachten Sie bei der Reinigung der Instrumentenköpfe die Gebrauchsanweisung des betreffenden Instrumentenkopfes.

Prüfung

Überprüfen Sie Netzkabel und Zubehör regelmäßig auf Abnutzung, Auffaserung oder andere Beschädigungen. Verwenden Sie das Gerät nicht, wenn Anzeichen von Schäden zu erkennen sind, wenn das Gerät nicht ordnungsgemäß funktioniert oder wenn Sie eine Leistungsänderung bemerken. Bei Fragen wenden Sie sich bitte an den technischen Support von Hillrom.

Entsorgung

Die Benutzer müssen alle Gesetze und Vorschriften des Bundes, des Landes, der Region und/oder der Kommune einhalten, die sich auf die sichere Entsorgung von Medizinprodukten und Zubehör beziehen. Im Zweifelsfall sollte sich der Benutzer des Geräts zunächst an den technischen Support von Hillrom wenden, um Anweisungen zu sicheren Entsorgungsmaßnahmen zu erhalten.



welchallyn.com/weee

Patent/Patente

hillrom.com/patents

Möglicherweise durch ein oder mehrere Patent(e) geschützt. Weitere Informationen hierzu finden Sie unter der oben stehenden Internetadresse. Die Unternehmen von Hill-Rom sind Inhaber von Patenten und Patentanträgen in Europa, den USA und anderen Ländern.

Hillrom Technischer Kundendienst

Bei Fragen zu den Produkten von Welch Allyn, wenden Sie sich bitte an den technischen Support von Hillrom: hillrom.com/en-us/about-us/locations

Hinweis für Anwender und/oder Patienten in der EU

Alle schwerwiegenden Vorfälle, die in Bezug auf das Gerät aufgetreten sind, sollten dem Hersteller und der zuständigen Behörde des Mitgliedslandes gemeldet werden, in dem der Benutzer und/oder der Patient ansässig ist.

Technische Daten Umgebung

Betrieb



Transport/Lagerung

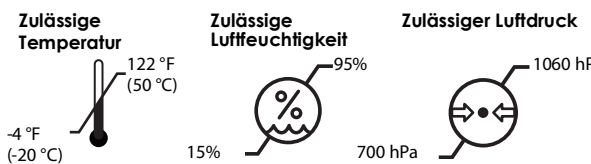

Sicherheitsklasse II, intermittierender Betrieb Elektrische Stromversorgung

100–240V, 50–60 Hz, 0.16A max 5V, 1.4A

Transformator

5V, 1A 5V, 0.5A

Einhaltung von Normen

Das Gerät entspricht den folgenden Normen:
IEC 60601-1
IEC 60601-1-2
Länderspezifische Normen sind in der entsprechenden



Chargen-Code

Chargen-Decoder: JJTTTG
JJ = Letzte beiden Ziffern des Jahres
TTT = Tag des Jahres
G = Gerät

Richtlinien und Herstellererklärung

Informationen zur elektromagnetischen Verträglichkeit (EMV) finden Sie auf der Welch Allyn Website: welchallyn.com/emc-777.

Eine gedruckte Version der Informationen zu EMV-Emissionen und Störfestigkeit kann bei Welch Allyn zur Lieferung innerhalb von 7 Kalendertagen bestellt werden.

Zubehörliste

Teile-Nr.	Beschreibung
408781	777 Wandhalterung
408970	Green Series 777 USB-Kabel, 777 bis ProBP 3400 (Integriertes Wandsystem)
772289	USB A ZU B, RECHTWINKLIG, 8,0 FUSS
772320	USB A ZU B, RECHTWINKLIG, 1,5 FUSS
772221	FRIWO NETZTEIL-AC-KONTAKTSTECKER, USA
728041	FRIWO NETZTEIL-AC-KONTAKTSTECKER, USA
728044	FRIWO NETZTEIL-AC-KONTAKTSTECKER, UK
728042	FRIWO NETZTEIL-AC-KONTAKTSTECKER, EU
728043	FRIWO NETZTEIL-AC-KONTAKTSTECKER, AUS
772224	FRIWO NETZTEIL-AC-KONTAKTSTECKER, CHINA
772225	FRIWO NETZTEIL-AC-KONTAKTSTECKER, SÜDAFRIKA
772222	FRIWO NETZTEIL-AC-KONTAKTSTECKER, BRASILIEN

Garantie

Fünf Jahre eingeschränkte Garantie

Welch Allyn® GS 777 Transformateur mural

REF 777XX # 901093 Transformateur mural

Instructions d'utilisation (Français)

REF 773172, DIR 80027381 Ver. A, Date de révision: 2021-01

Rx ONLY Ne doit être utilisé que par un praticien médical diplômé ou sur prescription de celui-ci

© 2021 Welch Allyn, Inc. Tous droits réservés. Toute reproduction ou duplication partielle ou totale de ce mode d'emploi, sous quelque forme que ce soit, est interdite sans une autorisation écrite préalable de Welch Allyn. Welch Allyn, Inc. (« Welch Allyn ») ne peut être tenu responsable des dommages corporels pouvant résulter (i) du non-respect des instructions, des mises en garde, des avertissements ou des spécifications d'utilisation publiés dans ce manuel ou (ii) d'une utilisation illégale ou inappropriée du produit.

Welch Allyn est une marque commerciale de Welch Allyn, Inc. Hillrom est une marque commerciale de Hill-Rom Services, Inc.

Welch Allyn, Inc.
4341 State Street Road
Skaneateles Falls, NY 13153 USA

hillrom.com
Welch Allyn, Inc. est une filiale de Hill-Rom Holdings, Inc.

et IMPORTATEUR AU SEIN DE L'UE
Welch Allyn Limited
Navan Business Park, Dublin Road,
Navan, Co. Meath, C15 AW22
Ireland

Partenaire Australien agréé
Welch Allyn Australia Pty. Ltd.
Unit 4.01, 2-4 Lyonpark Road
Macquarie Park, NSW 2113
Téléphone : 1800 650 083

Utilisation prévue

Ce produit est conçu pour fournir l'alimentation électrique aux instruments 3,5 V Welch Allyn..

Le transformateur mural GS777 est conçu pour être utilisé dans les unités ambulatoires et de soins intensifs. Le dispositif est conçu pour être utilisé par des professionnels de santé qualifiés et formés.

Description des symboles

Pour obtenir des informations concernant l'origine de ces symboles, consulter le glossaire des symboles Welch Allyn : welchallyn.com/symbolsglossary

AVERTISSEMENT Les messages Avertissement de ce manuel indiquent les conditions ou pratiques susceptibles d'entraîner des blessures, une maladie ou le décès. Les symboles d'avertissement apparaissent sur fond gris dans un document en noir et blanc.

ATTENTION Les mises en garde dans ce manuel décrivent des situations ou pratiques susceptibles d'endommager l'équipement ou tout autre appareil, ou d'entraîner la perte de données.

REMARQUE Présente des explications sur une instruction ou des informations utiles sur une fonction ou un comportement.

Identifiant du produit

REF Numéro de commande

LOT Code de lot

GTIN Référence de commerce international

Se reporter au mode d'emploi

MD Dispositif médical

Fabricant

Représentant autorisé dans la Communauté européenne

Tri sélectif des équipements électriques et électroniques. Ne pas jeter ce produit avec les déchets ménagers non triés.

Alimentation d'entrée CA

Alimentation d'entrée CC

Alimentation de sortie CC

Symboles RoHs pour la Chine. Ce produit ne contient pas de substances faisant l'objet de restrictions.

Allumé : l'alimentation est connectée. Éteint : l'alimentation n'est pas connectée.

Pièce appliquée de type BF

Avertissements et mises en garde

AVERTISSEMENT Lire et comprendre les instructions avant d'utiliser le produit. Si vous ne comprenez pas les conditions de fonctionnement de ce produit, vous risquez de vous blesser, vous ou le patient, et d'endommager le produit.

AVERTISSEMENT Risque de décharge électrique. Ne pas toucher simultanément le patient et le contact métallique central du manche. **AVERTISSEMENT** Ne pas modifier cet équipement. Toute modification apportée à cet équipement peut provoquer une blessure. Toute modification apportée à cet équipement annule la garantie du produit.

AVERTISSEMENT Veiller à n'utiliser que les accessoires agréés par Welch Allyn. L'utilisation d'accessoires non agréés peut compromettre la sécurité et les performances de l'appareil, et par exemple augmenter les émissions électromagnétiques ou réduire l'immunité électromagnétique.

ATTENTION Par mesure de précaution, il convient d'éviter d'utiliser ce produit à proximité d'autres équipements. Ce produit est conforme aux normes actuelles requises en matière de compatibilité électromagnétique et ne devrait pas affecter d'autres appareils, ni être affecté par d'autres appareils.

ATTENTION Les réparations doivent être effectuées uniquement par des centres de maintenance Welch Allyn agréés.

ATTENTION Ne jamais bloquer l'accès à la prise murale pour permettre de déconnecter le transformateur de la source d'alimentation CA.

Risque résiduel

Ce produit est conforme aux normes relatives aux interférences électromagnétiques, à la sécurité mécanique, aux performances et à la biocompatibilité. Cependant, le produit ne peut pas éliminer complètement le risque de blessures potentielles pour le patient ou l'utilisateur, parmi lesquelles:

- Blessure ou détérioration du dispositif associée à des risques électromagnétiques ;
- Blessure due à des risques mécaniques ;
- Blessure due à l'indisponibilité d'un dispositif, d'une fonction ou d'un paramètre ;
- Blessure due à une erreur d'utilisation, comme un nettoyage inapproprié, et/ou
- Blessure due à l'exposition du dispositif à des déclencheurs biologiques pouvant entraîner une réaction allergique systémique grave.

Configuration

AVERTISSEMENT Welch Allyn n'est pas responsable de l'intégrité de l'installation des accessoires de montage. Welch Allyn recommande que le client contacte son Département Génie Biomédical ou le service de maintenance pour s'assurer de la fiabilité, la sécurité et l'installation professionnelle de tout accessoire de montage.

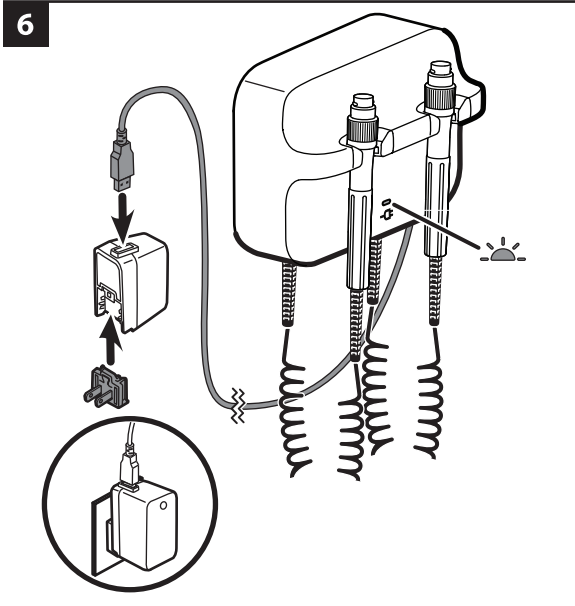
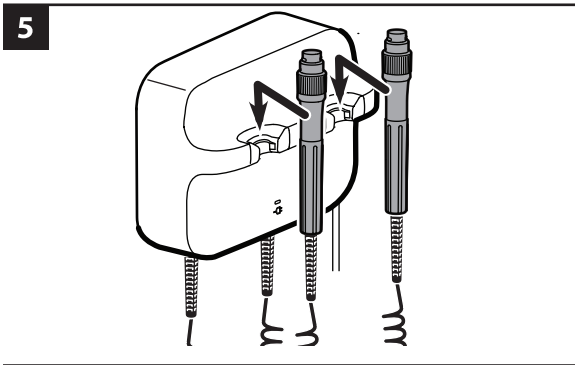
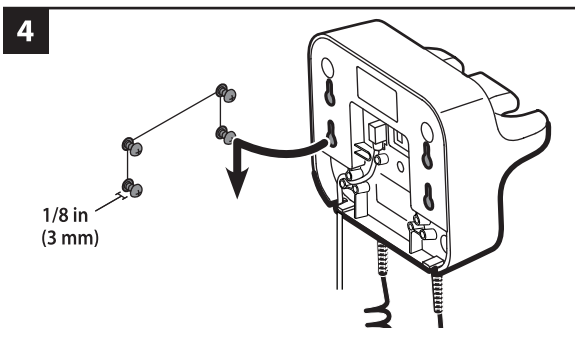
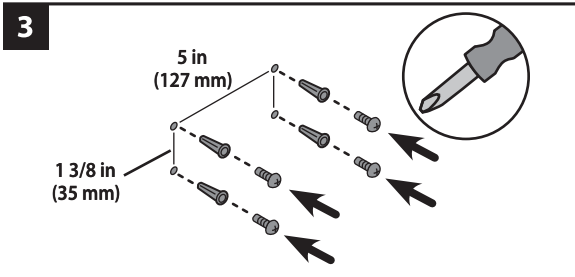
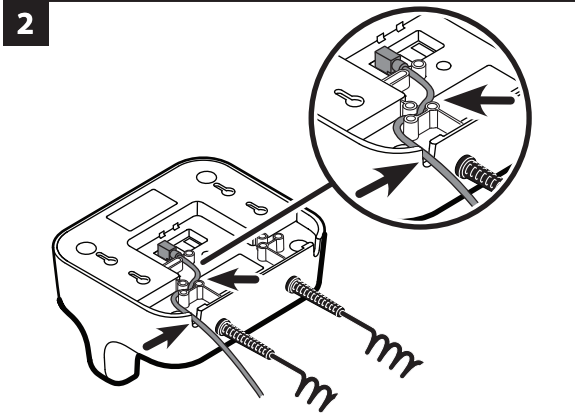
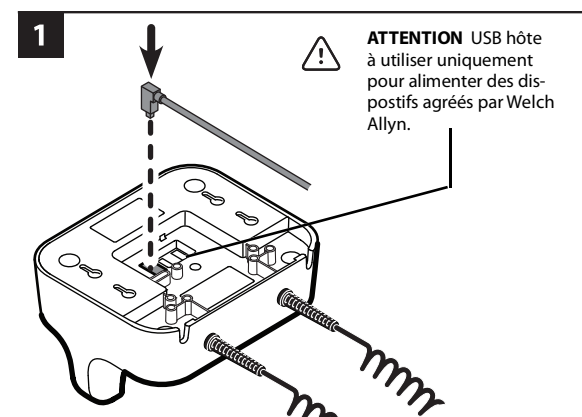
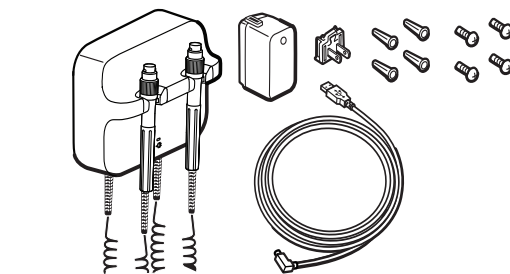

Ne fixer aux poignées que des têtes d'instrument 3,5 V Welch Allyn agréées de votre choix ; toutes les autres sont soumises à des restrictions. Consulter les instructions d'utilisation pour chaque tête d'instrument. Utilisation des manches

Utilisation des poignées

S'assurer que le transformateur est branché.

- Soulever le manche de son support.

L'instrument se met sous tension. Un seul instrument à la fois peut être alimenté.

- Ajuster la sortie lumineuse en tournant le rhéostat sur le manche. Tourner le rhéostat dans le sens horaire augmente la luminosité.

Tourner le rhéostat dans le sens antihoraire diminue la luminosité.

REMARQUE Vous n'éteignez pas l'instrument en réglant la sortie lumineuse au minimum.

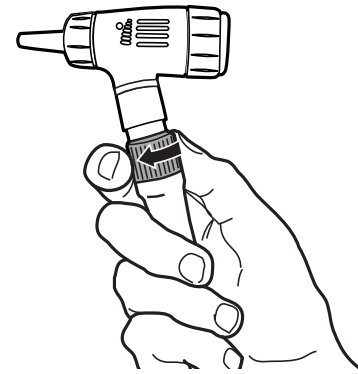

- Consulter les instructions d'utilisation de la tête d'instrument lors de l'examen d'un patient.

ATTENTION Ne pas trop étirer les cordons des manches pour éviter tout dommage.

ATTENTION Pour réduire la température des têtes d'instruments, le temps d'allumage ne doit pas dépasser 2 minutes et le temps de repos doit être d'au moins 10 minutes.

- Replacer le manche sur le support. L'instrument 3.5V se met hors tension.

Nettoyage

AVERTISSEMENT Débrancher le transformateur de la prise murale avant de le nettoyer

AVERTISSEMENT Risque de décharge électrique. NE PAS stériliser le transformateur ou les accessoires à l'autoclave.

AVERTISSEMENT Les liquides peuvent endommager les composants électroniques présents à l'intérieur du transformateur. Éviter de projeter ou de renverser des liquides sur le transformateur. Si des liquides sont projetés ou renversés sur le transformateur:

- Débrancher la fiche d'alimentation.
- Retirer le transformateur du mur.
- Éponger le liquide du transformateur.
- Replacer le transformateur en position sur le mur.
- Vérifier que le transformateur fonctionne normalement.

Nettoyer régulièrement le transformateur conformément aux normes et protocoles de l'établissement ou aux réglementations locales en vigueur.

Pour nettoyer le transformateur (à l'exception des têtes d'instrument), utiliser les accessoires suivants:

- Un chiffon propre légèrement imbibé d'une solution d'alcool isopropylique à 70 % ou d'une solution chlorée à 10 %. Sécher à l'aide d'un tissu propre.
- Sani-Cloth® Plus.
- CaviWipes™ (voir mise en garde ci-dessous).

ATTENTION Ne pas utiliser CaviWipes pour nettoyer les supports à manches bleus. Ce produit nettoyant produit des bulles et du liquide durant le procédé de nettoyage, pouvant s'insérer dans les fentes des supports et limiter les performances du manche pendant au moins 30 minutes suivant le nettoyage. Suivre les instructions d'utilisation des têtes d'instrument pour les nettoyer.

Inspection

Inspecter régulièrement le cordon d'alimentation et les accessoires afin de déceler toute trace d'usure, d'effilochement ou d'autre dommage. Ne pas utiliser si des signes de dommage sont visibles, si l'instrument présente un dysfonctionnement, s'il ne fonctionne pas correctement ou si des changements de performances sont perçus. Contacter le département d'assistance technique de Hillrom pour obtenir de l'aide.

Mise au rebut

Les utilisateurs doivent respecter toutes les lois et réglementations fédérales, nationales, régionales et/ou locales relatives à la mise au rebut en toute sécurité des dispositifs et accessoires médicaux. En cas de doute, l'utilisateur du dispositif doit d'abord contacter l'assistance technique Hillrom pour obtenir des conseils sur les protocoles de mise au rebut en toute sécurité. welchallyn.com/weee



Brevet/brevets

hillrom.com/patents

Peut être couvert par un ou plusieurs brevets. Voir l'adresse Internet ci-dessus. Les sociétés Hill-Rom sont propriétaires des brevets européens, américains et autres, ainsi que de demandes de brevets en cours.

Support technique Hillrom

Pour plus d'informations sur un produit Welch Allyn, contacter le support technique Hillrom: hillrom.com/en-us/about-us/locations

Avis aux utilisateurs et/ou aux patients au sein de l'UE

Tout incident grave survenu en lien avec ce dispositif doit être signalé au fabricant et à l'autorité compétente de l'État membre dans lequel l'utilisateur et/ou le patient se trouve.

Spécifications Environnement

Fonctionnement

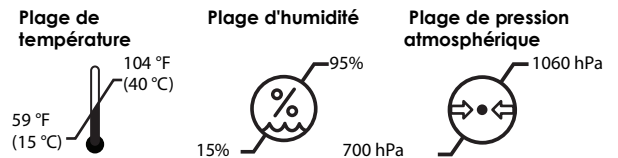

Transport/stockage

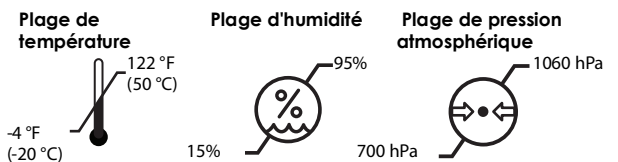

Classe de sécurité II, fonctionnement intermittent Alimentation électrique

100–240V, 50–60 Hz, 0.16A max 5V, 1.4A

Transformateur

5V, 1A 5V, 0.5A

Normes et conformité

Le dispositif est conforme aux normes suivantes:
IEC 60601-1
IEC 60601-1-2

Les normes spécifiques au pays sont incluses dans la déclaration de conformité correspondante.



Code de lot

Décodeur du lot: AAJJJT, où
AA = deux dernier chiffres de l'année
JJJ = jour de l'année
T = machine

Recommandations et déclaration du fabricant

Pour obtenir des informations relatives à la compatibilité électromagnétique (CEM), consulter le site Web de Welch Allyn : welchallyn.com/emc-777.

Une version imprimée des informations relatives aux émissions et à l'immunité électromagnétique peut être commandée auprès de Welch Allyn et sera livrée dans un délai de 7 jours calendaires.

Accessoires

N ° de référence	Description
408781	Kit de montage mural 777
408970	Câble USB 777 Green Series, 777 vers ProBP 3400 sur système mural intégré
772289	USB A VERS B-ANGLE DROIT, 8,0 PIEDS
772320	USB A VERS B-ANGLE DROIT, 1,5 PIEDS
772221	ALIMENTATION, 5 V, 1,4 A, USB-A
728041	ALIMENTATION CA À LAME FRIWO, ÉTATS-UNIS
728044	ALIMENTATION CA À LAME FRIWO, ROYAUME-UNI
728042	ALIMENTATION CA À LAME FRIWO, UE
728043	ALIMENTATION CA À LAME FRIWO, AUS
772224	ALIMENTATION CA À LAME FRIWO, CHINE
772225	ALIMENTATION CA À LAME FRIWO, AFRIQUE DU SUD
772222	ALIMENTATION CA À LAME FRIWO, BRÉSIL

Garantie

Garantie limitée de cinq ans.

Trasformatore da parete Welch Allyn® GS 777

REF 777XX # 901093 Trasformatore da parete

Istruzioni per l'uso (Italiano)

REF 773172, DIR 80027381 Ver. A, Data di revisione: 2021-01

Rx ONLY Per l'uso da parte di o su prescrizione di medici o di personale sanitario qualificato

© 2021 Welch Allyn, Inc. Tutti i diritti riservati. Non è consentita la riproduzione o la duplicazione delle istruzioni per l'uso o di qualsiasi parte di esse, in qualunque forma, senza autorizzazione da parte di Welch Allyn. Welch Allyn, Inc. ("Welch Allyn") non si assume alcuna responsabilità per eventuali lesioni a persone dovute a (i) uso del prodotto non conforme alle istruzioni, precauzioni, avvertenze o dichiarazioni d'uso previsto pubblicate in questo manuale oppure a (ii) uso illecito o improprio del prodotto. Welch Allyn è un marchio registrato di Welch Allyn, Inc. Hillrom è un marchio registrato di Hill-Rom Services, Inc.

Welch Allyn, Inc.
4341 State Street Road
Skaneateles Falls, NY 13153 USA

hillrom.com
Welch Allyn, Inc. è una consociata di Hill-Rom Holdings, Inc.

EC REP e IMPORTATORE UE
Welch Allyn Limited
Navan Business Park, Dublin Road,
Navan, Co. Meath, C15 AW22
Ireland

Sponsor autorizzato per l'Australia
Welch Allyn Australia Pty. Ltd.
Unit 4.01, 2-4 Lyonpark Road
Macquarie Park, NSW 2113
Telefono 1800 650 083

Destinazione d'uso

Questo prodotto è destinato all'alimentazione degli strumenti Welch Allyn 3.5V.

Il trasformatore da parete GS777 è destinato all'uso in strutture ambulatoriali e di terapia intensiva. Il dispositivo è destinato all'uso da parte di personale sanitario qualificato ed esperto.

Descrizione dei simboli

Per informazioni sull'origine di questi simboli, consultare il glossario dei simboli di Welch Allyn: welchallyn.com/symbolsglossary

AVVERTENZA I messaggi di avvertenza nel presente manuale indicano condizioni o comportamenti che potrebbero causare malattie, lesioni personali o morte. I simboli di avvertenza vengono visualizzati con uno sfondo grigio in un documento in bianco e nero.

ATTENZIONE I messaggi di attenzione nel presente manuale indicano condizioni o comportamenti che potrebbero danneggiare il sistema o altre apparecchiature, oppure provocare la perdita di dati.

NOTA Fornisce chiarimenti su un'istruzione o informazioni utili su una funzione o un comportamento.

Identificativo del prodotto

REF Numero di rinnovo ordine

LOT Codice lotto

GTIN Numero articolo per il com

i Consultare le Istruzioni per l'uso

MD Dispositivo medico

Produttore

EC REP Rappresentante autorizzato nella Comunità europea

Raccolta separata di attrezzatura elettrica. Non smaltire come rifiuti urbani indifferenziati.

Alimentazione in entrata c.a.

Alimentazione in entrata c.c.

Alimentazione in uscita c.c.

Simbolo RoHS cinese. Il prodotto non contiene sostanze soggette a restrizioni.

Illuminato: alimentazione presente. Non illuminato: alimentazione assente.

Parte applicata di tipo BF

Avvertenze e precauzioni

AVVERTENZA Leggere e comprendere le istruzioni prima di utilizzare il prodotto. La mancata comprensione dei requisiti di funzionamento relativi al prodotto può causare lesioni agli operatori o al paziente e può danneggiare il prodotto.

AVVERTENZA Rischio di scosse elettriche. Non toccare contemporaneamente il paziente e la parte metallica centrale dell'impugnatura.

AVVERTENZA Non apportare modifiche all'apparecchiatura. Qualsiasi modifica può causare lesioni. Qualsiasi modifica può annullare la garanzia del prodotto.

AVVERTENZA Utilizzare solo accessori approvati Welch Allyn. L'utilizzo di accessori non approvati può compromettere la sicurezza e le prestazioni, ad esempio le emissioni EMC e l'immunità del dispositivo.

ATTENZIONE Come precauzione, evitare di utilizzare il prodotto nelle immediate vicinanze di altre apparecchiature. Il prodotto è conforme agli attuali standard previsti per le interferenze elettromagnetiche e non dovrebbe causare problemi ad altre apparecchiature né dovrebbe subire interferenze da altri dispositivi.

ATTENZIONE Solo i centri di assistenza Welch Allyn autorizzati possono eseguire la manutenzione del prodotto.

ATTENZIONE Per assicurarsi che il trasformatore possa essere scollegato dalla sorgente di alimentazione c.a., non bloccare mai l'accesso alla presa a parete.

Rischio residuo

Questo prodotto è conforme agli standard relativi a interferenza elettromagnetica, sicurezza meccanica, prestazioni e biocompatibilità. Tuttavia, il prodotto non può eliminare completamente i potenziali danni al paziente o all'utente seguenti:

- Danni o guasti al dispositivo associati a pericoli elettromagnetici,
- Danni causati da pericoli meccanici,
- Danni causati da dispositivo, funzionamento o indisponibilità dei parametri,
- Danni causati da uso improprio, ad esempio pulizia inadeguata e/o
- Danno derivante dall'esposizione del dispositivo a fattori scatenanti biologici che possono provocare una grave reazione allergica sistemica.

Impostazione

AVVERTENZA Welch Allyn non è responsabile dell'integrità dell'installazione di montaggio. Welch Allyn consiglia ai clienti di rivolgersi ai rispettivi reparti biomedici o al servizio di assistenza per garantire un'installazione professionale per la sicurezza e l'affidabilità degli accessori di montaggio.

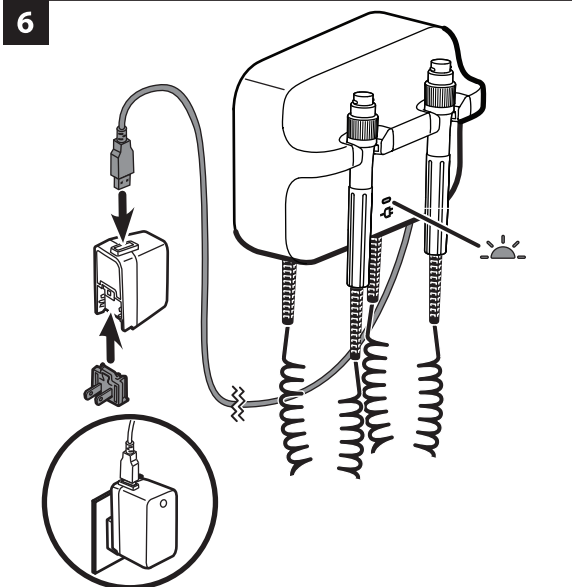
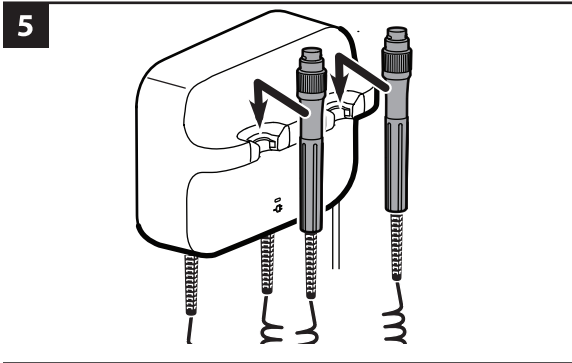
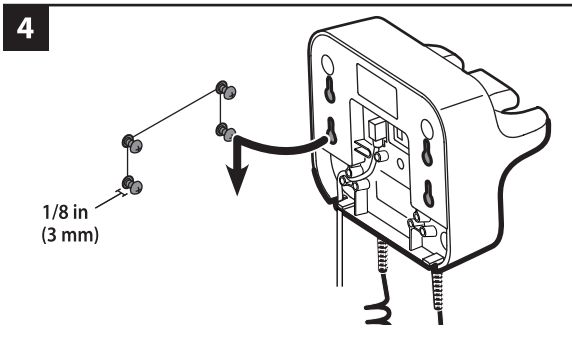
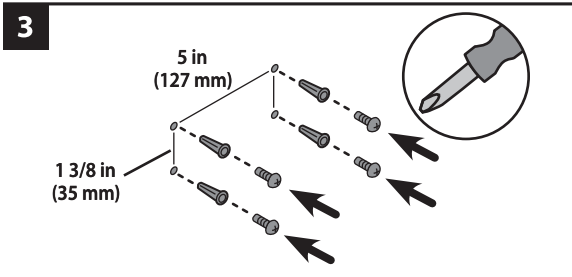
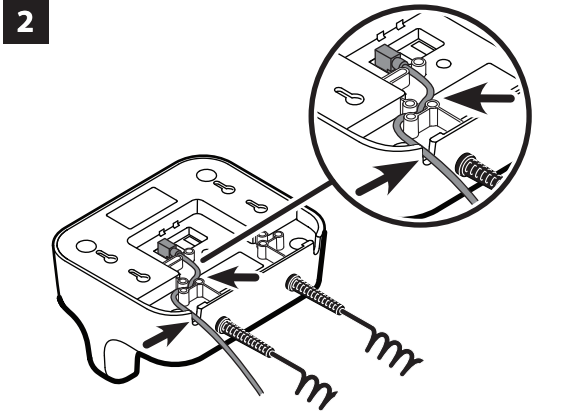
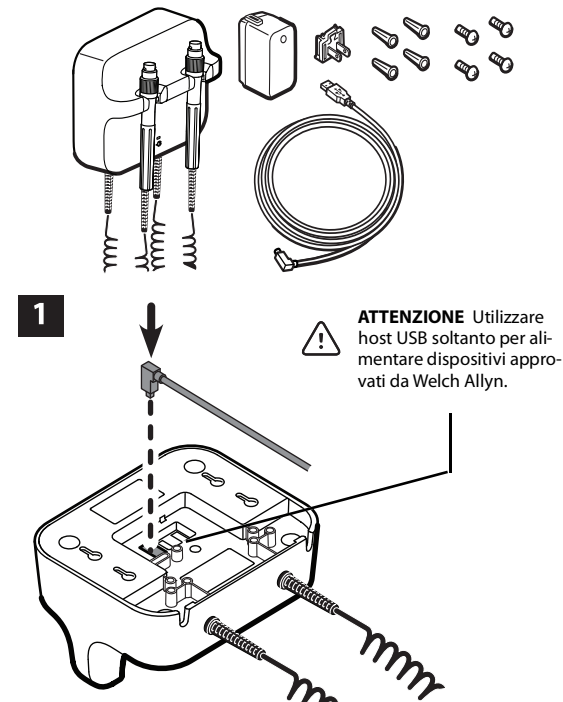

Collegare alle impugnature solo le testine dello strumento da 3,5 V approvate Welch Allyn scelte. Fare riferimento alle istruzioni per l'uso per ciascuna testina dello strumento.

Utilizzo delle impugnature

Assicurarsi che il trasformatore sia collegato.

1. Sollevare l'impugnatura dal supporto. Lo strumento si accende. È possibile alimentare un solo strumento alla volta.
2. Regolare l'emissione luminosa ruotando il reostato sull'impugnatura. Ruotando il reostato in senso orario si aumenta l'emissione luminosa. Ruotando il reostato in senso antiorario si riduce l'emissione luminosa.

NOTA Diminuendo l'emissione luminosa al livello minimo lo strumento non si spegne.

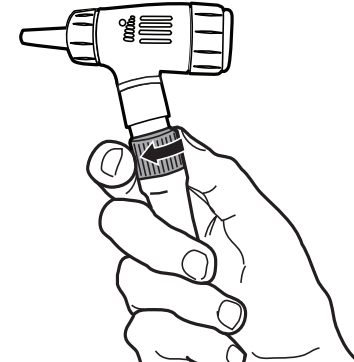

3. Attenersi alle istruzioni per l'uso per la testina dello strumento durante l'esame del paziente.

ATTENZIONE Per evitare danni, non tirare eccessivamente i cavi sulle impugnature..

ATTENZIONE Per ridurre al minimo la temperatura dell'alloggiamento esterno della testina dello strumento, il tempo di accensione non deve superare 2 minuti e il tempo di spegnimento deve essere almeno di 10 minuti.

4. Ricollocare l'impugnatura nel supporto.

Lo strumento 3.5V si spegne.

Pulizia

AVVERTENZA Prima di pulire il trasformatore, scollegarlo dalla presa a parete.

AVVERTENZA Rischio di scosse elettriche. NON sterilizzare in autoclave il trasformatore o gli accessori.

AVVERTENZA I liquidi possono danneggiare le parti elettroniche all'interno del trasformatore. Evitare che i liquidi penetrino nel trasformatore. Se i liquidi penetrano nel trasformatore:

1. Scollegare la presa di alimentazione.
2. Rimuovere il trasformatore dalla parete.
3. Asciugare il liquido in eccesso dal trasformatore.
4. Montare il trasformatore sulla parete.
5. Verificare il corretto funzionamento del trasformatore.

Effettuare la pulizia del trasformatore a scadenze regolari in base ai protocolli e agli standard della propria struttura sanitaria o alle normative locali.

Per pulire il trasformatore (escluse le testine dello strumento), utilizzare quanto segue:

- Un panno pulito inumidito con alcol isopropilico al 70% o candeggina al 10%. Asciugare con un panno pulito.
- Sani-Cloth® Plus.
- CaviWipes™ (vedere il messaggio di attenzione di seguito).

ATTENZIONE Non utilizzare CaviWipes per pulire i supporti dell'impugnatura blu. Questa sostanza detergente produce bolle e liquidi durante il processo di pulizia che possono penetrare nelle aperture del supporto e limitare Per pulire le testine dello strumento, seguire le relative istruzioni per l'uso.le prestazioni dell'impugnatura per 30 minuti dopo la pulizia.

Ispezione

Ispezionare regolarmente il cavo di alimentazione e gli accessori per verificare che non siano usurati, sfilacciati o danneggiati. Non utilizzare se si notano segni di danni, se lo strumento non funziona correttamente o se si notano variazioni nelle prestazioni. Contattare il servizio di assistenza tecnica Hillrom.

Smaltimento

Gli utenti devono rispettare tutte le leggi e le normative federali, statali, regionali e/o locali in quanto si riferiscono allo smaltimento sicuro di dispositivi e accessori medicali. In caso di dubbi, l'utente del dispositivo deve prima contattare l'assistenza tecnica Hillrom per indicazioni sui protocolli di smaltimento sicuri. welchallyn.com/weee

Brevetto/brevetti

hillrom.com/patents

Può essere coperto da uno o più brevetti. Vedere l'indirizzo Internet riportato sopra. Le società Hill-Rom sono proprietarie di brevetti europei e statunitensi nonché di altri brevetti e richieste di brevetto in corso di concessione.

Assistenza tecnica Hillrom

Per informazioni sui prodotti Welch Allyn, contattare l'Assistenza tecnica Hillrom: hillrom.com/en-us/about-us/locations

Avviso agli utenti e/o pazienti nell'UE

Eventuali incidenti gravi verificatisi in relazione al dispositivo devono essere segnalati al produttore e all'autorità competente dello Stato membro in cui è residente l'utente e/o il paziente.

Specifiche Ambiente

Funzionamento

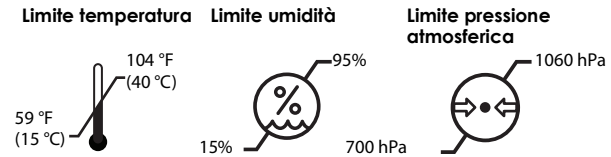

Trasporto/conservazione

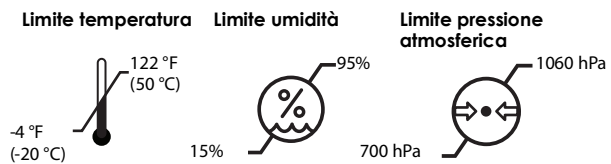

Classe di sicurezza II, Funzionamento intermittente Alimentazione elettrica

100–240V, 50–60 Hz, 0.16A max 5V, 1.4A

Trasformatore

5V, 1A 5V, 0.5A

Standard e conformità

Il dispositivo è conforme ai seguenti standard:

IEC 60601-1
IEC 60601-1-2

Gli standard specifici per ciascun paese sono inclusi nella Dichiarazione di conformità applicabile

Codice lotto

Decodificatore LOTTO: AAGGGM dove
AA = Ultime due cifre dell'anno
GGG = Giorno dell'anno
M = Macchina

Direttive e dichiarazione del produttore

Per informazioni sulla compatibilità elettromagnetica (EMC), visitare il sito Web Welch Allyn: welchallyn.com/emc-777.

Una copia cartacea delle informazioni relative alle emissioni EMC e all'immunità può essere richiesta a Welch Allyn e verrà consegnata entro 7 giorni di calendario.

Elenco accessori

N. componente	Descrizione
408781	Kit per montaggio a parete 777
408970	Cavo USB serie 777 verde, da 777 a ProBP 3400 su Integrated Wall System
772289	USB TIPO A-B ANGOLATO A DESTRA, 8,0 PIEDI
772320	USB TIPO A-B ANGOLATO A DESTRA, 1,5 PIEDI
772221	ALIMENTATORE, 5 V, 1,4 A, USB-A.
728041	ALIMENTATORE CON LAME/POLI CA FRIWO, STATI UNITI
728044	ALIMENTATORE CON LAME/POLI CA FRIWO, REGNO UNITO
728042	ALIMENTATORE CON LAME/POLI CA FRIWO, UE
728043	ALIMENTATORE CON LAME/POLI CA FRIWO, AUS
772224	ALIMENTATORE CON LAME/POLI CA FRIWO, CINA
772225	ALIMENTATORE CON LAME/POLI CA FRIWO, SUDAFRICA
772222	ALIMENTATORE CON LAME/POLI CA FRIWO, BRASILE

Garanzia

Garanzia limitata di cinque anni.





Welch Allyn® GS 777 壁掛トランス

REF 777XX # 901093 壁掛けトランス

使用説明書

(日本語)

REF 773172, DIR 80027381 Ver. A, 改訂日：2021-01

Rx ONLY 有資格の医療専門家による使用、または有資格の医療専門家の指示の下で使用

© 2021 Welch Allyn, Inc. All rights reserved. Welch Allyn の許可なく、本使用説明書のいかなる部分も、いかなる方法によっても複製または複写することを禁じます。 Welch Allyn, Inc. (以下「Welch Allyn」) は、(i) 本書に記載されている指示、注意、警告、または用途 (使用目的) に従って製品を適切に使用してないこと、または (ii) 本品の違法または不適切な使用に起因する負傷については、一切責任を負わないものとします。

Welch Allyn は Welch Allyn, Inc. の商標です。 Hillrom は Hill-Rom Services, Inc. の商標です。

Welch Allyn, Inc.
4341 State Street Road
Skaneateles Falls, NY 13153 USA

hillrom.com
Welch Allyn, Inc. は、Hill-Rom Holdings, Inc. の子会社です。

EC REP および EU 輸入業者
Welch Allyn Limited
Navan Business Park, Dublin Road,
Navan, Co. Meath C15 AW22
Ireland

Authorized Australian Sponsor
Welch Allyn Australia Pty. Ltd.
Unit 4.01, 2-4 Lyonpark Road
Macquarie Park, NSW 2113
電話 1800 650 083

用途

本製品は Welch Allyn 3.5 V 装置に電力を供給することを目的としています。

GS777 壁掛けトランスは、外来設定または集中治療設定に使用することを目的としています。本装置は、医学的な資格を持ち、訓練を受けた医療専門家が使用することを目的としています。

記号の説明

これらの記号・マークの出処については、Welch Allyn の記号・マーク一覧を参照してください。

welchallyn.com/symbolsglossary。

警告 本説明書の「警告」は、疾患、損傷、または死につながる可能性がある状況や行為を示すものではありません。白黒の文書では、警告記号の背景は灰色に表示されます。

注意 本書に記載の注意事項は、本機器またはその他の設備の破損、またはデータ紛失につながるおそれのある使用状況や使用方法を規定しています。

注記 機能または動作についての指示や役に立つ情報をわかりやすく示します。

型番

REF 再注文番号

LOT ロットコード

GTIN 国際取引商品番号 (GTIN)

使用説明書を参照

MD 医療機器

メーカー

EC REP 欧州共同体の正式 代表者

警告 電気・電子機器の分別回収 未分別の一般廃棄物として処分しないでください。

AC入力 電源

DC入力 電源

DC出力 電源

警告 中国版RoHS指令 (電子情報製品生産汚染防止管理弁法)。本製品には規制物質は含まれていません。
点灯中:電源が入っています。消灯中:電源が切れています。

BF 形装着部

一般的な警告および注意

警告 本製品を使用する前に説明書を注意深くお読みください。本製品の操作に関する必要条件を理解せずに使用すると、自身や患者の傷害、または本製品の破損をもたらすおそれがあります。

警告 感電に注意してください。患者とハンドル中央の金属接点に同時に触れないでください。

警告 本製品を改造しないでください。本製品を改造すると、患者の傷害の原因となることがあります。本製品を改造した場合、本製品保証は無効となります。

警告 Welch Allyn が認定した付属品のみを使用してください。認定されていない付属品を使用すると、安全性および性能 (装置の EMC エミッションおよびイミュニティなど) が影響を受ける場合があります。

注意 万一に備えて、本製品を他の装置と接近させて使用することは避けてください。本製品は、電磁妨害に関して現在要求されている基準に準拠しており、他の装置に問題を引き起こしたり、他の装置によって影響を受けることはありません。

注意 この製品に関するサービスを行うことができるのは、Welch Allyn 認定サービスセンターだけです。
注意 トランスを AC 電源から確実に取り外せるように、全体にコンセントを塞がないでください。

残存リスク

本製品は、関連する電磁干渉、機械的安全性、性能、生体適合性の規格に準拠しています。しかしながら、本製品は、患者やユーザーに対する潜在的な損害を完全に排除することはできません。以下に例を示します。

- 電磁障害に関連する損害または装置の破損
- 機械的危険性による損害
- 装置、機能、パラメータ非表示による損害
- 不十分な洗浄など、誤った使用方法による損害
- 重度の全身性アレルギー反応を引き起こすおそれのある生物学的トリガーへの装置の曝露による損害

セットアップ

警告 Welch Allyn は、アクセサリの取り付けについては責任を負いません。マウンティングアクセサリの取り付けについては、お客様が担当の医用生体工学部門またはメンテナンスサービス部門に連絡を取り、取り付けを専門家の手に委ねることにより安全性と信頼性を確保することを推奨します。

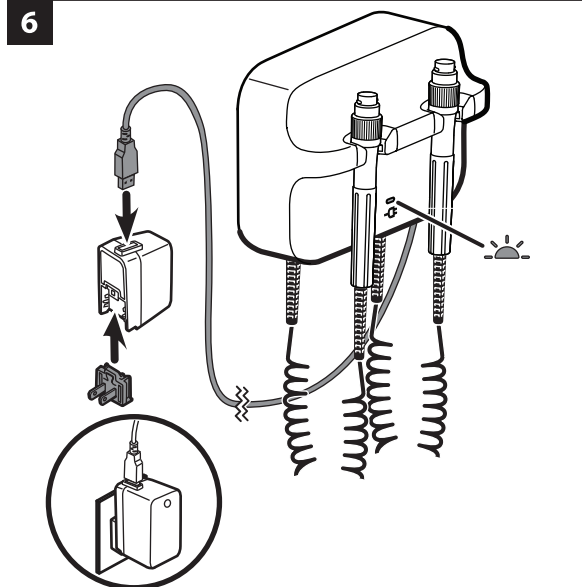
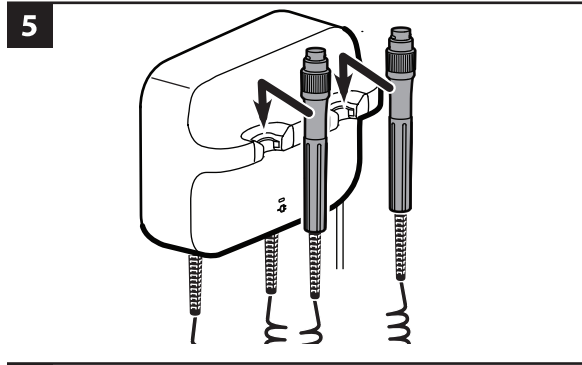
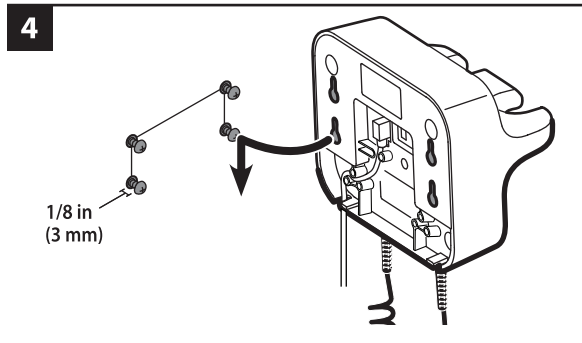
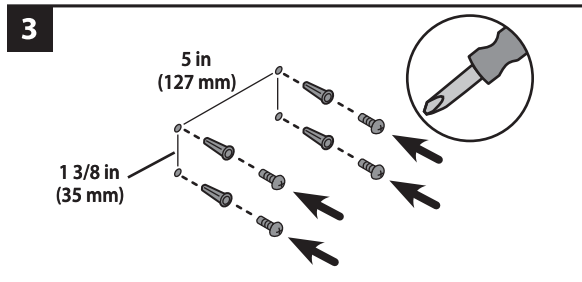
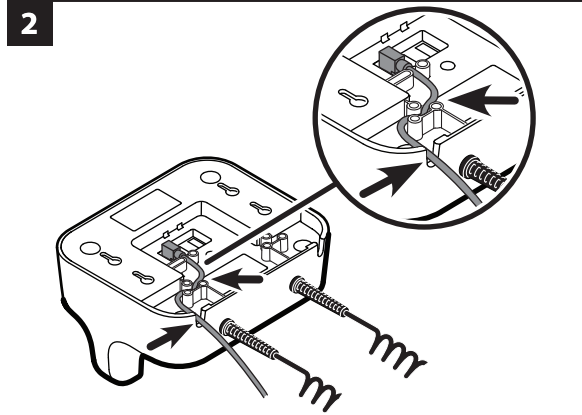
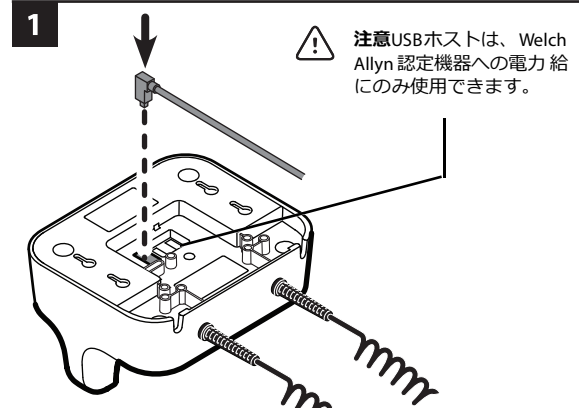
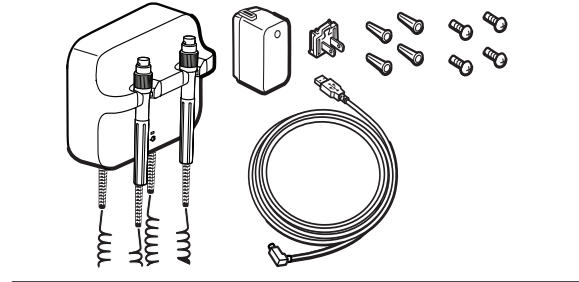

ハンドルには、認定された Welch Allyn 3.5V 機器ヘッドのみを選択して取り付けます。それ以外のものは取り付けないでください。各ヘッド機器については使用説明書を参照してください。

ハンドルの使用法

トランスが電源に接続されていることを確認してください。

- クレードルからハンドルを持ち上げます。製品の電源を入れます。一度に電力供給できるのは1つの機器のみです。
- ハンドルのレオスタットを回して光量出力を調整します。レオスタットを時計回りに回すと光量出力が増加します。レオスタットを時計回りに回すと光量出力が増加します。**注意** 光量出力を最小レベルに減少させても電源が切れていないことに注意してください。

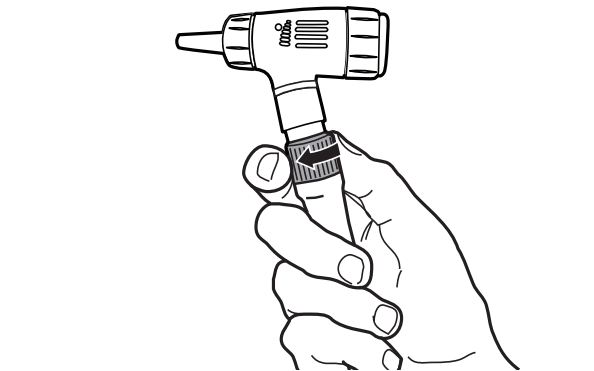

- 患者を検査する際は、ヘッド機器の使用説明書に従ってください。**注意** 破損を防ぐため、ハンドルのコードを引っ張りすぎないようにしてください。**注意** ヘッド機器の外部ハウジング温度を最小化するために、オンの時間が2分を超過しないようにしてください。また、オフの時間は最短10分間にしてください。
- クレードルにハンドルを戻します。3.5V 機器の電源を切ります。

洗浄

- 警告** トランスを洗浄する前に、コンセントからトランスを取り外してください。
- 警告** 感電注意。トランスやアクセサリに対してオートクレーブ滅菌を行わないでください。
- 警告** 液体によりトランス内部の電子部品に不具合が生じることがあります。液体がトランスの上にこぼれたり、ポタポタ落ちたりしないようにしてください。液体がトランスの上にこぼれたり、ポタポタ落ちたりした場合は、次の手順に従ってください。

- 電源プラグを抜きます。
- 壁からトランスを取り外します。
- トランスから余分な液体を乾燥させます。
- 壁にトランスを取り付けます。
- トランスが通常どおり機能していることを確認します。

施設の手順および基準、または地域の規制に従って、定期的に本製品を洗浄してください。

トランスを洗浄するために (ヘッド機器を除く)、以下のいずれかを使用してください。

- 70% のイソプロピルアルコールまたは10倍に希釈した塩素系漂白剤水溶液を少量付けた清潔な布。清潔な布で拭き取ります。

- Sani-Cloth® Plus。
- CaviWipes™ (以下の注意を参照してください)。

注意 CaviWipes を使用して青色のハンドルクレードルを洗浄しないでください。この洗浄剤は洗浄プロセス中に気泡や液体を生じさせ、それらがクレードルの隙間に入り込むおそれがあります。また、洗浄後30分間ハンドル性能が制限される場合があります。ヘッド機器を洗浄するには、使用説明書に従ってください。

点検

電源コードおよび付属品を定期的に点検し、摩耗、ほつれ、その他の損傷がないことを確認します。損傷の兆候が見られた場合、装置の不具合や正しく動作していないことが分かった場合、性能に変化があることに気付いた場合は、使用しないでください。Hillrom のテクニカルサポート部門にお問い合わせください

廃棄処分

ユーザーは、医療機器および付属品の安全な廃棄に関する国、州、地域、自治体のいずれかまたはすべての法律と規則を順守する必要があります。機器を安全に廃棄する手順について不明点がある場合は、まず Hillrom テクニカルサポートにお問い合わせください。welchallyn.com/weee

特許

hillrom.com/patents

1つまたは複数の特許により保護されている場合があります。上記のインターネットアドレスで確認してください。 Hill-Rom 社は、欧州、米国、およびその他の国の特許および申請中の特許出願の所有者です。

Hillrom テクニカルサポート

Welch Allyn 製品に関する情報については、Hill-Rom テクニカルサポートにお問い合わせください。 hillrom.com/en-us/about-us/locations

仕様

環境

操作

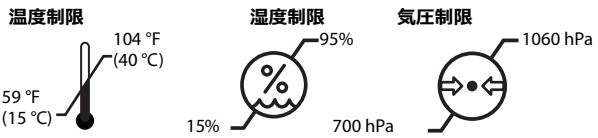

輸送/保管

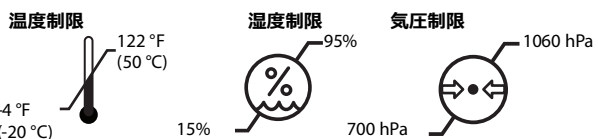

安全区分 II、間欠運転

電力供給

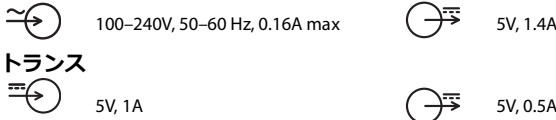

トランス

5V, 1A

5V, 0.5A

規格への適合性

本機器は、次の規格に準拠しています。 IEC/UL 60601-1 IEC 60601-1-2 国独自の規格は、該当する適合宣言書に記載されています。



ロットコード

YYDDDT
YY = 西暦の下 2 桁
DDD = 年間通算日
T = 機械

ガイドダンスとメーカー宣言

電磁両立性 (EMC) に関する情報については、Welch Allyn の Web サイト www.welchallyn.com/emc-777 を参照してください。

EMC エミッションおよびイミュニティに関する情報を記載した冊子版が必要な場合は、Welch Allyn までお申し付けください。7 日以内にお届けいたします。

付属品

部品番号	説明
408781	777 壁掛けキット
408970	Green Series 777 USB ケーブル、777 to ProBP 3400 on Integrated Wall System
772289	USB A-B - 直角、8.0FT
772320	USB A-B - 直角、1.5FT
772221	電源、5V、1.4A、USB-A
728041	AC ブレード FRIWO 電源、米国
728044	AC ブレード FRIWO 電源、英国
728042	AC ブレード FRIWO 電源、EU
728043	AC ブレード FRIWO 電源、オーストラリア
772224	AC ブレード FRIWO 電源、中国
772225	AC ブレード FRIWO 電源、南アフリカ
772222	AC ブレード FRIWO 電源、ブラジル

保証

5 年間の限定保証です。

Welch Allyn® GS 777 Wandtransformator

REF 777XX # 901093 WALL TRANSFORMER

Gebruiksaanwijzing (Nederlands)

REF 773172, DIR 80027381 Ver. A, Revisiedatum: 2021-01

Rx ONLY Voor gebruik door of in opdracht van een bevoegde medische professional

© 2021 Welch Allyn, Inc. Alle rechten voorbehouden. Niemand mag deze gebruiksaanwijzing zonder toestemming van Welch Allyn geheel of gedeeltelijk reproduceren of dupliceren, in welke vorm dan ook. Welch Allyn, Inc. ('Welch Allyn') aanvaardt geen verantwoordelijkheid voor enig letsel dat kan voortvloeien uit (i) het niet op de juiste wijze gebruiken van het product in overeenstemming met de instructies, voorzorgsmaatregelen, waarschuwingen of verklaringen met betrekking tot het beoogd gebruik van het product zoals aangegeven in deze handleiding, of (ii) onwettig of onjuist gebruik van het product.

Welch Allyn is een handelsmerk van Welch Allyn, Inc. Hillrom is een handelsmerk van Hill-rom Services, Inc.

Welch Allyn, Inc.
4341 State Street Road
Skaneateles Falls, NY 13153 USA

hillrom.com
Welch Allyn, Inc. is een dochteronderneming van Hill-Rom Holdings Inc.

en EU-IMPORTEUR
Welch Allyn Limited
Navan Business Park, Dublin Road,
Navan, Co. Meath, C15 AW22
Ireland

Gemachtigde Australische Sponsor
Welch Allyn Australia Pty. Ltd.
Unit 4.01, 2-4 Lyonpark Road
Macquarie Park, NSW 2113
Telefoon 1800 650 083

Beoogd gebruik

Dit product is bestemd voor de voeding van 3,5V Welch Allyn-instrumenten. De GS777 Wall Transformer is bedoeld voor gebruik in ambulante en acute zorgomgevingen. Het apparaat is bedoeld voor gebruik door medisch gekwalificeerde en getrainde professionals in de gezondheidszorg.

Verklaring van de symbolen

Bekijk de symbolenlijst van Welch Allyn op welchallyn.com/symbolsglossary voor meer informatie over de symbolen.

WAARSCHUWING DE waarschuwingen met dit symbool in deze handleiding wijzen op omstandigheden of handelingen die kunnen leiden tot ziekte, letsel of overlijden. In een zwartwitdocument worden waarschuwingssymbolen weergegeven met een grijze achtergrond.

LET OP 'Let op'-meldingen in deze handleiding geven omstandigheden of handelingen aan die kunnen leiden tot beschadiging van de apparatuur of andere eigendommen, of tot verlies van gegevens.

OPMERKING Geeft uitleg bij een instructie of nuttige informatie over een functie of gedrag.

Productidentificatie

REF Nabestelnummer

LOT Partijcode

GTIN Global Trade Item Number (internationaal uniek artikelnummer)

i Raadpleeg de gebruiksaanwijzing

MD Medisch hulpmiddel.

Fabrikant

Geautoriseerde vertegenwoordiger in de Europese Gemeenschap

Gescheiden inzameling van elektrische apparatuur. Gooi dit product niet weg als ongesorteerd gemeentelijk afval.

Netvoeding

Gelijktroom voeding

Gelijktroom uitgangsspanning

China RoHs. Het product bevat geen stoffen waarvoor beperkingen gelden.

Brandt: voeding is aanwezig. Brandt niet: geen voeding.

Toegepast onderdeel van BF-type

Waarschuwingen en meldingen

WAARSCHUWING U dient deze instructies te lezen en te begrijpen voordat u dit product gebruikt. Wanneer u de vereisten voor de bediening van dit product niet begrijpt, kan dit product letsel bij u of bij de patiënt veroorzaken en kan het product beschadigd raken.

WAARSCHUWING Gevaar voor een elektrische schok. Raak niet gelijktijdig de patiënt en het metalen contact in het midden van de handgreep aan.

WAARSCHUWING Breng geen veranderingen aan de apparatuur aan. Elke verandering aan het apparaat kan leiden tot letsel. Elke verandering aan het apparaat maakt de garantie ongeldig.

WAARSCHUWING Gebruik uitsluitend door Welch Allyn goedgekeurde manchetten. Het gebruik van niet-goedgekeurde accessoires kan de veiligheid en prestaties van het apparaat beïnvloeden, zoals EMC-emissies en de immuniteit.

LET OP Voorkom, als voorzorgsmaatregel, dat het artikel te dicht bij andere apparaten in de buurt komt. Het product voldoet aan de huidige verplichte normen voor elektromagnetische interferentie en mag geen problemen veroorzaken bij andere apparaten en mag niet door andere toestellen worden beïnvloed.

LET OP Reparaties aan dit product mogen alleen door erkende servicecentra van Welch Allyn worden uitgevoerd.

LET OP Houd de wandcontactdoos van de netvoeding altijd bereikbaar, zodat de stekker van de transformator uit de wandcontactdoos kan worden getrokken.

Restrisico

Dit product voldoet aan de relevante normen voor elektro-magnetische interferentie, mechanische veiligheid, prestaties en biocompatibiliteit. Het product kan potentieel letsel of potentiële schade voor de patiënt of gebruiker door de onderstaande oorzaken echter niet volledig wegnemen:

- Letsel of schade aan het hulpmiddel in verband met elektro-magnetische risico's;
- Letsel door mechanische risico's;
- Letsel door onbeschikbaarheid van het hulpmiddel, functies of parameters;
- Letsel door verkeerd gebruik, zoals ontoereikende reiniging, en/of
- Letsel door blootstelling van het hulpmiddel aan biologische triggers die kunnen leiden tot een ernstige systemische allergische reactie.

Instellen

WAARSCHUWING Welch Allyn is niet verantwoordelijk voor de deugdelijkheid van de montage. Welch Allyn adviseert klanten om contact op te nemen met hun afdeling voor biomedische techniek of hun onderhoudsdienst, om te garanderen dat accessoires vakkundig, veilig en deugdelijk worden gemonteerd.

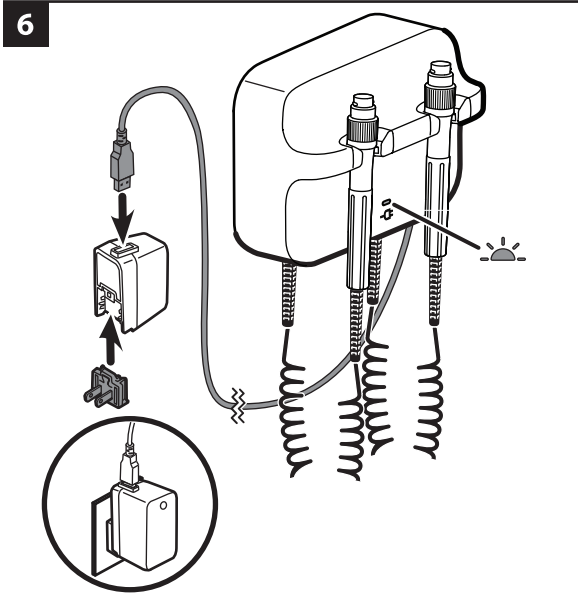
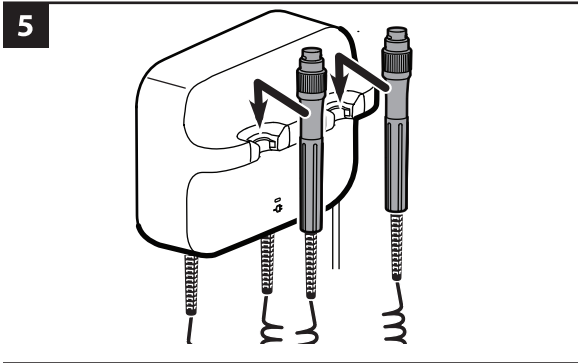
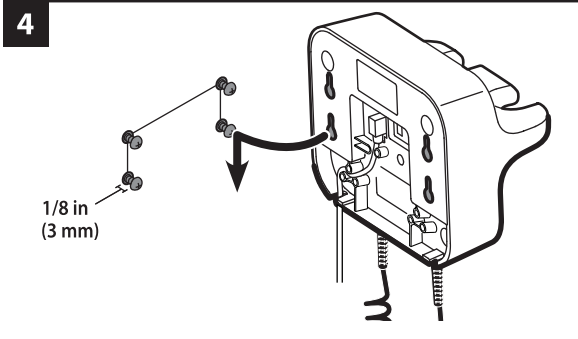
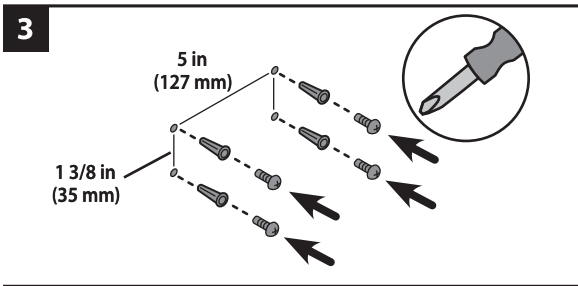
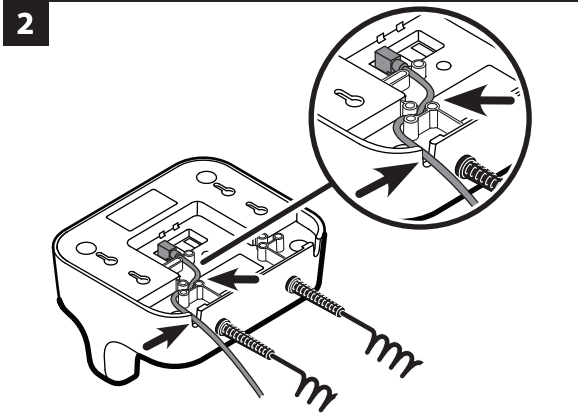
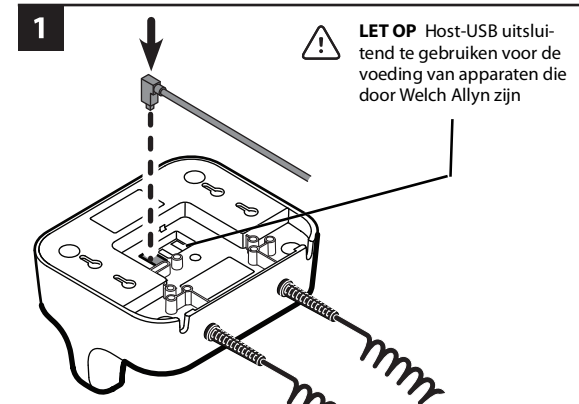
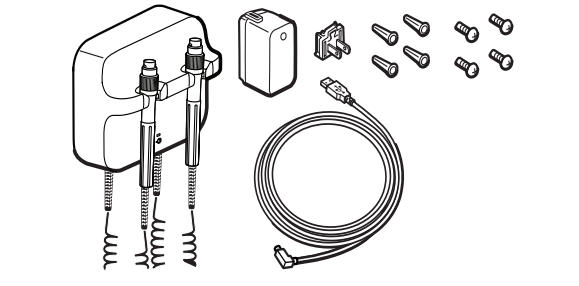

Bevestig alleen goedgekeurde Welch Allyn 3,5V-instrumentenkoppen naar keuze aan de handgrepen. Bevestiging van andere typen is beperkt. Raadpleeg de gebruiksaanwijzingen van de afzonderlijke instrumentenkoppen.

Gebruik van de handvaten

Controleer of de transformator met de stekker op de voeding is aangesloten.

1. Neem het handvat van de houder. Het instrument wordt ingeschakeld. Er kan op dat moment maar één instrument ingeschakeld zijn.
2. Pas de lichtopbrengst aan door aan de weerstand op het handvat te draaien. Door rechtsom aan de weerstand te draaien wordt de lichtopbrengst verhoogd. Door linksom aan de weerstand te draaien wordt de lichtopbrengst verlaagd.

OPMERKING Als de lichtopbrengst tot het minimum wordt verlaagd, betekent dit niet dat het instrument wordt uitgeschakeld.

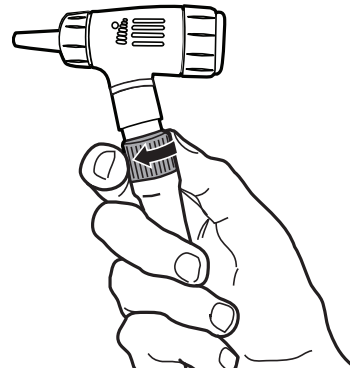

3. Volg bij onderzoek van een patiënt de gebruiksaanwijzingen van de instrumentkop.

LET OP Rek de snoeren aan de handvaten niet te ver uit, om schade te voorkomen.

LET OP Houd de temperatuur van de behuizing van de instrumentkop zo laag mogelijk door het instrument niet langer dan twee minuten ingeschakeld te laten. Vervolgens moet het minimaal 10 minuten uitgeschakeld blijven.

4. Zet het handvat terug in de houder. Het 3,5 V instrument wordt uitgeschakeld.

Reiniging

WAARSCHUWING Haal de stekker van de transformator vóór het reinigen uit het stopcontact.

WAARSCHUWING Gevaar voor een elektrische schok. Steriliseer de transformator of de accessoires NIET in een autoclaaf.

WAARSCHUWING Vloeistoffen kunnen de elektronica in de transformator beschadigen. Voorkom dat vloeistoffen op de transformator worden gemorst of erin lekken. In het geval dat vloeistoffen op de transformator worden gemorst of erin lekken:

1. Haal de stekker uit het stopcontact.
2. Neem de transformator van de wand.
3. Neem de vloeistof van de transformator op en droog het apparaat af.
4. Bevestig de transformator weer op de wand.
5. Controleer of de transformator normaal werkt.

Reinig de transformator regelmatig volgens de protocollen en normen van uw instelling of volgens de lokale regelgeving.

Gebruik voor het reinigen van de transformator (zonder instrumentkoppen) één van onderstaande middelen

- Een schone doek die licht is bevochtigd met een oplossing van 70% isopropylalcohol of een oplossing van 10% chloorbleekmiddel. Afdrogen met een schone, zachte doek.
- Sani-Cloth® Plus.
- CaviWipes™ (zie onderstaande waarschuwing).

LET OP Gebruik geen CaviWipes om de blauwe houders voor de handvaten te reinigen. Dit reinigingsproduct veroorzaakt luchtballen en vocht tijdens het reinigingsproces die de openingen in de houders kunnen binnendringen en de werking van de houders wel tot 30 minuten na het reinigen kunnen belemmeren. Volg de gebruiksaanwijzing om de instrumentkoppen te reinigen.

Inspectie

Controleer het netsnoer en de accessoires regelmatig op slijtage, rafels of andere beschadiging. Gebruik het apparaat niet als u tekenen van beschadiging ziet, als het apparaat defect is, niet goed lijkt te werken of als u een verandering in de prestaties opmerkt. Neem contact op met de afdeling Technische ondersteuning van Hillrom voor hulp

Afvoeren

Gebruikers moeten zich houden aan alle federale, landelijke, regionale en/of lokale wetten en voorschriften zoals deze gelden voor het veilig afvoeren van medische hulpmiddelen en accessoires. In geval van twijfel dient de gebruiker van het apparaat eerst contact op te nemen met de technische ondersteuning van Hillrom voor advies over protocollen voor veilig afvoeren. welchallyn.com/weee

Octrooi/octrooien

hillrom.com/patents

Kan beschermd zijn door één of meer octrooien. Raadpleeg de bovenstaande website. De Hill-Rom-ondernemingen zijn eigenaar van Europese, Amerikaanse of andere octrooien en aangevraagde octrooien.

Technische ondersteuning van Hillrom

Voor informatie over de producten van Welch Allyn kunt u contact opnemen met de technische ondersteuning van Hillrom: hillrom.com/en-us/about-us/locations

Kennisgeving voor gebruikers en/of patiënten in de EU

Elk ernstig incident dat heeft plaatsgevonden met betrekking tot het hulpmiddel dient te worden gemeld aan de fabrikant en de bevoegde instantie van de lidstaat waarin de gebruiker en/of patiënt is gevestigd.

Specificaties Omgeving

Tijdens bedrijf

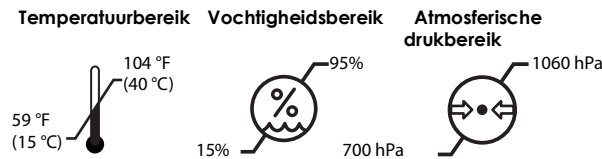

Transport/opslag

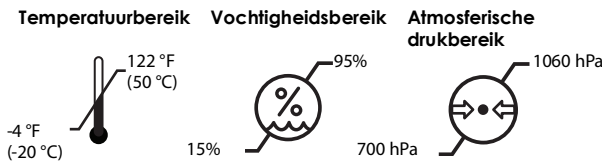

Veiligheidsklasse II, Onderbroken gebruik Elektrische voeding

100–240V, 50–60 Hz, 0.16A max 5V, 1.4A

Transformator

5V, 1A 5V, 0.5A

Normen en naleving

Het apparaat voldoet aan de volgende normen: IEC/UL 60601-1 IEC 60601-1-2 Landspecifieke normen zijn opgenomen in de van toepassing zijnde conformiteitsverklaring



Partijcode

Partij-decoder: YYDDDT waarbij YY = Laatste twee cijfers van het jaar DDD = dag van het jaar T = machine

Richtlijnen en verklaring van de fabrikant

Voor informatie over elektromagnetische compatibiliteit (EMC) kunt u de website van Welch Allyn raadplegen: welchallyn.com/emc-777.

U kunt bij Welch Allyn ook een papieren exemplaar van de informatie over EMC-emissies en immuniteit bestellen. Deze wordt binnen 7 kalenderdagen bezorgd.

Lijst van accessoires

Onderdeelnummer	Omschrijving
408781	777 Wall Mounting Kit
408970	Green Series 777 USB Cable, 777 naar ProBP 3400 op Integrated Wall System
772289	USB-A NAAR -B, RECHTHOEKIG, 8 FT
772320	USB-A-NAAR -B, RECHTHOEKIG, 1,5 FT
772221	VOEDING, 5 V, 1,4 A, USB-A
728041	FRIWO AC-VOEDING MET PLATTE PENNEN, VS
728044	FRIWO AC-VOEDING MET PLATTE PENNEN, VK
728042	FRIWO AC-VOEDING MET PLATTE PENNEN, EU
728043	FRIWO AC-VOEDING MET PLATTE PENNEN, AUS
772224	FRIWO AC-VOEDING MET PLATTE PENNEN, CHINA
772225	FRIWO AC-VOEDING MET PLATTE PENNEN, ZUID-AFRIKA
772222	FRIWO AC-VOEDING MET PLATTE PENNEN, BRAZILIË

Garantie

Vijf jaar beperkte garantie.

Welch Allyn® GS 777 Veggtransformator

REF 777XX # 901093 Veggtransformator

Bruksanvisning (Norsk)

REF 773172, DIR 80027381 Ver. A, Revisjonsdato: 2021-01

Rx ONLY For bruk av eller etter anvisning fra lisensiert lege

© 2021 Welch Allyn, Inc. Med enerett. Det er ikke tillatt å på noen måte reproducere eller kopiere hele eller deler av denne bruksanvisningen uten tillatelse fra Welch Allyn. Welch Allyn, Inc. ("Welch Allyn") påtar seg ikke ansvar for eventuell skade på personer som følge av at (i) instruksjoner, forsiktighetsregler, advarsler eller erklæringer vedrørende tiltenkt bruk i denne håndboken ikke er blitt fulgt, eller (ii) ulovlig eller feilaktig bruk av produktet.

Welch Allyn er et varemerke for Welch Allyn, Inc. Hillrom er et varemerke for Hill-Rom Services, Inc

Welch Allyn, Inc.
4341 State Street Road
Skaneateles Falls, NY 13153 USA

hillrom.com
Welch Allyn, Inc. er et datterselskap av Hill-Rom Holdings, Inc.

og EU-IMPORTØR
Welch Allyn Limited
Navan Business Park, Dublin Road,
Navan, Co. Meath C15 AW22
Ireland

Autorisert australsk sponsor
Welch Allyn Australia Pty. Ltd.
Unit 4.01, 2-4 Lyonpark Road
Macquarie Park, NSW 2113
Telefon 1800 650 083

Bruksområde

Formålet med dette produktet er å forsyne Welch Allyn 3.5V-instrumenter med strøm.

GS777 veggtransformator er ment for bruk på poliklinikker eller akuttmottak. Enheten er ment å brukes av medisinsk kvalifisert helsepersonell med relevant opplæring.

Symbolforklaringer

Hvis du vil ha informasjon om opprinnelsen til disse symbolene, kan du gå til Welch Allyns symbolliste: welchallyn.com/symbolsglossary.

ADVARSEL Advarslene i denne håndboken identifiserer betingelser eller praksis som kan føre til sykdom, skade eller død. Varselsymbolene vil vises med grå bakgrunn i et svart-hvitt-dokument.

FORSIKTIG Forsiktighetsreglene i denne håndboken angir forhold eller bruk som kan føre til skader på utstyret eller annen eiendom eller tap av data.

MERKNAD Gir en forklaring av en instruksjon eller nyttig informasjon om en funksjon eller atferd.

Produkt-ID

Nummer for ny bestilling

Lotkode

Globalt handelsartikkelnummer

Se bruksanvisningen

Medisinsk utstyr.

Produsent

Autorisert representant i EU

Separat kassering av elektrisk og elektronisk utstyr. Skal ikke kastes som usortert kommunalt avfall.

Inngående vekselstrøm

Inngående likestrøm

Utgående likestrøm

Kina RoHs. Produktet inneholder ikke begrensede stoffer.

Lyser: Strøm er koblet til. Lyser ikke: Ingen strøm.

Type BF anvendt del

Advarsler og forsiktighetsregler

ADVARSEL Les og forstå instruksjonene før produktet tas i bruk. Hvis du ikke forstår driftskravene for dette produktet, kan det medføre personskade for deg eller pasienten eller skade produktet.

ADVARSEL Fare for elektrisk støt. Berør ikke pasienten og den midterste metallkontakten på håndtaket samtidig.

ADVARSEL Gjør ikke endringer på dette utstyret. Endringer på utstyret kan medføre skade. Produktets garanti vil opphøre å gjelde hvis det utføres endringer på dette utstyret.

ADVARSEL Bruk kun godkjent Welch Allyn-tilbehør. Bruk av tilbehør som ikke er godkjent, kan påvirke sikkerheten og ytelsen til enheten, f.eks. angående elektromagnetisk kompatibilitet og immunitet.

FORSIKTIG Som en forsiktighetsregel skal du unngå å bruke dette produktet i nærheten av annet utstyr. Dette produktet oppfyller kravene i de gjeldende standardene for elektromagnetisk interferens og skal ikke forstyrre annet utstyr og heller ikke påvirkes av annet utstyr.

FORSIKTIG Reparasjoner av dette produktet skal bare utføres ved godkjente Welch Allyn-servicesentre.

FORSIKTIG Pass på at tilgangen til veggkontakten ikke blokkeres, slik at transformatoren alltid kan kobles fra nettstrømmen.

Restrisiko

Dette produktet er i samsvar med relevante standarder for elektromagnetiske forstyrrelser, mekanisk sikkerhet, ytelse og biokompatibilitet. Produktet kan imidlertid ikke eliminere potensiell pasient- eller brukerskade fra følgende:

- Skade eller enhetsskade forbundet med elektromagnetiske farer,
- Skade fra mekanisk fare,
- Skade fra enhets-, funksjons- eller parameterutilgjengelighet,
- Skade fra bruksfeil, for eksempel utilstrekkelig rengjøring, og/eller
- Skade fra eksponering av enheten for biologisk materiale som kan resultere i en alvorlig systemisk allergisk reaksjon.

Innstillinger

ADVARSEL Welch Allyn er ikke ansvarlig for montering eller installasjon. Welch Allyn anbefaler at kunden kontakter sin biomedisinske avdeling eller avdeling for service/vedlikehold for å garantere en profesjonell installasjon som gir sikkerhet og pålitelighet for alt montert tilbehør.

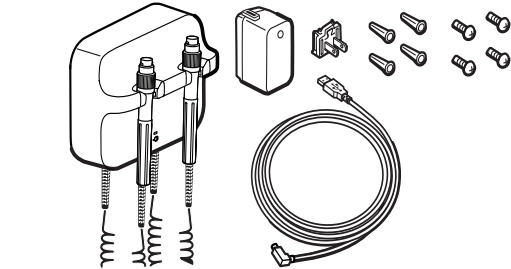

FORSIKTIG Vert-USB skal bare brukes til strømforsyning av enheter som er godkjent av Welch Allyn.

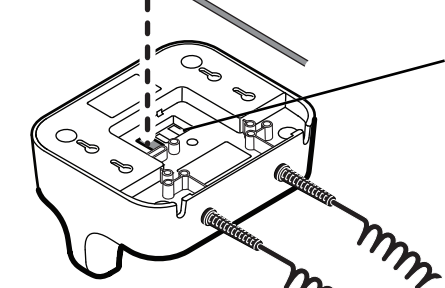

2

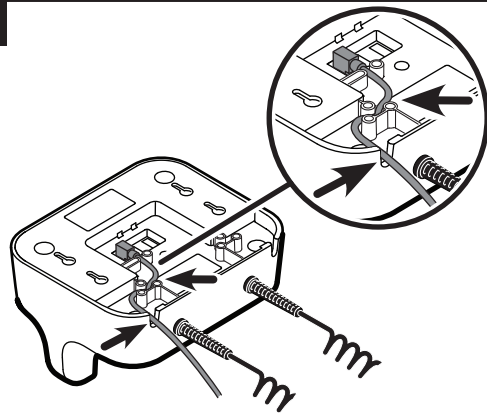

3

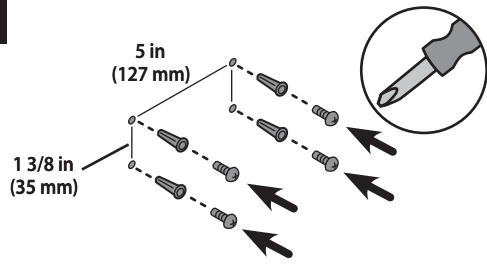

4

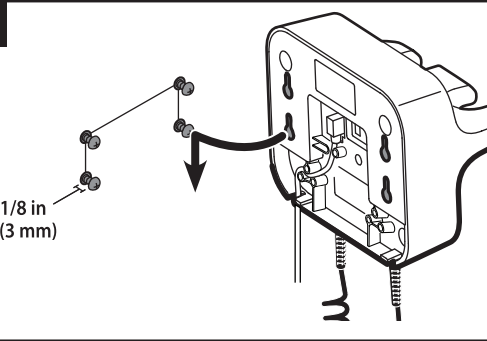

5

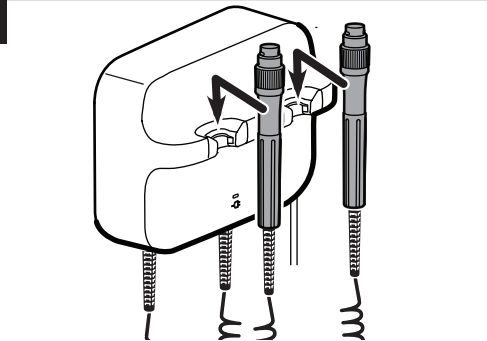

6

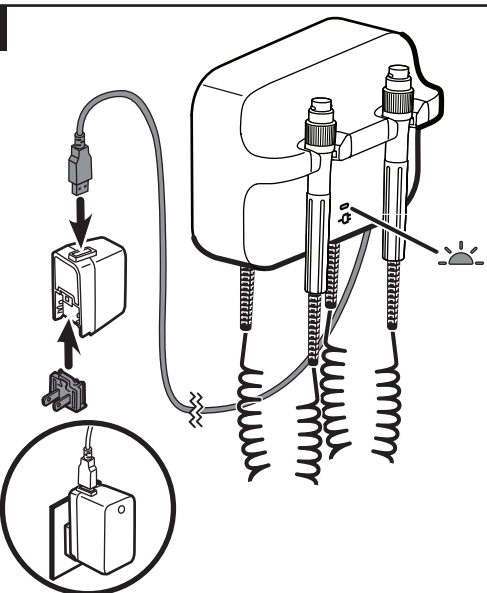

Fest kun godkjente Welch Allyn 3,5 V instrumenthoder av ditt valg til håndtakene. Alle andre er begrenset. Se instruksjonene for hvert instrumenthode.

Bruk av håndtakene

Kontroller at transformeren er koblet til.

- Løft håndtaket fra holderen. Instrumentet slås på. Bare ett instrument kan være påslått om gangen.
- Juster lysstyrken ved å vri reostaten på håndtaket. Du øker lysstyrken ved å vri reostaten med klokken.

Du reduserer lysstyrken ved å vri reostaten mot klokken.

MERKNAD Vær oppmerksom på at du ikke slår av instrumentet ved å redusere lysstyrken til minimum.

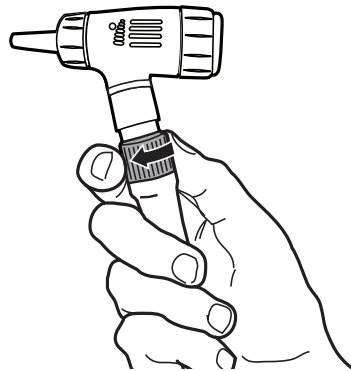

- Følg instruksjonene for instrumenthodet når en pasient skal undersøkes.

FORSIKTIG For å unngå skade skal du unngå å strekke ut ledningene på håndtakene.

FORSIKTIG For å holde nede temperaturen til instrumenttilbehørets ytre hus skal tilbehøret være påslått i maksimalt 2 minutter og avslått i minst 10 minutter.

- Plasser håndtaket tilbake i holderen.

3.5V-instrumentet slås av.

Rengjøring

ADVARSEL Du må koble transformatoren fra nettstrøm før du rengjør den.

ADVARSEL Fare for elektrisk støt. Transformatoren eller tilbehøret SKAL IKKE autoklaveres.

ADVARSEL Væske kan skade elektronikken inni transformatoren.

ADVARSEL Unngå at det kommer væske inn i transformatoren. Hvis transformatoren utsettes for væske:

- Koble den fra nettstrømmen.
- Fjern transformatoren fra veggen.
- Tørk av all tilgjengelig væske.
- Monter transformatoren på veggen.
- Kontroller at transformatoren fungerer som normalt.

Rengjør transformatoren jevnlig i henhold til gjeldende rutiner, standarder eller lokale forskrifter.

Når du skal rengjøre transformatoren (uten instrumenttilbehør), bruker du ett av følgende:

- En ren klut fuktet med 70 % isopropylalkohol eller 10 % klorblekemiddel. Tørk med en ren klut.
- Sani-Cloth® Plus.
- CaviWipes™ (se forsiktighetsregel nedenfor).

FORSIKTIG Bruk ikke CaviWipes til rengjøring av de blå håndtaksholderne. Dette rengjøringsmiddelet avgir bobler og væske under rengjøringen som kan trenge inn i holderen og redusere ytelsen i opptil 30 minutter etter rengjøring. Følg bruksanvisningen når instrumenthodene skal rengjøres.

Kontroll

Inspiser strømledningen og tilbehøret regelmessig for slitasje eller annen skade. Ikke bruk utstyr hvis du ser tegn til skade, hvis instrumentet har feilfunksjon eller ikke ser ut til å fungere som det skal, eller hvis du merker en endring i ytelsen. Ta kontakt med Hillroms avdeling for teknisk støtte hvis du trenger hjelp.

Kassering

Brukere må følge alle føderale, delstatlige, regionale og/eller lokale lover og forskrifter som gjelder for sikker kassering av medisinsk utstyr og tilbehør. Hvis det foreligger tvil, må brukeren av utstyret først ta kontakt med teknisk støtte for veiledning angående protokoller for sikker kassering. welchallyn.com/weee



Patent/patenter

hillrom.com/patents

Kan være dekket av én eller flere patenter. Se Internett-adressen ovenfor. Hill-Rom-selskaper er eierne av europeiske, amerikanske og andre patenter og patentsøknader.

Teknisk støtte hos Hillrom

Hvis du ønsker mer informasjon om et Welch Allyn-produkt, kan du kontakte Welch Allyns tekniske støtte: hillrom.com/en-us/about-us/locations

Merknad til brukere og/eller pasienter i EU

Alle alvorlige hendelser som har oppstått i forbindelse med utstyret, skal rapporteres til produsenten og vedkommende myndighet i medlemsstaten der brukeren er basert.

Spesifikasjoner

Miljø

Drift

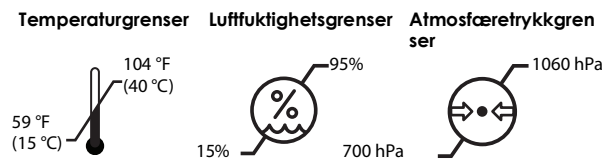

Transport/oppbevaring

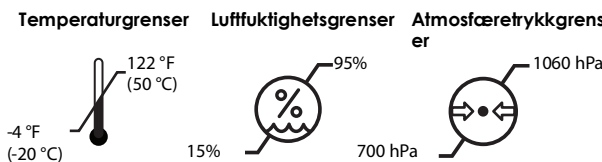

Sikkerhetsklassifisering II, Intermitterende drift Elektrisk strømforsyning

100–240V, 50–60 Hz, 0.16A max

5V, 1.4A

Transformator

5V, 1A

5V, 0.5A

Standarder og samsvar

Enheten er i samsvar med følgende standarder:

IEC/UL 60601-1
IEC 60601-1-2
Landsespesifikke standarder er inkludert i den aktuelle samsvarserklæringen



Partikode

Lot-dekoder: AA-DDDD der
AA = De to siste tallene i året
DDD = Dagen i året
M = Maskin

Veiledning og erklæring fra produsenten

For mer informasjon om elektromagnetisk kompatibilitet (EMC), se Welch Allyns nettside: welchallyn.com/emc-777.

Et trykt eksemplar av informasjon om elektromagnetisk kompatibilitet og immunitet kan bestilles fra Welch Allyn med levering innen 7 kalenderdager.

Tilbehør

Delenr.	Beskrivelse
408781	777 veggmonteringssett
408970	Grønn serie 777 USB-kabel, 777 til ProBP 3400 på integrert veggssystem
772289	USB A TIL B, RETTVINKLET, 8,0 FOT
772320	USB A TIL B, RETTVINKLET, 1,5 FOT
772221	STRØMKABEL, 5 V, 1,4 A, USB-A.
728041	AC-BLAD FRIWO STRØMKABEL, USA
728044	AC-BLAD FRIWO STRØMKABEL, UK
728042	AC-BLAD FRIWO STRØMKABEL, EU
728043	AC-BLAD FRIWO STRØMKABEL, AUS
772224	AC-BLAD FRIWO STRØMKABEL, KINA
772225	AC-BLAD FRIWO STRØMKABEL, SØR-AFRIKA
772222	AC-BLAD FRIWO STRØMKABEL, BRASIL

Garanti

Fem års begrenset garanti.

Welch Allyn® Transformator ścienny GS 777

REF 777XX # 901093 Transformator ścienny

Instrukcja obsługi (Polski)

REF 773172, DIR 80027381 Ver. A, aktualizacji: 2021-01

Rx ONLY Do użytku przez lub na zlecenie uprawnionego lekarza specjalisty

© 2021 Welch Allyn, Inc. Wszelkie prawa zastrzeżone. Niedozwolone jest kopiowanie lub powielanie niniejszej instrukcji obsługi bądź jej części w jakiegokolwiek formie bez pozwolenia firmy Welch Allyn. Firma Welch Allyn, Inc. („Welch Allyn”) nie ponosi odpowiedzialności za jakiegokolwiek obrażenia, które mogą wyniknąć z (i) nieprzestrzegania wskazówek dotyczących prawidłowego użytkowania, ostrzeżeń lub wytycznych dotyczących przeznaczenia produktu, jakie zostały opublikowane w niniejszej instrukcji bądź (ii) niewłaściwego lub niezgodnego z prawem użytkowania produktu.

Welch Allyn jest znakiem towarowym firmy Welch Allyn, Inc. Hillrom jest znakiem towarowym firmy Hill-Rom Services, Inc.

Welch Allyn, Inc.
4341 State Street Road
Skaneateles Falls, NY 13153 USA

hillrom.com
Welch Allyn, Inc. jest spółką zależną firmy Hill-Rom Holdings, Inc.

EC REP i IMPORTER W UE
Welch Allyn Limited
Navan Business Park, Dublin Road,
Navan, Co. Meath C15 AW22
Ireland



Autoryzowany sponsor w Australii
Welch Allyn Australia Pty. Ltd.
Unit 4.01, 2-4 Lyonpark Road
Macquarie Park, NSW 2113
Telefon 1800 650 083

Przeznaczenie

Ten produkt służy do zasilania przyrządów firmy Welch Allyn prądem o napięciu 3,5 V.

Transformator ścienny GS777 jest przeznaczony do stosowania w warunkach ambulatoryjnych i intensywnej opieki medycznej. Urządzenie jest przeznaczone dla wykwalifikowanego i przeszkolonego personelu medycznego.

Opis symboli

Informacje o pochodzeniu tych symboli można znaleźć w słowniczku symboli firmy Welch Allyn na stronie internetowej: welchallyn.com/symbols/glossary.

OSTRZEŻENIE ostrzeżenia zawarte w niniejszej instrukcji określają warunki lub działania, które mogą prowadzić do choroby, uszkodzenia ciała lub zgonu. Symbole ostrzeżeń są widoczne na szarym tle w dokumencie czarno-białym.

PRZESTROGA Przewaga w niniejszym podręczniku identyfikują warunki lub praktyki, które mogą spowodować uszkodzenie sprzętu lub innego mienia bądź utratę danych.

UWAGA Oznacza wyjaśnienie instrukcji bądź użyteczną informację na temat funkcji albo działania.

- # Identyfikator produktu
- REF Numer ponownego zamówienia
- LOT Kod partii
- GTIN Globalny Numer Jednostki Handlowej (GTIN)
- i Zapoznać się z instrukcją obsługi

MD Wyrób medyczny

Producent

EC REP Authorized Representative in the European Community

- Oddzielna zbiórka sprzętu elektrycznego i elektronicznego. Nie wyrzucać razem z niesortowanymi odpadami komunalnymi. Wejście zasilania prądem zmiennym
- Wejście zasilania prądem stałym
- Wyjście zasilania prądem stałym
- Chińskie przepisy RoHs. Produkt nie zawiera substancji objętych ograniczeniem.
- Podświetlenie: urządzenie jest zasilane. Brak podświetlenia: brak zasilania.
- Część stosowana typu BF

Ostrzeżenia i przestrogi

OSTRZEŻENIE Przed rozpoczęciem korzystania z produktu należy dokładnie zapoznać się z instrukcjami. Niezrozumienie wymagań dotyczących działania tego produktu może spowodować zranienie operatora lub pacjenta bądź uszkodzenie produktu.

OSTRZEŻENIE Zagrożenie porażeniem prądem. Nie należy jednocześnie dotykać pacjenta i centralnego metalowego kontaktu w uchwycie.

OSTRZEŻENIE Nie wolno modyfikować tego sprzętu. Jakiegokolwiek modyfikacje tego urządzenia mogą prowadzić do obrażeń. Jakiegokolwiek modyfikacja tego sprzętu powoduje utratę gwarancji produktu.

OSTRZEŻENIE Należy używać wyłącznie akcesoriów zatwierdzonych przez firmę Welch Allyn. Stosowanie niezatwierdzonych akcesoriów może negatywnie wpłynąć na bezpieczeństwo i działanie urządzenia, np. na poziomy emisji i odporność elektromagnetyczną.

PRZESTROGA Należy unikać używania produktu w bliskim sąsiedztwie innych urządzeń. Produkt spełnia odpowiednie normy dotyczące zakłóceń elektromagnetycznych i nie powinien wpływać ujemnie na inne urządzenia ani podlegać ich wpływom.

PRZESTROGA Naprawy mogą być wykonywane wyłącznie w autoryzowanych centrach serwisowych firmy Welch Allyn.

PRZESTROGA Upewnij się, że transformator można odłączyć od źródła prądu zmiennego, nigdy nie blokować dostępu do gniazda ściennego.

Ryzyko resztkowe

Niniejszy produkt jest zgodny z odpowiednimi normami dotyczącymi zakłóceń elektromagnetycznych, bezpieczeństwa mechanicznego, wydajności i biogodności. Nie można jednak wykluczyć potencjalnych obrażeń ciała pacjenta lub użytkownika, których przyczyną mogą być:

- Zagrożenia elektromagnetyczne mogące skutkować obrażeniami ciała lub uszkodzeniem wyrobu;
- Zagrożenia mechaniczne;
- Zagrożenia związane z niedostępnością wyrobu, funkcji lub parametru;
- Niewłaściwe użytkowanie, np. nieodpowiednie czyszczenie i/lub
- Narażenie wyrobu na działanie czynników biologicznych, które mogą wywołać ciężkie ogólnoustrojowe reakcje alergiczne.

Montaż

OSTRZEŻENIE Firma Welch Allyn nie ponosi odpowiedzialności za montaż urządzenia. Firma Welch Allyn zaleca klientom kontakt z Działem Inżynierii Biomedycznej lub serwisem, aby instalację przeprowadzić w sposób profesjonalny i zapewnić, że będzie niezawodna i bezpieczna..

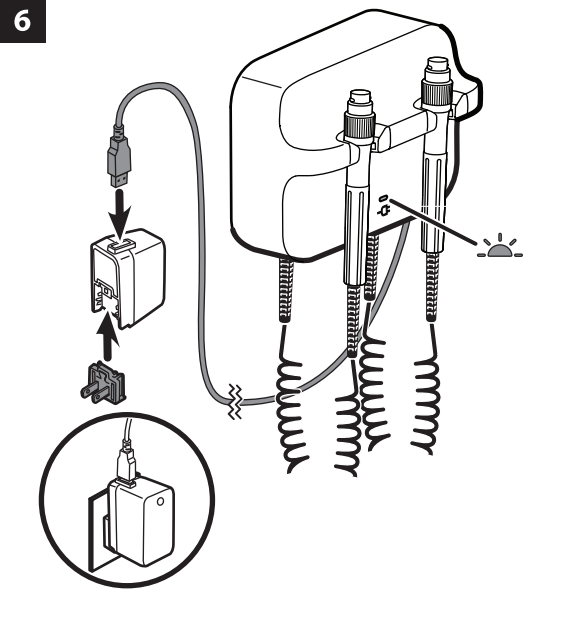
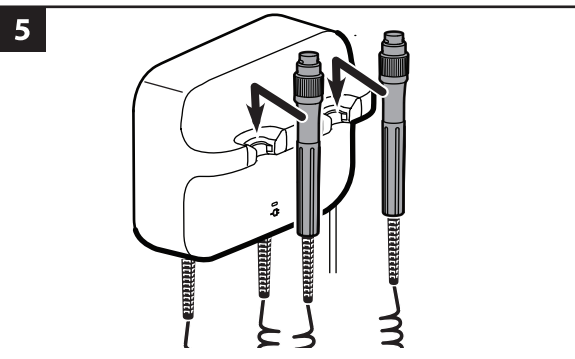
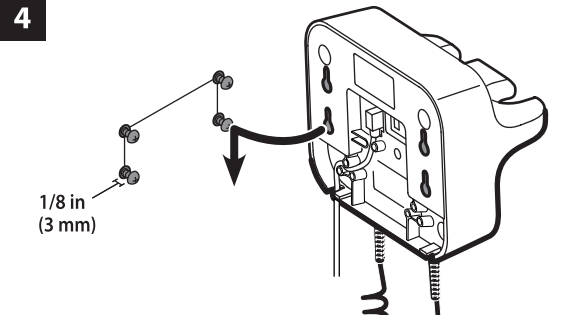
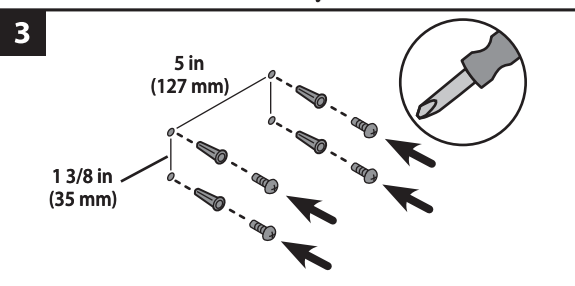
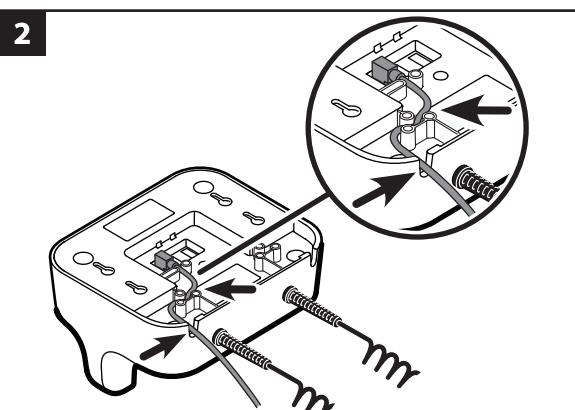
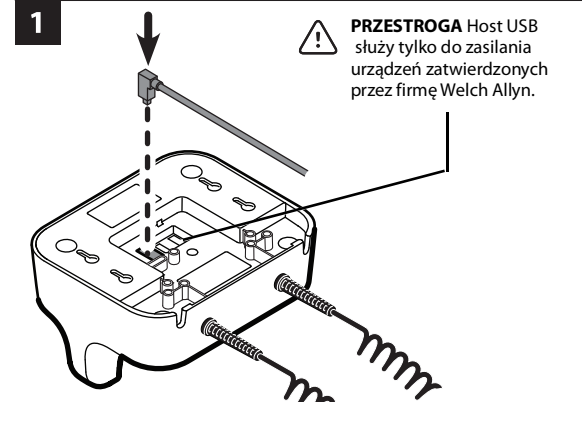
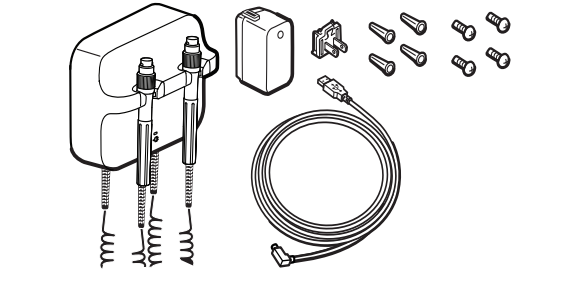

Do rękojeści należy mocować wyłącznie wybrane zatwierdzone głowice przyrządów firmy Welch Allyn zasilanych prądem o napięciu 3,5 V. Nie należy używać innych głowic. Zapoznać się z instrukcjami obsługi poszczególnych głowic przyrządów.

Używanie uchwytów

Upewnij się, że transformator jest podłączony.

- Zdjąć uchwyt z wieszaka. Następnie włączenie urządzenia. Jednocześnie może być zasilane tylko jedno urządzenie.
- Dostosować intensywność światła za pomocą potencjometru na uchwycie. Obracanie potencjometru w prawo zwiększa intensywność światła. Obracanie potencjometru w lewo zmniejsza intensywność światła.



UWAGA Zmniejszenie intensywności światła do poziomu minimalnego nie powoduje wyłączenia urządzenia

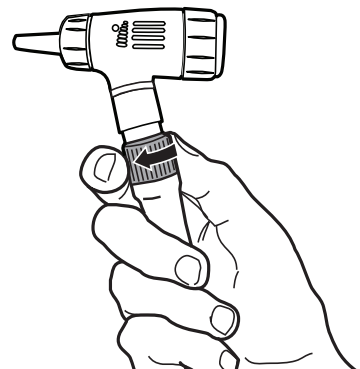

- W trakcie badania pacjenta należy przestrzegać instrukcji obsługi głowic przyrządów.
 - PRZESTROGA** Aby zapobiec uszkodzeniu, nie należy nadmiernie rozciągać przewodów uchwytów.
 - RZESTROGA** Aby zminimalizować temperaturę obudowy głowicy urządzenia, czas włączenia nie może przekraczać 2 minut, a czas wyłączenia musi wynosić co najmniej 10 minut.
- Odłożyć uchwyt na wieszak. Następuje wyłączenie urządzenia zasilanego napięciem 3,5 V.

Czyszczenie

- OSTRZEŻENIE** Przed czyszczeniem transformatora należy odłączyć go od gniazda ściennego.
- OSTRZEŻENIE** Zagrożenie porażeniem prądem. NIE NALEŻY sterylizować transformatora ani jego akcesoriów w autoklawie..
- OSTRZEŻENIE** Płyny mogą uszkodzić układy elektroniczne wewnątrz transformatora. Nie należy dopuszczać do rozlewania i kapania cieczy do wnętrza transformatora. Jeśli ciecz rozleje się na transformator lub dostanie się do jego wnętrza:
 - Odłączyć przewód zasilający.
 - Zdjąć transformator ze ściany.
 - Wytrzeć ciecz i osuszyć powierzchnię transformatora.
 - Zamontować transformator na ścianie.
 - Sprawdzić, czy transformator działa prawidłowo.

Czyszczenie transformatora należy przeprowadzać regularnie zgodnie z protokołami i standardami placówki oraz przepisami lokalnymi.

Do czyszczenia transformatora (bez głowic urządzenia) należy stosować jeden z następujących produktów:

- Czystą ściereczkę lekko zwilżoną 70-procentowym alkoholem izopropylowym lub 10-procentowym roztworem wybielacza chlorowego. Osuszyć czystą szmatką.
- Sani-Cloth® Plus.
- CaviWipes™ (zobacz przestrożę poniżej).

PRZESTROGA Nie stosować ściereczek CaviWipes do czyszczenia niebieskich wieszaków na uchwyty. Ten środek podczas czyszczenia wytwarza pęcherzyki i ciecz, które mogą przedostać się przez otwory w wieszaku, dlatego przez 30 minut po zakończonym czyszczeniu działanie uchwytu jest ograniczone. W celu wyczyszczenia głowicy urządzenia należy przestrzegać wytycznych zamieszczonych w odpowiednich instrukcjach użytkowania. Aby wyczyścić głowice przyrządów, należy postępować zgodnie z ich instrukcją obsługi.

Kontrola

Należy regularnie sprawdzać przewód zasilający i akcesoria pod kątem zużycia, wystrzępienia lub innych uszkodzeń. Nie należy korzystać z transformatora w przypadku zauważenia oznak jego uszkodzenia oraz nieprawidłowego działania lub zmiany w funkcjonowaniu podłączonego przyrządu. W celu uzyskania pomocy należy skontaktować się z działem pomocy technicznej firmy Hillrom.

Usuwanie

Użytkownicy muszą przestrzegać wszystkich przepisów krajowych, wojewódzkich, regionalnych i/lub lokalnych w zakresie bezpiecznego usuwania wyrobów i akcesoriów medycznych. W razie wątpliwości użytkownik powinien najpierw skontaktować się z działem pomocy technicznej firmy Hillrom w celu uzyskania wskazówek dotyczących protokołów bezpiecznego usuwania. welchallyn.com/weee



Patent/patenty

hillrom.com/patents

Produkt może być chroniony co najmniej jednym patentem. Patrz powyższa strona internetowa. Firmy należące do grupy Hill-Rom są właścicielami patentów i rozpatrywanych wniosków patentowych w Europie, Stanach Zjednoczonych i innych krajach.

Dział pomocy technicznej firmy Hillrom

Informacje na temat dowolnego produktu firmy Welch Allyn można uzyskać, kontaktując się z działem pomocy technicznej firmy Hillrom: hillrom.com/en-us/about-us/locations

Uwaga dla użytkowników i/lub pacjentów na terenie UE

Wszelkie poważne wypadki, które wystąpiły w związku z wyrobem, należy zgłaszać producentowi i właściwemu organowi państwa członkowskiego, w którym przebywa użytkownik i/lub pacjent.

Specyfikacje

Środowiskowe

Obsługa

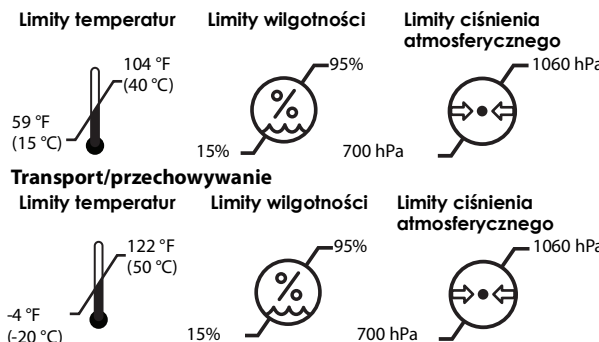

Klasa ochrony II, praca nieciężła

Elektryczne Zasilanie

100–240V, 50–60 Hz, 0.16A max 5V, 1.4A

Transformator

5V, 1A 5V, 0.5A

Normy i zgodność

Wyrób ten jest zgodny z następującymi normami:
IEC/UL 60601-1
IEC 60601-1-2

Normy obowiązujące w danym kraju są zawarte w stosownej deklaracji zgodności.

Kod partii

Legenda: RRDDDT, gdzie:
RR = dwie ostatnie cyfry roku
DDD = dzień roku
T = urządzenie

Wskazówki i deklaracje producenta

Informacje na temat zgodności elektromagnetycznej (EMC) można znaleźć na stronie internetowej firmy Welch Allyn: welchallyn.com/emc-777.

Drukowaną wersję informacji dotyczących emisji elektromagnetycznych i odporności można zamówić w firmie Welch Allyn (dostawa w ciągu 7 dni kalendarzowych).

Lista akcesoriów

Nr kat.	Opis
408781	Zestaw do montażu ściennego 777
408970	Kabel USB Green Series 777, 777 do ProBP 3400 w zintegrowanym systemie ściennym
772289	KABEL USB A-B ZE WTYCZKĄ KĄTOWĄ, 8 STÓP
772320	KABEL USB A-B ZE WTYCZKĄ KĄTOWĄ, 1,5 STOPY
772221	ZASILACZ 5 V, 1,4 A, USB-A
728041	WYMIENNA WTYCZKA DO ZASILACZA FRIWO, USA
728044	WYMIENNA WTYCZKA DO ZASILACZA FRIWO, WIELKA BRYTANIA
728042	WYMIENNA WTYCZKA DO ZASILACZA FRIWO, EU
728043	WYMIENNA WTYCZKA DO ZASILACZA FRIWO, AUSTRALIA
772224	WYMIENNA WTYCZKA DO ZASILACZA FRIWO, CHINY
772225	WYMIENNA WTYCZKA DO ZASILACZA FRIWO, RPA
772222	AC BLADE FRIWO PWR SUPPLY, BRAZIL

Gwarancja

Pięcioletnia ograniczona gwarancja.





Welch Allyn® GS Transformador de Parede GS 777

REF 777XX # 901093 Transformador de parede

Instruções de utilização (Português PT)

REF 773172, DIR 80027381 Ver. A, Data da revisão: 2021-01

Rx ONLY Para utilização por ou sob autorização de um profissional médico autorizado

© 2021 Welch Allyn, Inc. Todos os direitos reservados. Não é permitido reproduzir ou duplicar, sob qualquer forma, estas instruções de utilização ou qualquer parte das mesmas sem autorização da Welch Allyn. A Welch Allyn, Inc. ("Welch Allyn") não assume qualquer responsabilidade por lesões causadas a quem quer que seja que possam resultar (i) do incumprimento das instruções de utilização, indicações de atenção, indicações de advertência ou da declaração de utilização prevista do produto, publicadas neste manual, ou (ii) da utilização ilegal ou incorreta do produto. Welch Allyn é uma marca comercial da Welch Allyn, Inc. Hillrom é uma marca comercial da Hill-Rom Services, Inc

Welch Allyn, Inc.
4341 State Street Road
Skaneateles Falls, NY 13153 USA

hillrom.com
A Welch Allyn, Inc. é uma subsidiária da Hill-Rom Holdings, Inc.

EC REP e IMPORTADOR NA UE
Welch Allyn Limited
Navan Business Park, Dublin Road,
Navan, Co. Meath C15 AW22
Ireland



Promotor australiano autorizado
Welch Allyn Australia Pty. Ltd.
Unit 4.01, 2-4 Lyonpark Road
Macquarie Park, NSW 2113
Telefone 1800 650 083

Utilização pretendida

Este produto foi concebido para fornecer energia a instrumentos de 3,5 V da Welch Allyn.

O transformador de parede GS777 destina-se a ser utilizado em ambientes de ambulatorio e cuidados intensivos. O dispositivo é indicado para profissionais de saúde com formação e qualificação médica.

Descrições de símbolos

Para obter informações relativas à origem destes símbolos, consulte o glossário de símbolos da Welch Allyn: welchallyn.com/symbolsglossary

AVISO As declarações de aviso presentes neste manual identificam condições ou práticas que podem conduzir a doenças, lesões ou morte. Os símbolos de aviso são apresentados com um fundo cinzento num documento a preto e branco.

ATENÇÃO przestrogi zawarte w niniejszej instrukcji określają warunki lub działania, które mogą spowodować uszkodzenie sprzętu lub innego mienia bądź utratę danych.

OBSERVAÇÃO Apresenta esclarecimentos sobre uma instrução ou informações úteis sobre uma funcionalidade ou um comportamento

- # Identificador do produto
- REF Número de encomenda
- LOT Código de lote
- GTIN Número de Artigo Comercial Global
- i Consultar as instruções de utilização
- MD Dispositivo médico
- Fabricante

EC REP Representante Autorizado na Comunidade Europeia

O equipamento elétrico deve ser recolhido separadamente. Não eliminar como lixo urbano indiferenciado.

Potência de entrada CA

Potência de entrada CC

Potência de saída CC

China RoHs. O produto não contém substâncias sujeitas a restrições.

Acso: alimentação presente. Apagado: sem alimentação.

Peça aplicada de Tipo BF

Avisos e cuidados

AVISO Leia e compreenda as instruções antes de utilizar este produto. A não compreensão dos requisitos operacionais deste produto pode resultar em lesões no utilizador ou no paciente e pode danificar o produto.

AVISO Perigo de choque eléctrico. Não toque em simultâneo no paciente e no contacto metálico central da pega.

AVISO Não modifique este equipamento. Qualquer modificação realizada neste equipamento pode resultar em ferimentos. Qualquer modificação deste equipamento resulta na anulação da garantia do produto.

AVISO Utilize apenas acessórios aprovados pela Welch Allyn. A utilização de acessórios não aprovados pode afetar a segurança e o desempenho do dispositivo, por exemplo, a imunidade e as emissões de CEM.

CAUIDADO Como precaução, evite utilizar este produto na proximidade de outro equipamento. O produto está em conformidade com as normas actuais obrigatórias relativamente a interferência electromagnética e não deve causar problemas noutros equipamentos, nem ser afectado por outros dispositivos.

CAUIDADO As reparações apenas podem ser realizadas pelos centros de assistência técnica autorizados pela Welch Allyn.

CAUIDADO Para assegurar que o transformador pode ser desligado da fonte de alimentação CA, nunca bloqueie o acesso à tomada de parede.

Risco residual

Este produto está em conformidade com as normas relevantes de interferência electromagnética, segurança mecânica, desempenho e biocompatibilidade. No entanto, o produto não pode eliminar completamente a possibilidade de ferimentos no paciente ou no utilizador decorrente do seguinte:

- Ferimentos ou danos no dispositivo associados a perigos electromagnéticos;
- Ferimentos devido a perigos mecânicos;
- Ferimentos devido a indisponibilidade do dispositivo, função ou parâmetro;
- Ferimentos devido a utilização incorreta, como limpeza inadequada e/ou ferimentos devido à exposição do dispositivo a estímulos biológicos que podem resultar numa reação alérgica sistémica grave.

Configuração

AVISO A Welch Allyn não é responsável pela integridade de qualquer montagem na instalação. A Welch Allyn recomenda que os clientes contactem o respectivo Departamento Técnico de Biomedicina ou o serviço de manutenção de forma a assegurar uma instalação profissional e a segurança e fiabilidade de qualquer acessório de montagem..

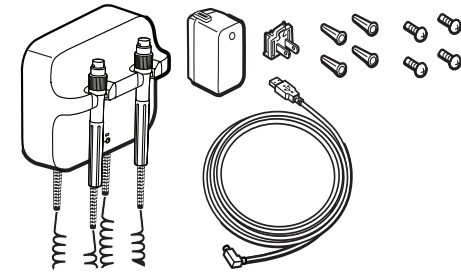

1 **CAUIDADO** O anfitrião USB deve ser utilizado para alimentar apenas dispositivos aprovados pela Welch Allyn.

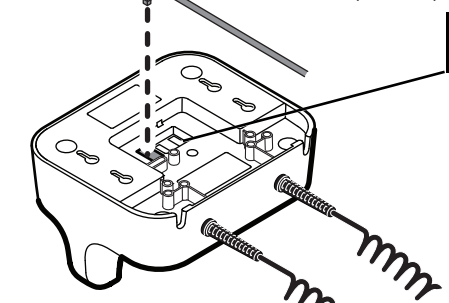

2

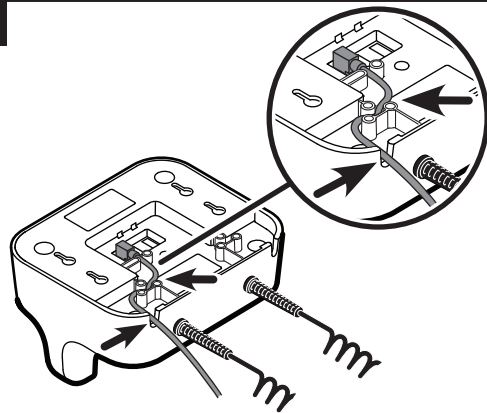

3

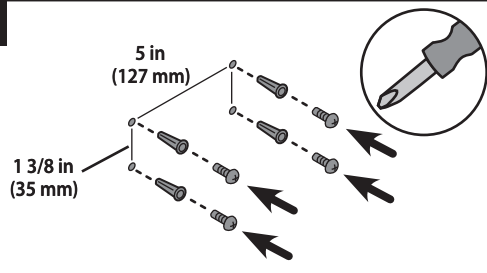

4

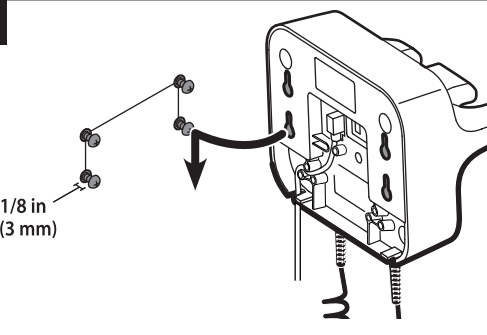

5

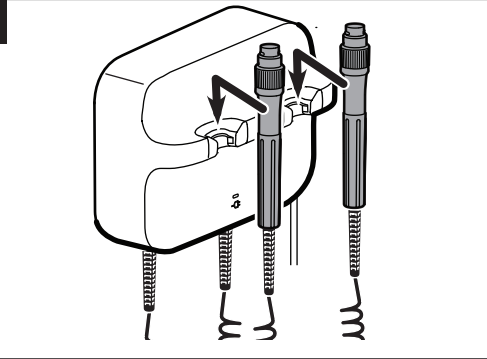

6

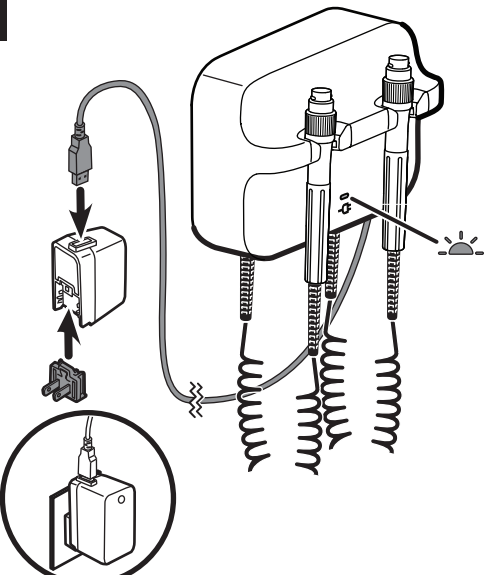

Apenas coloque as cabeças dos instrumentos de 3,5 V aprovadas da Welch Allyn nas pegas. Todas as outras cabeças estão sujeitas a restrições.

Utilização das pegas

Certifique-se de que o transformador está conectado.

- Levante a pega do respectivo suporte. O instrumento é ligado. Apenas um instrumento pode receber alimentação de cada vez.
- Rode o reóstato na pega para ajustar a intensidade de luz. Rodar o reóstato no sentido dos ponteiros do relógio aumenta a intensidade de luz. Rodar o reóstato no sentido oposto dos ponteiros do relógio diminui a intensidade de luz.

NOTA A redução da intensidade luminosa para o nível mínimo não desliga o instrumento..

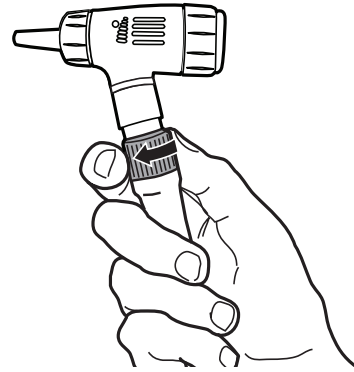

- Siga as instruções de utilização da cabeça do instrumento ao examinar um paciente.

CAUIDADO Para prevenir danos, não estique demasiado os cabos nas pegas

CAUIDADO Para minimizar a temperatura do invólucro exterior da cabeça do instrumento, o instrumento não deve estar ligado durante mais de 2 minutos e deve ser desligado durante, no mínimo, 10 minutos.

- Reponha a pega no respectivo suporte. O instrumento de 3,5V é desligado.

Limpeza

AVISO Antes de limpar o transformador, desligue-o da tomada de parede.

AVISO Perigo de choque eléctrico. NÃO processe o transformador nem os acessórios em autoclave.

AVISO Os líquidos podem danificar os componentes electrónicos no interior do transformador. Evite o derrame ou gotejamento de líquidos para o interior do transformador. Se essas situações ocorrerem:

- Desligue a ficha de alimentação.
- Retire o transformador da parede.
- Seque o excesso de líquido no transformador.
- Monte o transformador na parede.
- Verifique se o transformador funciona normalmente.

Limpe o transformador periodicamente e de acordo com os protocolos das instalações e as normas ou regulamentos locais.

Para limpar o transformador (excluindo as cabeças de instrumento), utilize um dos seguintes:

- Um pano limpo ligeiramente humedecido com álcool isopropílico a 70% ou solução de lixívia de cloro a 10%. Seque com um pano limpo.
- Sani-Cloth® Plus.
- CaviWipes™ (ver o texto de cuidado abaixo).

CAUIDADO Não utilize CaviWipes para limpar os suportes das pegas azuis. Este agente de limpeza produz bolhas e líquido durante o processo de limpeza, os quais podem penetrar os orifícios nos suportes e limitar o desempenho da pega durante um período de 30 minutos após a limpeza

Inspeção

Inspeccione regularmente o cabo de alimentação e os acessórios quanto a desgaste ou outros danos. Não utilize se forem detetados sinais de danos, se o equipamento não funcionar corretamente ou se notar uma alteração no desempenho. Contacte o departamento de assistência técnica da Hillrom para obter assistência.

Eliminação

Os utilizadores devem respeitar todas as leis e regulamentos federais, estaduais, regionais e/ou locais, na medida em que são responsáveis pela eliminação segura de acessórios e dispositivos médicos. Em caso de dúvida, o utilizador do dispositivo deve contactar, em primeiro lugar, a assistência técnica da Hillrom para obter orientações sobre os protocolos de eliminação segura. welchallyn.com/weee



Patente/patentes

hillrom.com/patents

Pode estar abrangido por uma ou mais patentes. Consulte o endereço de Internet acima. As empresas Hill-Rom são as proprietárias das patentes europeias, norte-americanas e outras patentes e de pedidos de patentes pendentes.

Assistência técnica da Hillrom

Para obter informações acerca de qualquer produto da Welch Allyn, contacte a assistência técnica da Hillrom: hillrom.com/en-us/about-us/locations

Aviso para os utilizadores e/ou pacientes na UE

Qualquer incidente grave que tenha ocorrido em relação ao dispositivo deve ser comunicado ao fabricante e à autoridade competente do Estado-Membro em que o utilizador e/ou o paciente estão estabelecidos.

Especificações Ambiente

Em funcionamento

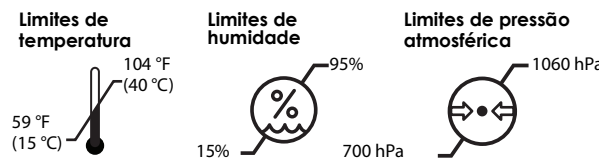

Transporte/armazenamento



Classe de Segurança II, Funcionamento Intermitente Características eléctricas Fonte de alimentação

	100–240V, 50–60 Hz, 0.16A max		5V, 1.4A
	5V, 1A		5V, 0.5A

Normas e conformidade

O dispositivo está em conformidade com as seguintes normas: IEC/UL 60601-1 IEC 60601-1-2 As normas específicas do país estão incluídas na Declaração de conformidade aplicável



Código de lote

Descodificador de lote: AADDDT em que AA = Os últimos dois dígitos do ano DD = Dia do ano T = Máquina

Orientação e declaração do fabricante

Para obter informações sobre compatibilidade electromagnética (CEM), consulte o website da Welch Allyn: welchallyn.com/emc-777.

É possível encomendar uma cópia impressa das informações sobre imunidade e emissões de CEM à Welch Allyn para entrega o prazo de 7 dias.

Lista de acessórios

Part #	Description
408781	777 Kit de montagem em parede
408970	Cabo USB Green Series 777, 777 para ProBP 3400 em sistema integrado de parede
772289	USB A PARA B – ÂNGULO RETO, 8,0 PÉS
772320	USB A PARA B – ÂNGULO RETO, 1,5 PÉS
772221	FONTE DE ALIMENTAÇÃO, 5 V, 1,4 A, USB-A.
728041	FONTE DE ALIMENTAÇÃO DE ALETAS CA FRIWO, EUA
728044	FONTE DE ALIMENTAÇÃO DE ALETAS CA FRIWO, REINO UNIDO
728042	FONTE DE ALIMENTAÇÃO DE ALETAS CA FRIWO, UE
728043	FONTE DE ALIMENTAÇÃO DE ALETAS CA FRIWO, AUS
772224	FONTE DE ALIMENTAÇÃO DE ALETAS CA FRIWO, CHINA
772225	FONTE DE ALIMENTAÇÃO DE ALETAS CA FRIWO, ÁFRICA DO SUL
772222	FONTE DE ALIMENTAÇÃO DE ALETAS CA FRIWO, BRASIL

Garantia

Garantia limitada de cinco anos.



Настенный трансформатор GS 777 компании Welch Allyn®

REF 777XX # 901093 настенный трансформатор

Инструкции по эксплуатации (Русский)

REF 773172, DIR 80027381 Ver. A, Дата выпуска: 2021-01

Rx ONLY Разрешается использование только медицинскими специалистами, имеющими соответствующую лицензию, или по их заказу.

© Welch Allyn, Inc., 2021. Все права защищены. Запрещается воспроизведение или копирование в любой форме данного руководства по эксплуатации или его частей без разрешения компании Welch Allyn. Компания Welch Allyn, Inc. («Welch Allyn») не несет ответственности за любые травмы, полученные (i) в результате эксплуатации изделия не в соответствии с инструкциями, предостережениями, предупреждениями и сведениями о назначении изделия, приведенными в данном руководстве, или (ii) в результате незаконного или ненадлежащего использования изделия. Welch Allyn является торговым знаком компании Welch Allyn, Inc. Hillrom является торговым знаком компании Hill-Rom Services, Inc.

Welch Allyn, Inc.
4341 State Street Road
Skaneateles Falls, NY 13153 USA

hillrom.com
Welch Allyn, Inc. является дочерней компанией Hill-Rom Holdings, Inc.

и ИМПОРТЕР в ЕС
Welch Allyn Limited
Navan Business Park, Dublin Road,
Navan, Co. Meath C15 AW22
Ireland

Уполномоченный представитель в Австралии
Welch Allyn Australia Pty. Ltd.
Unit 4.01, 2-4 Lyonpark Road
Macquarie Park, NSW 2113
Телефон 1800 650 083

Предназначение

Данное изделие предназначено для подачи питания к приборам Welch Allyn на 3,5 В.

Настенный трансформатор GS777 предназначен для использования в амбулаторных отделениях и отделениях интенсивной терапии.

Устройство предназначено для использования квалифицированными медицинскими работниками, прошедшими соответствующую подготовку.

Обозначение знаков

Сведения о происхождении данных символов см. в справочнике по символам компании Welch Allyn: welchallyn.com/symbolsglossary.

! ПРЕДУПРЕЖДЕНИЕ! текст с таким обозначением содержит описание условий или действий, которые могут привести к болезни, травме или летальному исходу. В черно-белых документах символы предупреждения представлены на сером фоне.

! ВНИМАНИЕ! текст с таким обозначением содержит описание условий или действий, которые могут привести к повреждению оборудования или другого имущества либо к потере данных.

! ПРИМЕЧАНИЕ текст с таким обозначением содержит пояснения к инструкциям или полезные сведения о функции или режиме работы

Идентификатор изделия

REF Номер повторного заказа

LOT Код партии

GTIN Глобальный номер товарной единицы

См. руководство по эксплуатации

MD Медицинское устройство

Производитель

Уполномоченный представитель в Европейском сообществе

X Раздельный сбор отходов электрического и электронного оборудования. Не утилизируйте как несортируемые бытовые отходы.

⚡ Входная мощность (переменный ток)

⚡ Входная мощность (постоянный ток)

⚡ Выходная мощность (постоянный ток)

Ⓡ Директива RoHS для Китая. Изделие не содержит запрещенных веществ.

💡 Светится: питание подается. Не светится: питание не подается.

🚶 Рабочая часть типа BF

Предупреждения и предостережения

! ПРЕДУПРЕЖДЕНИЕ. Перед использованием продукта внимательно прочитайте инструкции. Вследствие несоблюдения эксплуатационных требований для этого продукта возможно травмирование вас или пациента, а также повреждение прибора.

! ПРЕДУПРЕЖДЕНИЕ. Возможность поражения электрическим током. Не касайтесь одновременно пациента и центрального металлического контакта рукоятки.

! ПРЕДУПРЕЖДЕНИЕ. Не модифицируйте данный прибор. Любая модификация конструкции оборудования может привести к травме. Любая модификация прибора аннулирует гарантию на продукт.

! ПРЕДУПРЕЖДЕНИЕ. Используйте только утвержденные компанией Welch Allyn принадлежности. Использование неутвержденных принадлежностей может повлиять на безопасность и функционирование устройства, например в отношении электромагнитного излучения или помехоустойчивости.

! ПРЕДОСТЕРЕЖЕНИЕ. В качестве меры предосторожности избегайте использования этого устройства в непосредственной близости к другому оборудованию. Продукт соответствует действующим стандартам по электромагнитным помехам и обычно не влияет на работу другого оборудования и не подвергается воздействию других устройств.

! ПРЕДОСТЕРЕЖЕНИЕ. Продукт можно обслуживать только в авторизованных сервисных центрах Welch Allyn.

! ПРЕДОСТЕРЕЖЕНИЕ. Чтобы трансформатор всегда можно было отключить от источника питания переменного тока, не блокируйте доступ к настенной розетке.

Остаточные риски

Данное изделие соответствует требованиям устойчивости к электромагнитным помехам, механической безопасности, биологической совместимости, а также эксплуатационным требованиям, изложенным в применимых стандартах. Тем не менее, при использовании изделия нельзя полностью исключить вероятность причинения вреда здоровью пациента или пользователя в результате следующих причин:

- Вред здоровью или повреждение устройства в результате электромагнитных воздействий
- Вред здоровью в результате механических воздействий
- Вред здоровью, причиненный устройством или вследствие неправильного функционирования устройства или недостатками измеряемого параметра
- Вред здоровью вследствие ненадлежащего использования, например неправильной чистки и (или)
- Вред здоровью вследствие контакта устройства с биологическими веществами, которые могут вызвать тяжелую системную аллергическую реакцию

Установка

! ПРЕДУПРЕЖДЕНИЕ. Компания Welch Allyn не несет ответственности за целостность установочных изделий. Компания Welch Allyn рекомендует заказчикам связаться с отделом биомедицинской техники или отделом технического обслуживания, чтобы гарантировать профессиональную установку, обеспечивающую безопасную и надежную работу любых монтируемых принадлежностей.

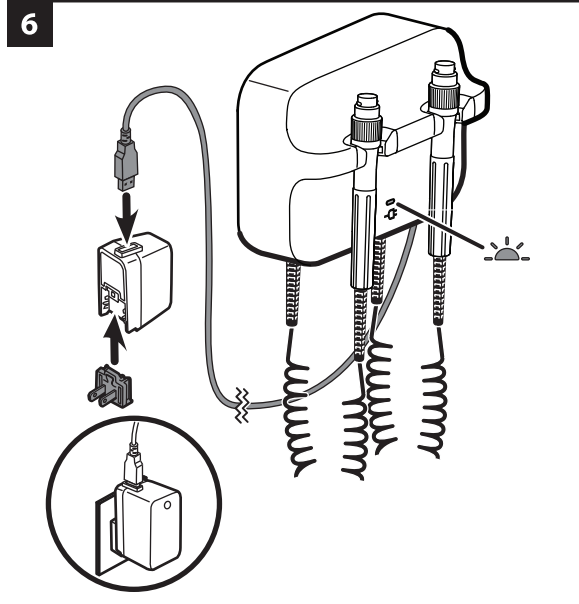
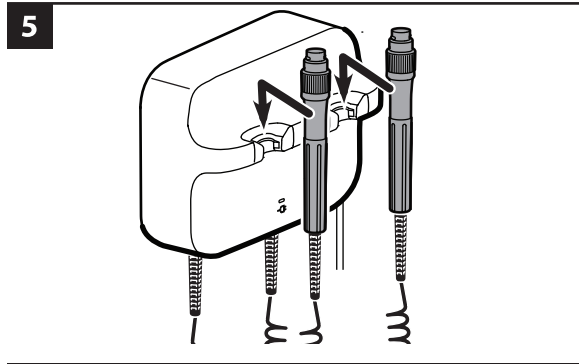
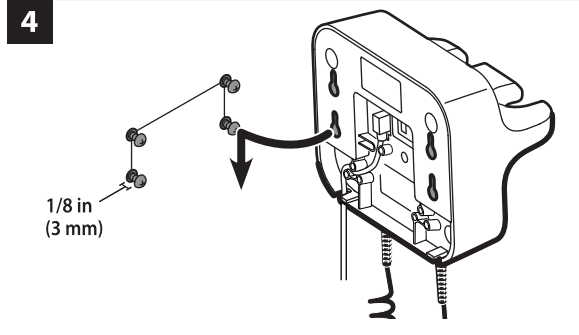
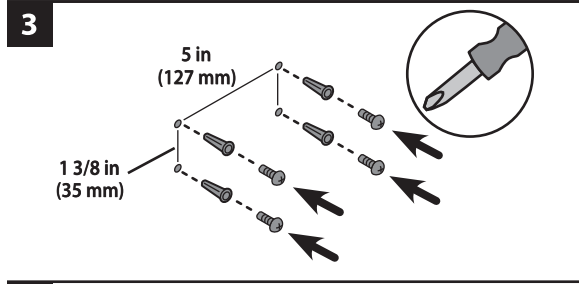
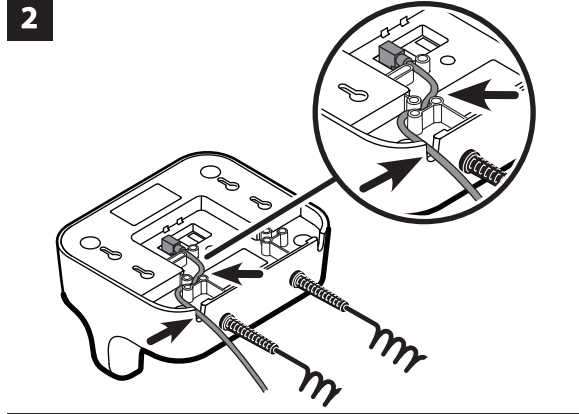
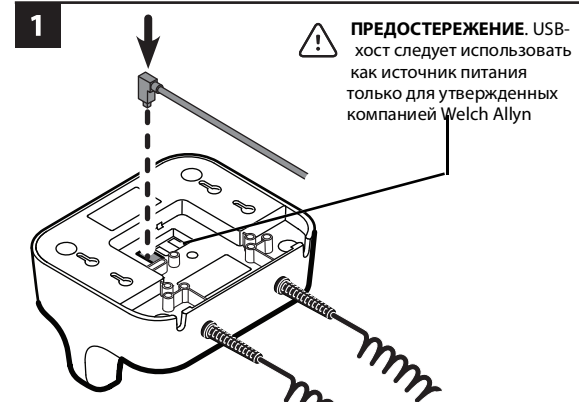
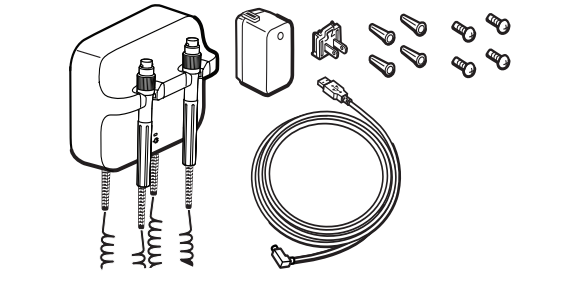

К рукояткам следует подсоединять только утвержденные компанией Welch Allyn головки приборов на 3,5 В; подсоединение иных устройств запрещено. См. инструкции по эксплуатации каждой головки прибора.

Использование рукояток

Убедитесь, что трансформатор подключен к сети.

1. Снимите рукоятку с держателя. К инструменту подается питание. За раз питание может подаваться только к одному инструменту.
2. Настройте яркость с помощью реостата на рукоятке. Поворот реостата по часовой стрелке увеличивает яркость.

Поворот реостата против часовой стрелки уменьшает яркость

! ПРИМЕЧАНИЕ. Уменьшение яркости до минимального значения не приводит к прекращению подачи питания к инструменту.

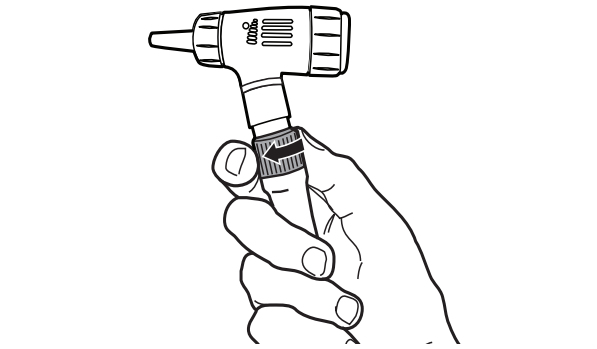

3. При осмотре пациента соблюдайте инструкции по эксплуатации головки прибора.

! ПРЕДОСТЕРЕЖЕНИЕ. Чтобы предотвратить повреждение продукта, не следует чрезмерно растягивать шнуры рукояток.

! ПРЕДОСТЕРЕЖЕНИЕ. Чтобы свести к минимуму нагрев корпуса головки инструмента, время, в течение которого инструмент включен, не должно превышать 2 минут, а время, в течение которого он выключен, должно быть не менее 10 минут.

4. Установите рукоятку в держатель. К инструменту 3,5 В прекращается подача питания.

Очистка

! ПРЕДУПРЕЖДЕНИЕ. Перед очисткой трансформатора следует отсоединить его от настенной розетки.

! ПРЕДУПРЕЖДЕНИЕ. Возможность поражения электрическим током. НЕ подвергайте трансформатор или его принадлежности стерилизации в автоклаве.

! WARNПРЕДУПРЕЖДЕНИЕ! Жидкость может повредить внутренние электронные детали трансформатора. Избегайте разливания жидкости на трансформатор или попадания на него брызг. Если на трансформатор разлилась жидкость или попали брызги, выполните указанные ниже действия.

1. Отсоедините вилку питания.
2. Снимите трансформатор со стены.
3. Вытрите жидкость с трансформатора.
4. Закрепите трансформатор на стене.
5. Убедитесь, что трансформатор нормально функционирует.

Выполняйте очистку трансформатора регулярно в соответствии с протоколами учреждения и местными стандартами или правилами.

Для очистки трансформатора (за исключением головок инструмента) используйте любые указанные ниже средства.

- Чистая ткань, слегка смоченная 70-процентным изопропиловым спиртом или 10-процентным раствором хлорного отбеливателя. После этого протрите прибор насухо чистым полотенцем.
- Sani-Cloth® Plus.
- CaviWipes™ (см. предостережения ниже).

! ПРЕДОСТЕРЕЖЕНИЕ. Не используйте салфетки CaviWipes для очистки синих держателей для рукояток. Во время очистки данным чистящим средством появляются пузыри и жидкость, которые могут попасть в отверстия держателя и снизить производительность рукоятки в течение 30 минут после чистки. Для очистки головок инструмента соблюдайте инструкции, которые указаны в руководстве по их эксплуатации. При чистке головки прибора соблюдайте инструкции по эксплуатации соответствующего изделия.

Осмотр

Регулярно осматривайте шнур питания и принадлежности на предмет износа или других повреждений. Не используйте изделие при наличии признаков повреждений, а также в случае неисправности прибора, нарушений или изменений в его работе. За помощью обращайтесь в отдел технической поддержки компании Hillrom.

Утилизация

Утилизация Утилизация медицинских устройств и принадлежностей должна проводиться безопасным способом в соответствии со всеми федеральными, государственными, региональными и/или местными законами и нормативными правилами. При наличии сомнений пользователь устройства должен сначала обратиться в службу технической поддержки компании Hillrom за разъяснением правил безопасной утилизации. welchallyn.com/weee



Патент/патенты

hillrom.com/patents

Изделие может быть защищено одним или несколькими патентами. См. приведенную выше ссылку на Интернет-страницу. Группа компаний Hill-Rom владеет европейскими, американскими и другими патентами, а также патентными заявками.

Служба технической поддержки компании Hillrom

За дополнительной информацией о любых изделиях компании Hillrom обращайтесь в службу технической поддержки компании Hillrom: hillrom.com/en-us/about-us/locations

Технические характеристики

Среда

Рабочая

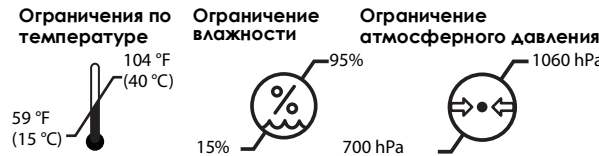

Транспортировка/хранение



Класс безопасности II, работа в повторно-кратковременном режиме

Электрический источник питания

100–240V, 50–60 Hz, 0.16A max 5V, 1.4A

Трансформатор

5V, 1A 5V, 0.5A

Стандарты и соответствие требованиям

Данное устройство соответствует требованиям следующих стандартов: IEC/UL 60601-1 IEC 60601-1-2 Стандарты отдельных стран включены в применимую декларацию о соответствии нормативным требованиям

Код партии

Расшифровка кода партии: YYDDDT, где YY — последние две цифры года DDD — день года T — производственная установка

Указания и заявления изготовителя

Сведения об электромагнитной совместимости (ЭМС) можно найти на веб-сайте компании Welch Allyn: welchallyn.com/emc-777.

оставка заказанной в компании Welch Allyn печатной версии документа со сведениями об электромагнитном излучении и помехоустойчивости занимает 7 календарных дней.

Список принадлежностей

Номер по каталогу	Описание
408781	Монтажный набор для крепления к стене серии 777
408970	USB-кабель серии Green Series 777, для подсоединения устройства серии 777 к устройству ProBP 3400 на встроенной настенной системе
772289	КАБЕЛЬ USB, ТИП А, ТИП В (ПРАВЫЙ УГОЛ), 2,4 М (8 ФУТОВ)
772320	КАБЕЛЬ USB, ТИП А, ТИП В (ПРАВЫЙ УГОЛ), 0,46 М (1,5 ФУТА)
772221	ИСТОЧНИК ПИТАНИЯ, 5 В, 1,4 А, USB-A
728041	ИСТОЧНИК ПИТАНИЯ ПЕРЕМЕННОГО ТОКА FR1WO, НОЖЕВОЙ РАЗЪЕМ, США
728044	ИСТОЧНИК ПИТАНИЯ ПЕРЕМЕННОГО ТОКА FR1WO, НОЖЕВОЙ РАЗЪЕМ, ВЕЛИКОБРИТАНИЯ
728042	ИСТОЧНИК ПИТАНИЯ ПЕРЕМЕННОГО ТОКА FR1WO, НОЖЕВОЙ РАЗЪЕМ, ЕС
728043	ИСТОЧНИК ПИТАНИЯ ПЕРЕМЕННОГО ТОКА FR1WO, НОЖЕВОЙ РАЗЪЕМ, АВСТРАЛИЯ
772224	ИСТОЧНИК ПИТАНИЯ ПЕРЕМЕННОГО ТОКА FR1WO, НОЖЕВОЙ РАЗЪЕМ, КИТАЙ
772225	ИСТОЧНИК ПИТАНИЯ ПЕРЕМЕННОГО ТОКА FR1WO, НОЖЕВОЙ РАЗЪЕМ, ЮЖНАЯ АФРИКА
772222	ИСТОЧНИК ПИТАНИЯ ПЕРЕМЕННОГО ТОКА FR1WO, НОЖЕВОЙ РАЗЪЕМ, БРАЗИЛИЯ

Гарантия

Ограниченная гарантия на 5 лет

Welch Allyn® GS 777 Vägtransformator

REF 777XX # 901093 vägtransformator

Bruksanvisning (Svenska)

REF 773172, DIR 80027381 Ver. A, Revisionsdatu: 2021-01

Rx ONLY Endast för användning av eller på beställning av en legitimerad läkare

© 2021 Welch Allyn, Inc. Med ensamrätt. Det är inte tillåtet att i någon form reproducera eller kopiera denna handbok eller delar av den utan tillstånd från Welch Allyn. Welch Allyn, Inc. ("Welch Allyn") påtar sig inget ansvar för personskador som kan uppstå på grund av (i) underlåtenhet att använda produkten på rätt sätt i enlighet med anvisningarna, försiktighetsåtgärderna, varningarna eller uttalandet om avsedd användning som publiceras i den här handboken eller (ii) olaglig eller felaktig användning av produkten. Welch Allyn är varumärken som tillhör Welch Allyn, Inc. Hillrom är ett varumärke som tillhör Hill-Rom Services, Inc.

Welch Allyn, Inc.
4341 State Street Road
Skaneateles Falls, NY 13153 USA

hillrom.com
Welch Allyn, Inc. is a subsidiary of Hill-Rom Holdings, Inc.

EC REP och EU IMPORTÖR
Welch Allyn Limited
Navan Business Park, Dublin Road,
Navan, Co. Meath C15 AW22
Ireland

Auktoriserad sponsor i Australien
Welch Allyn Australia Pty. Ltd.
Unit 4.01, 2-4 Lyonpark Road
Macquarie Park, NSW 2113
Telefon 1800 650 083

Användningsområde

Den här produkten är avsedd till att strömförsörja Welch Allyn 3,5 V-instrument.

GS777 vägtransformator är avsedd för användning i ambulatoriska och akuta vårdmiljöer. Enheten är avsedd för användning av medicinsk kvalificerad och utbildad vårdpersonal.

Beskrivning av symboler

Om du vill ha information om ursprunget för de här symbolerna kan du gå till symbolordlistan för Welch Allyn: welchallyn.com/symbolsglossary

! **VARNING** Texter med denna symbol i manualen anger förhållanden eller förfaranden som kan leda till sjukdom, skada eller dödsfall. Varningsmeddelanden visas med grå bakgrund i svartvita dokument.

! **FÖRSIKTIGHETSÅTGÄRD** Texter med denna symbol i handboken anger förhållanden eller förfaranden som kan orsaka skada på utrustningen eller annan egendom eller dataförlust. Den här definitionen gäller både gula och svarta och vita symboler.

! **OBS** Ger ett förtydligande om en instruktion eller användbar information om en funktion eller ett beteende.

Produktidentifierare

REF Beställningsnummer

LOT Partikod

GTIN Auktoriserad representant för Europeiska gemenskapen

i Läs bruksanvisningen

MD Medicinteknisk produkt

Tillverkare

EC REP Auktoriserad representant för Europeiska

! Separat sortering av elektrisk och elektronisk utrustning. Kassera inte som osorterat avfall.

! Ingående växelström

! Ingående likström

! Utgående likström

! FoU Kina. Produkten innehåller inga begränsade ämnen.

! Lyser: Det finns ström. Lyser inte: Ingen ström. Lyser inte: Ingen ström.uminated: No power.

! Typ BF, tillämpad del

Varningar och försiktighetsåtgärder

! **VARNING** Läs och förstå instruktionerna innan du använder den här produkten. Om du inte förstår driftkraven för den här produkten kan du eller patienten råka ut för personskador och dessutom kan produkten skadas.

! **VARNING** Risk för elektrisk stöt. Ta inte i patienten och den mittersta metallkontakten på handtaget samtidigt.

! **VARNING** Utför inte ändringar på den här utrustningen. Ändringar som utförs på den här utrustningen kan leda till skador.Garantin för den här produkten upphör att gälla om utrustningen utsätts för ändringar.

! **VARNING** Använd endast tillbehör som godkänts av Welch Allyn. Användning av tillbehör som godkänts kan påverka enhetens säkerhet och prestanda, t.ex. EMC-emissioner och immunitet.

! **VAR FÖRSIKTIG** Som en försiktighetsåtgärd bör du undvika att använda den här produkten nära annan utrustning. Den här produkten uppfyller kraven i de standarder som finns för elektromagnetiska störningar och ska inte störa annan utrustning eller påverkas av annan utrustning.

! **VAR FÖRSIKTIG** Reparationer får endast utföras av behöriga Welch Allyn-servicecenter.

! **VAR FÖRSIKTIG** Blockera aldrig åtkomsten till väggkontakten så att det alltid går att koppla från transformatorn från nätströmmen.

Övriga risker

Den här produkten uppfyller relevanta standarder för elektromagnetisk interferens, mekanisk säkerhet, prestanda och biokompatibilitet. Produkten kan dock inte helt eliminera risken för patient- eller användarskador av följande typ och orsak:

- Personskada eller skada på utrustning som är förknippade med elektromagnetiska risker
- Skador på grund av mekaniska risker
- skada på grund av att enheten, funktioner eller parametrar inte är tillgängliga
- Skador till följd av felaktig användning, till exempel otillräcklig rengöring
- Skador från exponering för biologiska utlösare som kan resultera i en allvarlig systemisk allergisk reaktion.

Inställningar

! **VARNING** Welch Allyn är inte ansvarig för montering eller installation. Welch Allyn rekommenderar att kunder kontaktar sin biomedicinska avdelning eller avdelning för service/underhåll för att garantera en säker installation av tillbehör..

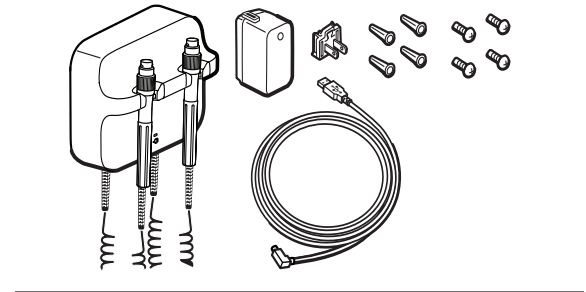

! **VAR FÖRSIKTIG** USB-värd används för att driva enheter som enbart är godkända av Welch Allyn.

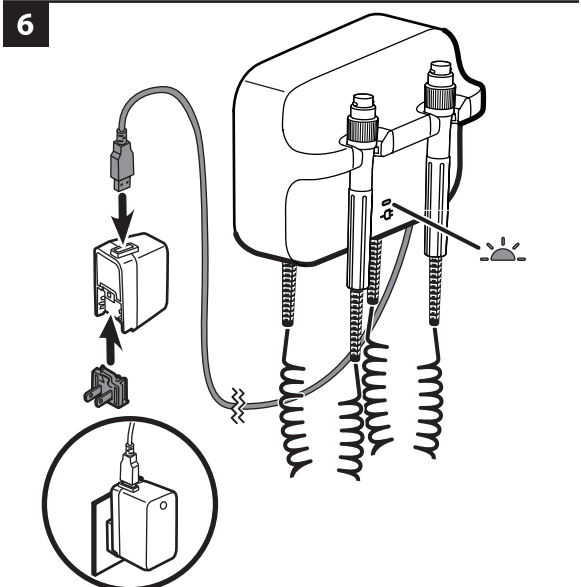
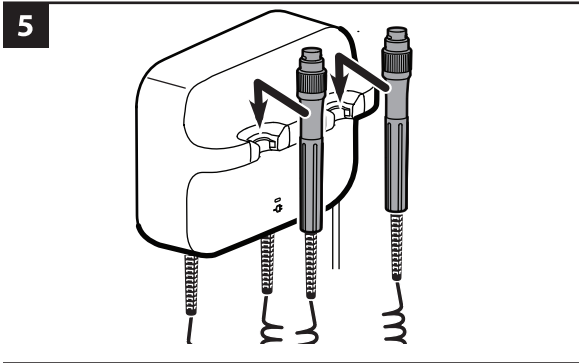
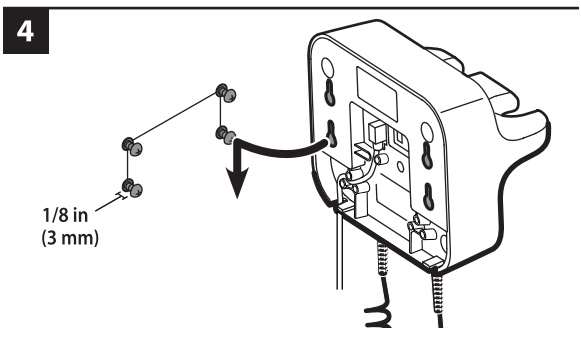
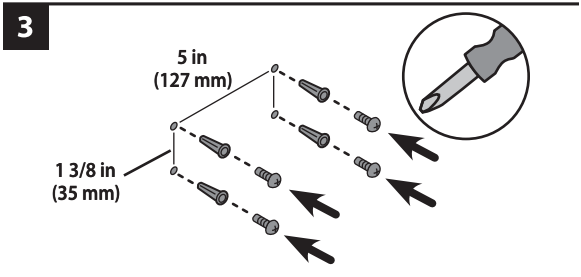
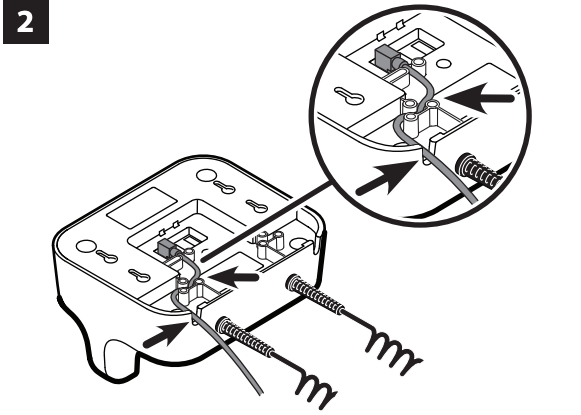
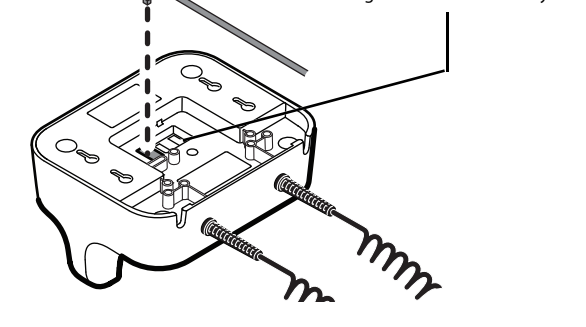

Fäst endast godkända Welch Allyn 3,5 V-instrumenthuvuden på handtagen, alla andra är begränsade. Se användarinstruktionerna för de olika instrumenttillbehören.

Så här använder du handtagen

Kontrollera att transformatorn är inkopplad.

1. Lyft handtagen från hållaren. Instrumentet slås på. Endast ett instrument kan vara påslaget åt gången.
2. Justera ljuset genom att vrida på reostaten på handtaget. Genom att vrida på reostaten medurs ökar ljusstyrkan. Minska ljusstyrkan genom att vrida på reostaten moturs.

! **OBSERVERA** att om du minskar ljusstyrkan till den lägsta nivån stängs inte instrumentet av..

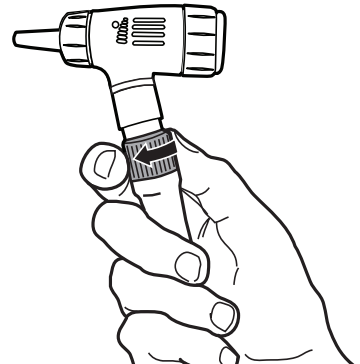

3. Följ instruktionerna för användningen av instrumenttillbehöret när du undersöker en patient.
 - !** **VAR FÖRSIKTIG** Undvik skador genom att inte sträcka ut handtagens sladdar.
 - !** **VAR FÖRSIKTIG** För att minska den yttre kåpans temperatur på instrumenttillbehöret får den inte vara påslagen i mer än 2 minuter och måste därefter vara avstängd i minst 10 minuter.
4. Sätt tillbaka handtagen på hållaren. 3,5 V-instrumentet stängs av.

Rengöring

! **VARNING** Dra ur väggkontakten innan rengör transformatorn

! **VARNING** Risk för elektrisk stöt. AUTOKLAVERA INTE transformatorn eller tillbehören.

! **VARNING** Vätska kan skada elektroniken inuti transformatorn. Se till att spilld vätska inte rinner in i transformatorn. Om spilld vätska rinner in i transformatorn:

1. Koppla ur elkabelkontakten.
2. Ta bort transformatorn från väggen.
3. Torka av vätskan från transformatorn.
4. Montera transformatorn på väggen.
5. Kontrollera att transformatorns fungerar som den ska.

Rengör transformatorn efter de rutiner som ditt sjukhus uppger i sina protokoll och standarder eller enligt lokala bestämmelser.

Använd något av följande för att rengöra transformatorn (exklusive instrumenttillbehören):

- En ren trasa fuktad med 70 procent isopropanol eller 10 procent blekmedelslösning. Torka av med en ren trasa.
- Sani-Cloth® Plus.
- CaviWipes™ (se varning nedan).

! **VAR FÖRSIKTIG** Använd inte CaviWipes för att rengöra de blå handtagshållarna. Det här rengöringsmedlet skapar bubblor och vätska under rengöringen som kan komma in i öppningarna i hållarna och begränsa handtagens funktion i upp till 30 minuter efter rengöringen.Rengör instrumenthuvudena enligt bruksanvisningen.

Inspektera

Kontrollera rutinmässigt att strömladden och tillbehören inte är slitna, nötta eller skadade. Använd inte om du ser tecken på skador, om instrumentet inte fungerar som det ska eller om du märker en funktionsändring.Kontakta Hillroms tekniska support om du behöver hjälp.

Kassering

Användarna måste följa alla federala, statliga, regionala och lokala lagar och förordningar som gäller säker kassering av medicinsk utrustning och tillbehör. Vid tveksamhet ska användaren av enheten i första hand kontakta Hillroms tekniska support för råd om säker kassering. welchallyn.com/weee



Patent

hillrom.com/patents

Kan omfattas av ett eller flera patent.Se internetadressen ovan.Hill-Rom bolagen är innehavare av europeiska, amerikanska och andra patent och patentansökningar under utredning.

Hillroms Tekniska Support

Om du vill ha information om en Welch Allyn-produkt kontaktar du Hill-Roms tekniska support: hillrom.com/en-us/about-us/locations

Meddelande till användare och/eller patienter i EU

Alla allvarliga incidenter som har inträffat i relation till produkten ska rapporteras till tillverkaren och berörd myndighet i medlemsstaten där användaren och/eller brukaren befinner sig.

Specifikationer

Miljö

Drift

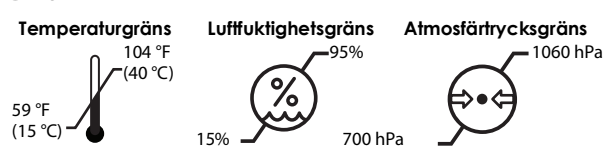

Transport/förvaring

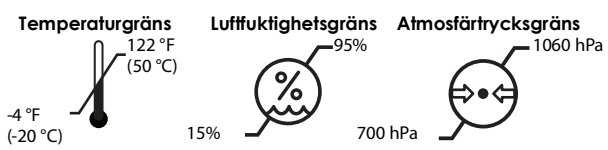

Säkerhetsklass II, Intermittent drift Elektrisk Strömförsörjning

	100–240V, 50–60 Hz, 0.16A max		5V, 1.4A
	5V, 1A		5V, 0.5A

Standarder och överensstämmelse

Enheten överensstämmer med följande standarder:

IEC/UL 60601-1

IEC 60601-1-2

Landsspecifika standarder finns i tillämplig försäkran om överensstämmelse

Partikod

Partiavkodare: ÅÅDDDT där ÅÅ = årets sista två siffror DDD = dagen på året T = maskin

Riktlinjer och tillverkarens försäkran

Information om elektromagnetisk kompatibilitet (EMC) finns på webbplatsen för Welch Allyn: welchallyn.com/emc-777.

Du kan beställa en tryckt kopia av informationen om EMC-emissioner och immunitet från Welch Allyn. Den levereras inom 7 kalenderdagar.

Tillbehörslista

Art.nr	Beskrivning
408781	777 väggmonteringsssats
408970	Green Series 777 USB-kabel, 777 till ProBP 3400 på integrerat väggssystem
772289	USB A TILL B – HÖGERVINKLAD, 8,0 FOT
772320	USB A TILL B – HÖGERVINKLAD, 1,5 FOT
772221	STRÖMFÖRSÖRJNING, 5 V, 1,4 A, USB-A
728041	AC-BLAD FRIWO STRÖMFÖRSÖRJN., US
728044	AC-BLAD FRIWO STRÖMFÖRSÖRJN., STORBR.
728042	AC-BLAD FRIWO STRÖMFÖRSÖRJN., EU
728043	AC-BLAD FRIWO STRÖMFÖRSÖRJN., AUS
772224	AC-BLAD FRIWO STRÖMFÖRSÖRJN., KINA
772225	AC-BLAD FRIWO STRÖMFÖRSÖRJN., SYDAFRIKA
772222	AC-BLAD FRIWO STRÖMFÖRSÖRJN., BRASILIEN

Garanti

Fem års garanti.

Nástěnný transformátor Welch Allyn® GS 777

REF 777XX # 901093 Nástěnný transformátor

Návod k použití (Česky)

REF 773172, DIR 80027381 Ver. A, Datum revize: 2021-01

Rx ONLY Pouze k použití odborným lékařem nebo na jeho objednávku

© 2021, Welch Allyn, Inc. Všechna práva vyhrazena. Bez souhlasu společnosti Welch Allyn je zakázáno tento návod k použití nebo jakoukoli jeho část reprodukovat či duplikovat v jakékoli formě. Společnost Welch Allyn, Inc. („Welch Allyn“) nepřijímá žádnou odpovědnost za případná zranění osob, která mohou vyplývat z (i) nesprávného používání výrobku v rozporu s pokyny, upozorněními, varováními nebo zamýšleným účelem použití, které jsou uvedeny v tomto manuálu, nebo (ii) jakéhokoli nezákonného nebo nesprávného použití produktu.

Welch Allyn je ochranná známka společnosti Welch Allyn, Inc. Hillrom je ochranná známka společnosti Hill-Rom Services, Inc

Welch Allyn, Inc.
4341 State Street Road
Skaneateles Falls, NY 13153 USA

hillrom.com
Welch Allyn, Inc. je dceřinou společností společnosti Hill-Rom Holdings, Inc.

EC REP a DOVOZCE DO EU
Welch Allyn Limited
Navan Business Park, Dublin Road,
Navan, Co. Meath C15 AW22
Ireland

Autorizovaný australský sponzor
Welch Allyn Australia Pty. Ltd.
Unit 4.01, 2-4 Lyonpark Road
Macquarie Park, NSW 2113
Telefon 1800 650 083

Určené použití

Tento produkt je určen k napájení 3,5V nástrojů Welch Allyn.

Nástěnný transformátor GS777 je určen k použití v ambulantní a akutní péči. Toto zařízení je určeno pro uživatele, kteří jsou lékařsky kvalifikovanými a vyskolenými zdravotnickými pracovníky.

Popisy symbolů

Informace o původu těchto symbolů najdete ve slovníku symbolů společnosti Welch Allyn: welchallyn.com/symbols/glossary

VAROVÁNÍ Varování uvedená v tomto manuálu označují podmínky nebo postupy, které mohou vést k onemocnění, zranění nebo smrti. Varování se zobrazuje se šedým pozadím v černobílém dokumentu.

UPOZORNĚNÍ Upozornění uvedená v tomto manuálu označují podmínky nebo postupy, které mohou vést k poškození zařízení nebo jiných věcí nebo ke ztrátě dat. Tato definice se vztahuje na žluté i černobílé symboly.

POZNÁMKA Obsahuje upřesnění pokynů nebo užitečnou informaci k funkci nebo režimu.

Identifikátor výrobku

REF Číslo pro další objednávku

LOT Kód šarže

GTIN Mezinárodní číslo obchodní položky

i Nahlédněte do návodu k použití

MD Lékařský prostředek

Výrobce

EC REP Autorizovaný zástupce v Evropském společenství

 Tříděný odpad v podobě elektrických a elektronických zařízení. Neodhazujte jej do směsného komunálního odpadu.

 Vstupní příkon střídavý

 Vstupní příkon stejnosměrný

 Výstupní výkon stejnosměrný

 RoHS Čína. Tento produkt neobsahuje žádné zakázané látky.

 Svítí: Probíhá napájení. Nesvítí: Bez napájení.

 Aplikovaná součást typu BF

Varování a upozornění

VAROVÁNÍ Před použitím tohoto produktu si podrobně přečtěte tyto pokyny. Pokud byste požadavkům na obsluhu tohoto výrobku neporozuměli, mohli byste zranit sami sebe či pacienta nebo poškodit tento produkt.

VAROVÁNÍ Nebezpečí úrazu elektrickým proudem. Nedotýkejte se současně pacienta a kovového středového kontaktu držadla.

VAROVÁNÍ Toto vybavení neupravujte. Jakákoliv úprava tohoto vybavení může způsobit zranění. Jakákoliv úprava tohoto vybavení zneplatní záruku výrobku.

VAROVÁNÍ Používejte jen příslušenství schválená společností Welch Allyn. Používání neschváleného příslušenství může ovlivnit bezpečnost a výkon, např. emise a odolnost EMC zařízení.

UPOZORNĚNÍ V rámci preventivního opatření nepoužívejte toto zařízení v blízkosti jiného vybavení. Tento výrobek splňuje aktuální požadované normy v oblasti elektromagnetického rušení a neměl by působit problémy pro ostatní vybavení, ani by jej neměla ovlivňovat ostatní zařízení.

UPOZORNĚNÍ Servis výrobku smí provádět pouze autorizovaná servisní střediska společnosti Welch Allyn.

UPOZORNĚNÍ Aby bylo zajištěno, že transformátor bude vždy možné odpojit od zdroje střídavého proudu, nikdy neblokujte přístup k síťové zásuvce.

Zbytkové riziko

Tento produkt vyhovuje příslušným normám o elektromagnetickém rušení, mechanické bezpečnosti, výkonu a biologické kompatibilitě. U výrobku však nelze úplně vyloučit potenciální možnost následujících poškození pacientky nebo uživatele:

- Poškození zdraví nebo poškození zařízení spojené s elektromagnetickými riziky,
- Poškození způsobené mechanickými riziky,
- Poškození způsobené nedostupností zařízení, funkcí nebo parametrů,
- Poškození způsobené nesprávným používáním, jako je nedostatečné čištění a/nebo
- Poškození způsobené vystavením zařízení biologickým faktorům, které mohou vést k závažné systémové alergické reakci.

Nastavení

VAROVÁNÍ Společnost Welch Allyn není zodpovědná za celistvost jakékoli montáže. Společnost Welch Allyn doporučuje, aby zákazníci kontaktovali své místní oddělení biomedicínského inženýrství nebo služeb údržby, které zajistí profesionální instalaci a bezpečnost a spolehlivost jakéhokoli montážního příslušenství.

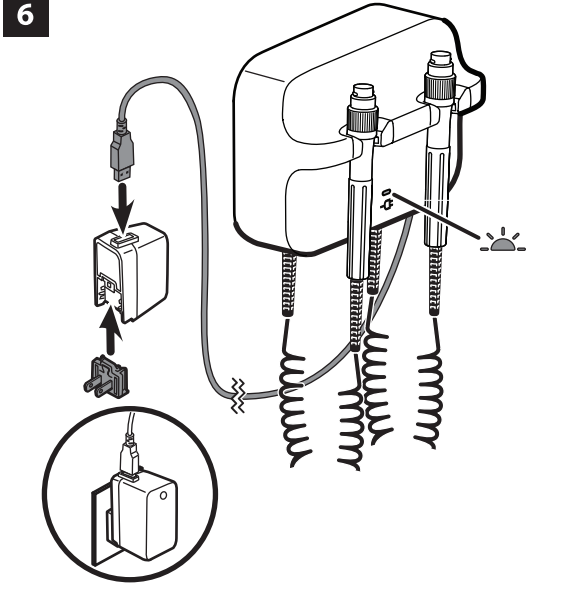
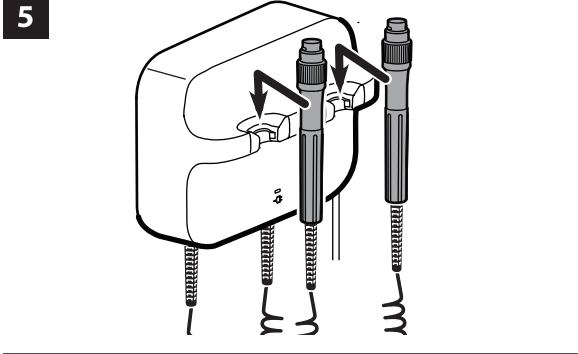
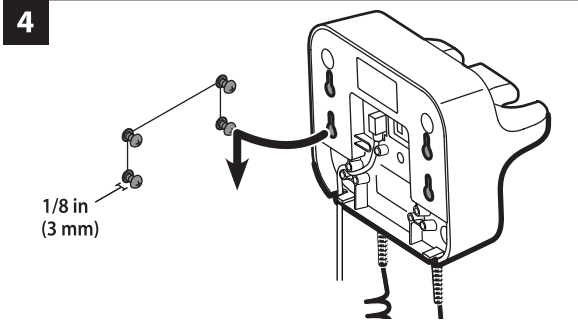
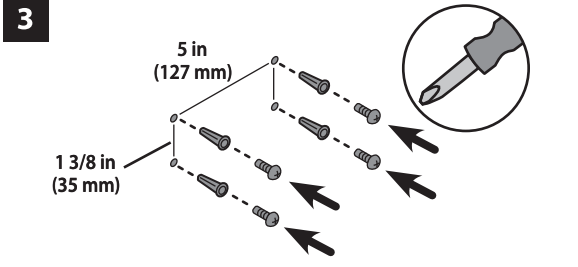
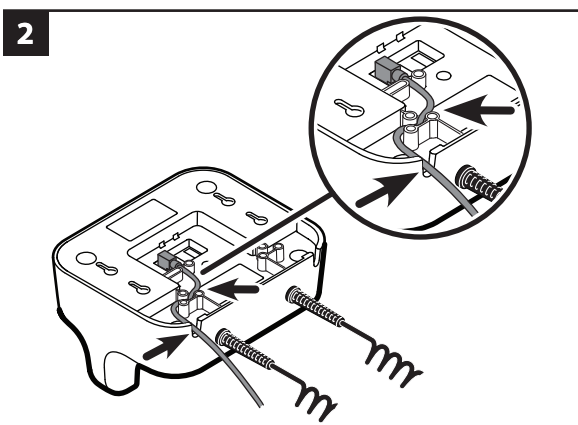
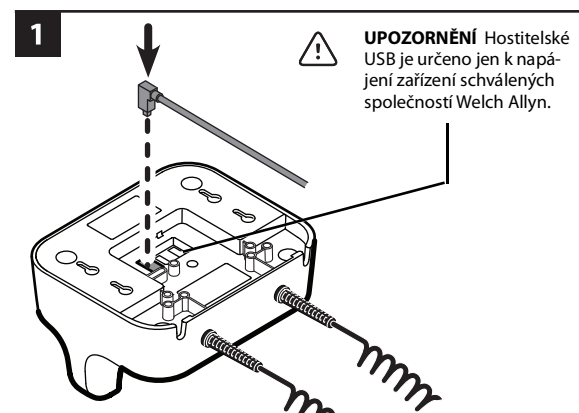
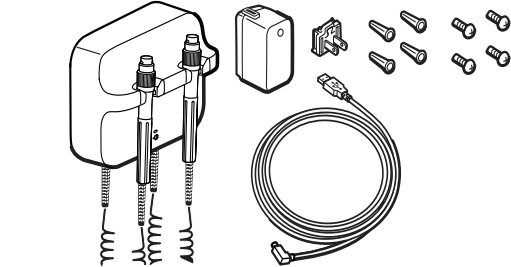

Na rukojeti nasazujte pouze schválené 3,5V hlavy přístrojů Welch Allyn dle vašeho výběru, všechny ostatní produkty jsou zakázány. Viz návod k použití jednotlivých hlav přístrojů.

Použití rukojeť

Zkontrolujte, že je transformátor zapojený.

- Zvedněte rukojeť z kolébky. Přístroj se zapne. V jednu chvíli může být zapnutý vždy jen jeden přístroj.
- Upravte světelný výkon otáčením reostatu na rukojeti. Otáčením reostatu ve směru hodinových ručiček se světelný výkon zvyšuje. Otáčením reostatu ve směru proti hodinovým ručička se světelný výkon snižuje.

POZNÁMKA Snižováním světelného výkonu na minimální úroveň se přístroj nevypne

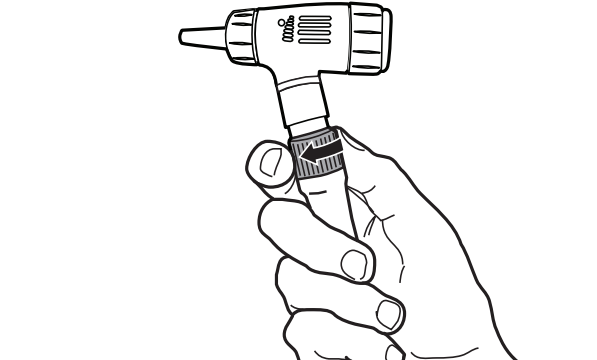

- Během vyšetření pacienta postupujte podle návodu k použití pro hlavu přístroje.
 - UPOZORNĚNÍ** Vyhýbejte se nadměrnému natahování kabelů na rukojetích, aby nedošlo k poškození..
 - UPOZORNĚNÍ** Aby se minimalizovala vnější teplota krytu hlavy přístroje, nesmí doba zapnutí přesáhnout 2 minuty a doba vypnutí musí být minimálně 10 minut.
- Vraťte rukojeť do kolébky. 3,5V přístroj se vypne.

Čištění

VAROVÁNÍ Než transformátor začnete čistit, vypojte jej ze síťové zásuvky..

VAROVÁNÍ Nebezpečí úrazu elektrickým proudem. NEPROVÁDĚJTE sterilizační transformátoru nebo jeho příslušenství v autoklávu.

VAROVÁNÍ Kapaliny by mohly poškodit elektroniku uvnitř transformátoru. Nedovolte, aby se do transformátoru rozlily tekutiny nebo aby na něj nějaká kapalina.Co dělat, když dojde k potřísnění nebo rozliti kapaliny na transformátor:

- Odpojte napájecí kabel.
- Demontujte transformátor z jeho místě na stěně.
- Utřete rozlitou kapalinu z transformátoru.
- Namontujte transformátor zpět na stěnu.
- Zkontrolujte, že transformátor normálně funguje

Transformátor pravidelně čistěte podle postupů běžných ve vašem zařízení a podle norem a předpisů ve vaší zemi.

Pokud chcete transformátor (bez hlav přístroje) vyčistit, použijte některou z následujících pomůcek:

- Čistý hadřík mírně navlhčený 70% isopropylalkoholem nebo 10% roztokem chlorového bělidla. Otřete dosucha čistým kusem látky.
- Sani-Cloth® Plus.
- CaviWipes™ (viz upozornění níže).

UPOZORNĚNÍ Utěrky CaviWipes nepoužívejte k čištění modrých rukojetí. Tento čisticí prostředek vytváří během procesu čištění bublinky a kapalinu, které by mohly proniknout do otvorů v kolébkách a omezit výkon rukojeti po dobu až 30 minut po čištění. K čištění hlav přístroje postupujte podle jejich návodu k použití.

Kontrola

Pravidelně kontrolujte, zda napájecí kabel a příslušenství nejsou opotřebené, roztržepené nebo jinak poškozené. Přístroj nepoužívejte, pokud vidíte známky poškození, pokud má závadu, nefunguje správně nebo pokud si všimnete změny ve výkonu. V takových případech se obraťte na technickou podporu společnosti Hillrom.

Likvidace

Uživatelé by se měli řídit všemi místními, národními a/nebo regionálními zákony a směrnicemi, které se týkají bezpečné likvidace zdravotnických prostředků a příslušenství. V případě pochybnosti se uživatel zařízení musí nejprve obrátit na technickou podporu společnosti Hillrom, aby získal pokyny ohledně protokolů o bezpečné likvidaci. welchallyn.com/weee

Patent/patenty

hillrom.com/patents

Na tento výrobek se může vztahovat jeden nebo více patentů. Viz výše uvedenou internetovou adresu. Společnosti skupiny Hill-Rom jsou držiteli evropských, amerických a jiných patentů a předkladateli projednávaných patentových přihlášek.

Technická Podpora Hillrom

Informace o kterékoli produktu od společnosti Welch Allyn můžete získat od technické podpory společnosti Hill-Rom: hillrom.com/en-us/about-us/locations

Upozornění pro uživatele a/nebo pacienty v EU

Všechny závažné přihody, ke kterým dojde v souvislosti s tímto zdravotnickým prostředkem, musí být hlášeny výrobcí a příslušnému úřadu členského státu, ve kterém uživatel a/nebo pacient sídlí.

Technické údaje

Prostředí



Provoz

Teplotní omezení	Omezení vlhkosti	Omezení atmosférického tlaku
59 °F (15 °C) - 104 °F (40 °C)	15% - 95%	700 hPa - 1060 hPa

Přeprava/skladování

Teplotní omezení	Omezení vlhkosti	Omezení atmosférického tlaku
-4 °F (-20 °C) - 122 °F (50 °C)	15% - 95%	700 hPa - 1060 hPa

Bezpečnostní třída 2, nepřetržitý provoz Elektrické napájení

 100–240V, 50–60 Hz, 0.16A max  5V, 1.4A

Transformátor

 5V, 1A  5V, 0.5A

Normy a kompatibilita

Přístroj odpovídá následujícím standardům: IEC/UL 60601-1 IEC 60601-1-2 Standardy specifické pro jednotlivé země nejsou zahrnuty v příslušném prohlášení o shodě.

Kód šarže

Dekodér šarže: RRDDDT, kde RR = poslední dvojciferní roku DDD = den v roce T = přístroj

Pokyny a prohlášení výrobce

Informace o elektromagnetické kompatibilitě (EMC) naleznete na webových stránkách společnosti Welch Allyn: welchallyn.com/emc-777.

Výtisk informací o emisích a odolnosti EMC si můžete objednat od společnosti Welch Allyn a bude vám dodán do 7 kalendářních dnů.

Seznam příslušenství

Číslo dílu	Popis
408781	sada pro montáž na stěnu 777
408970	USB kabel, řada Green 777, 777 pro ProBP 3400 na systém Integrated Wall System
772289	USB A DO B-PRAVÝ ÚHEL, 8,0 FT
772320	USB A DO B-PRAVÝ ÚHEL, 1,5 FT
772221	ZDROJ NAPÁJENÍ, 5 V, 1,4 A, USB-A
728041	AC BLADE FRIWO ZDROJ, US
728044	AC BLADE FRIWO ZDROJ, UK
728042	AC BLADE FRIWO ZDROJ, EU
728043	AC BLADE FRIWO ZDROJ, AUS
772224	AC BLADE FRIWO ZDROJ, ČÍNA
772225	AC BLADE FRIWO ZDROJ, JIŽNÍ AFRIKA
772222	AC BLADE FRIWO ZDROJ, BRAZÍLIE

Záruka

Pětiletá omezená záruka.



Welch Allyn® GS 777 fali transzformátor

REF 777XX # 901093 fali transzformátor

Használati utasítás (Magyar)

REF 773172, DIR 80027381 Ver. A, felülvizsgálat dátuma: 2021-01

Rx ONLY Csak engedéllyel rendelkező egészségügyi szakember használatára vagy az ő rendelésére

©2021 Welch Allyn, Inc. Minden jog fenntartva. A Welch Allyn engedélye nélkül tilos a jelen használati útmutató vagy bármely részének bármilyen formában történő reprodukálása vagy másolása. A Welch Allyn, Inc („Welch Allyn”) nem vállal felelősséget semmiféle olyan személyi sérülésért, amely abból adódóan alakulhatott ki, hogy (i) a jelen terméket az útmutatóban található utasítások, figyelmeztetések, óvintézkedések vagy a szándékolt felhasználásra vonatkozó állítás figyelmen kívül hagyásával használták, vagy hogy (ii) a terméket illegális vagy helytelen módon használták fel. A Welch Allyn a Welch Allyn, Inc. védjegye. A Hillrom a Hill-Rom Services, Inc. védjegye.

Welch Allyn, Inc.
4341 State Street Road
Skaneateles Falls, NY 13153 USA

hillrom.com
A Welch Allyn, Inc. a Hill-Rom Holdings, Inc. leányvállalata

EC REP és EU-IMPORTŐR
Welch Allyn Limited
Navan Business Park, Dublin Road,
Navan, Co. Meath C15 AW22
Ireland

Megbízott ausztrál szponzor
Welch Allyn Australia Pty. Ltd.
Unit 4.01, 2-4 Lyonpark Road
Macquarie Park, NSW 2113
Telefon: 1800 650 083

Rendeltetés

A termék rendeltetése, hogy biztosítsa a Welch Allyn 3,5 V-os készülékek áramellátását.

A GS777 fali transzformátor ambuláns és akut ellátóhelyiségekben való felhasználásra szolgál. A készüléket egészségügyi képzéssel rendelkező, képzett egészségügyi szakemberek számára tervezték.

Jelmagyarázat

A szimbólumok eredetével kapcsolatban lásd a Welch Allyn szimbólumjegyzéket: welchallyn.com/symbolsglossary.

FIGYELEM! A kézikönyvben szereplő figyelmeztetések olyan állapotok vagy gyakorlatok azonosítására szolgálnak, amelyek betegséghez, sérüléshez vagy halálesethez vezethetnek. A figyelmeztető nyilatkozatok szürke háttérrel jelennek meg a fekete-fehér dokumentumban.

ÓVINTÉZKEDÉS A kézikönyvben szereplő óvintézkedések olyan állapotokat vagy gyakorlatokat azonosítanak, amelyek a berendezés vagy más tulajdon károsodásához, illetve adatvesztéshez vezethetnek.

MEGJEGYZÉS Az utasítások magyarázatára szolgál, vagy hasznos információkat mutat be a funkcióiról vagy a viselkedésről.

- Termékazonosító
- Újrarendelési szám
- Tételkód
- Globális kereskedelmi azonosító szám
- Olvasa el a használati utasítást
- Orvostechnikai eszköz
- Gyártó

Megbízott képviselő az Európai Közösségben

Elektromos és elektronikus berendezések szelektív gyűjtése. Ne dobja ki a kommunális hulladékba.

Váltakozóáramú bemeneti teljesítmény

Egyenáramú bemeneti teljesítmény

Egyenáramú kimenő teljesítmény

Kínai RoHs megjelölés. A termék nem tartalmaz korlátozás alá eső anyagokat.

Világít: Áram alatt van. Nem világít: Nincs áram alatt.

BF típusú beteggel érintkező rész

Figyelmeztetések és óvintézkedések

FIGYÁZAT A termék használata előtt olvassa el és értelmezze az utasításokat. A termék használatára vonatkozó előírások figyelmen kívül hagyása a felhasználó vagy a beteg, illetve a termék sérüléséhez vezethet.

FIGYÁZAT Áramütés veszélye. Ne érintse meg egyszerre a beteget és a fogantyú közepső fém érintkezőjét.

FIGYÁZAT Az eszközt tilos módosítani. Az eszközön végzett bármilyen módosítás sérülést okozhat. Az eszközön végzett bármilyen módosítás érvényteleníti a garanciát.

VIGYÁZAT Kizárólag a Welch Allyn által jóváhagyott kiegészítőket használjon. Nem jóváhagyott kiegészítők használata befolyásolhatja a készülék biztonságát és teljesítményét, pl. EMC-kibocsátását és immunitását.

FIGYELEM Ne használja ezt a terméket más berendezések közelében. A termék megfelel minden aktuális, elektromágneses interferenciára vonatkozó szabványnak, így használata nem okozhat zavart más berendezésekben, illetve működését nem zavarhatják más berendezések.

FIGYELEM A termék javítását kizárólag felhatalmazott Welch Allyn szervizközpontok végezhetik.

FIGYELEM Annak érdekében, hogy a transzformátort le lehessen választani a hálózati áramforrásról, a fali aljzat legyen mindig hozzáférhető.

Fennmaradó kockázat

Ez a termék megfelel az elektromágneses interferenciára, mechanikai biztonságra, teljesítményre és biokompatibilitásra vonatkozó kapcsolódó szabványoknak. A termék használata során azonban nem zárhatók ki teljesen az alábbiakból származó, a beteget vagy a felhasználót érő lehetséges sérülések:

- Elektromágneses veszélyforrásokkal kapcsolatos sérülés vagy az eszközök károsodása,
- Mechanikai veszélyforrásokból származó sérülés,
- Valamely eszköz, funkció vagy paraméter rendelkezésre nem állásából származó sérülés,
- Nem megfelelő használatból, például elégtelen tisztításból származó sérülés, és/vagy
- Olyan sérülés, amelyet az eszköz súlyos szisztémás allergiás reakciót kiváltó biológiai ágenseknek történő kitétele okoz.

Összeszerelés

FIGYÁZAT A Welch Allyn nem vállal felelősséget a rögzítőberendezések épségéért. A Welch Allyn javasolja, hogy az ügyfél vegye fel a kapcsolatot az orvosi/biológiai műszaki részleggel vagy a karbantartó szolgálattal, hogy biztosítsák a professzionális telepítést a szerelési kiegészítők biztonságossága és megbízhatósága érdekében.

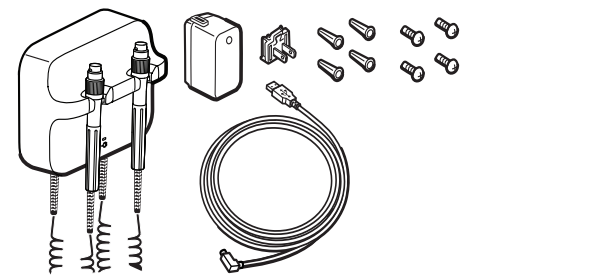

FIGYELEM A gazda USB csak a Welch Allyn által jóváhagyott eszközök táplálására szolgál.

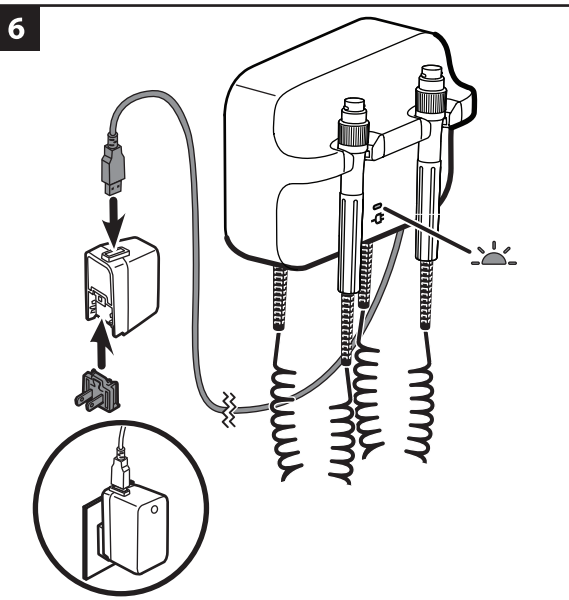
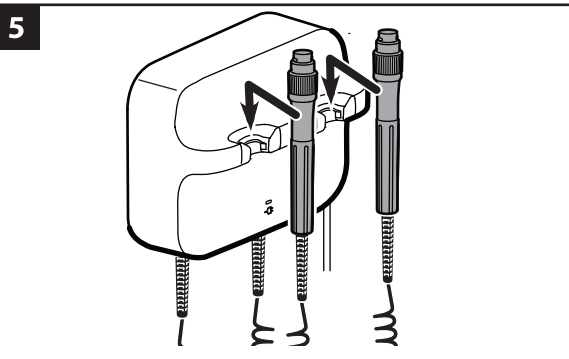
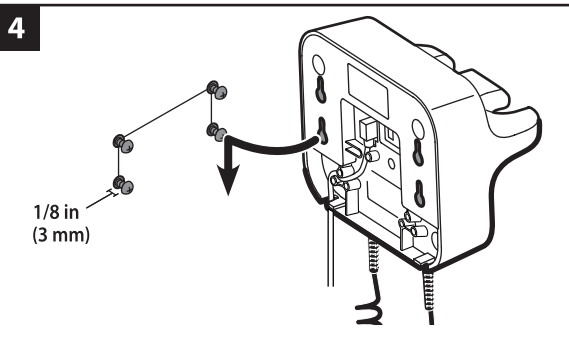
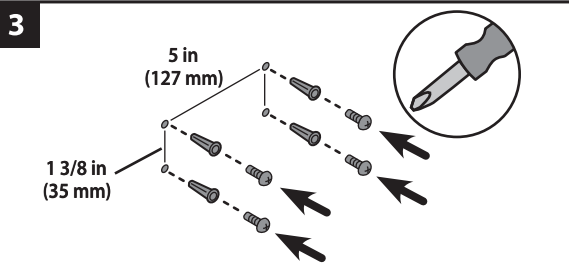
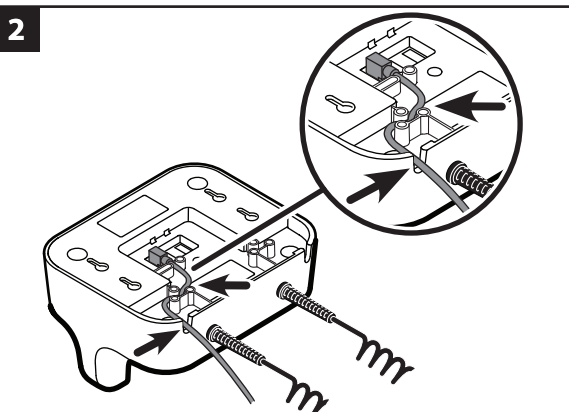
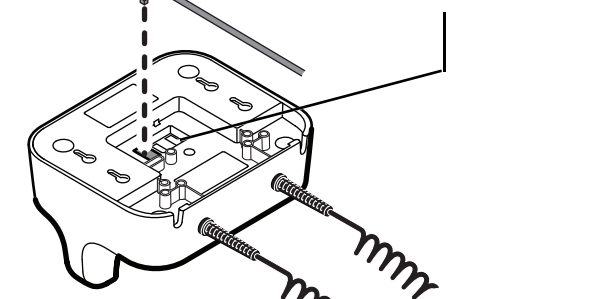

Csak az Ön által kiválasztott, jóváhagyott Welch Allyn 3,5 V-os műszerfejeket csatlakoztassa a fogantyúkhöz, minden egyéb eszköz használata tilos. Lásd az egyes műszerfejek használati utasítását.

A fogantyúk használata

Ellenőrizze, hogy a transzformátor be van dugva.

1. Lift the handle from the cradle.
A műszer bekapcsol. Egyszerre csak egy műszer használható.
2. Állítsa be a fénykibocsátást a fogantyún lévő ellenállás-szabályozó elforgatásával. Az ellenállás-szabályozónak az óramutató járásával megegyező irányú elforgatása növeli a fénykibocsátást.

Az ellenállás-szabályozó óramutató járásával ellentétes irányú elforgatása csökkenti a fénykibocsátást.

MEGJEGYZÉS A fénykibocsátás minimális szintre csökkentése nem kapcsolja ki a műszert

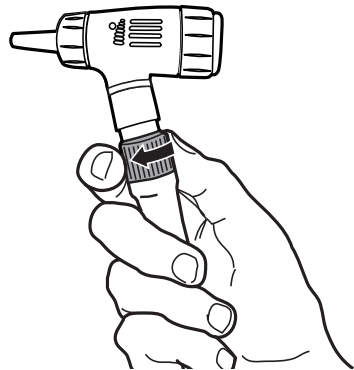

3. A beteg vizsgálata során kövesse a műszerfej használati utasításait.
FIGYELEM A sérülés elkerülése érdekében ne feszítse túl a fogantyún lévő zsinórokat.
FIGYELEM A külső műszerfejburkolat hőmérsékletének minimálisra csökkentése érdekében az üzemidő nem haladhatja meg a 2 percet, és a kikapcsolási időnek legalább 10 percnak kell lennie.
4. Helyezze vissza a fogantyút a tartóba.
A 3,5 V-os műszer kikapcsol.

Tisztítás

FIGYÁZAT A transzformátor tisztítása előtt húzza ki azt a fali aljzattól.
FIGYÁZAT Áramütés veszélye. NE tegye autoklávba a transzformátort vagy a kiegészítőket.

FIGYÁZAT A folyadékok károsíthatják a transzformátor belső elektronikáját. Ügyeljen rá, hogy ne folyjon vagy cseppenjen folyadék a transzformátorba. Ha folyadék folyt vagy cseppent a transzformátorba:

1. Válassza le a tápkábelét az aljzatról.
2. Távolítsa el a transzformátort a falról.
3. Szárítsa fel a felesleges vizet a transzformátorról.
4. Szerelje fel a transzformátort a falra.
5. Ellenőrizze, hogy a transzformátor normálisan működik-e.

A transzformátor tisztítását végezze el rendszeresen az intézmény protokolljainak és a szabványoknak vagy helyi szabályozásoknak megfelelően.

A transzformátor megtisztításához (a műszerfejek kivételével) használja a következők valamelyikét:

- Tiszta, 70%-os izopropil-alkohollal vagy 10%-os klórtartalmú fehérítő oldattal kissé benedvesített ruhadarab. Tiszta törülköendővel törölje szárazra.
- Sani-Cloth® Plus.
- CaviWipes™ (lásd az alábbi figyelmeztetést).

FIGYELEM Ne használja a CaviWipes kendőt a kék fogantyútartók tisztításához. Ez a tisztítószer a tisztítás során buborékokat és folyadékot képez, amely bejuthat a tartó nyílásaiba, és a tisztítás után akár 30 percig korlátozhatja a fogantyú teljesítményét. A műszerfejek tisztításához kövesse azok használati utasítását.

Ellenőrzés

Rendszeresen ellenőrizze a tápkábelét és a kiegészítőket, nincs-e rajtuk kopás, kifosztás vagy egyéb sérülés. Ne használja az eszközt, ha sérülésre utaló jeleket lát rajta, ha a műszer hibásan működik, úgy tűnik, hogy nem működik megfelelően, vagy ha a teljesítmény megváltozását észleli. Támogatásért vegye fel a kapcsolatot a Hillrom Műszaki Támogatás osztályával.

Ártalmatlanítás

A felhasználók kötelesek az orvostechnikai eszközök és tartozékok biztonságos ártalmatlanítására vonatkozó minden szövetségi, állami, regionális és/vagy helyi törvénynek és szabályozásnak megfelelően eljárni. Ha kétségei vannak, akkor az eszköz felhasználójának először fel kell vennie a kapcsolatot a Hillrom műszaki ügyfélszolgálatával a biztonságos ártalmatlanítási protokollokkal kapcsolatos útmutatásért. welchallyn.com/weee



Szabadalom/szabadalmak

hillrom.com/patents

A termékre egy vagy több szabadalom vonatkozhat. Lásd a fenti internetes címet. Az Európában, az Egyesült Államokban és máshol bejegyzett szabadalmak illetve szabadalmaztatás alatt álló elemek tulajdonosai a Hill-Rom vállalatok.

Hillrom Műszaki Támogatási Részleg

Bármely Welch Allyn termékkel kapcsolatos információért keresse a Hill-Rom műszaki támogatási részlegét: hillrom.com/en-us/about-us/locations

Figyelmeztetés az EU-s felhasználók és/vagy betegek számára

A jelen eszközzel kapcsolatos minden súlyos balesetet jelenteni kell a gyártónak, valamint azon tagállam illetékes hatóságának, amelyben a felhasználó és/vagy a beteg tartósan le van telepedve.

Műszaki adatok

Környezetre vonatkozó adatok

Hőmérsékletre vonatkozó határértékek	Páratartalomra vonatkozó határértékek	Légnyomásra vonatkozó határértékek
59 °F (15 °C) - 104 °F (40 °C)	15% - 95%	700 hPa - 1060 hPa

Szállítás/tárolás

Hőmérsékletre vonatkozó határértékek	Páratartalomra vonatkozó határértékek	Légnyomásra vonatkozó határértékek
-4 °F (-20 °C) - 122 °F (50 °C)	15% - 95%	700 hPa - 1060 hPa

II. biztonságossági osztály, szakaszos működés Elektromos tápellátás

	100–240V, 50–60 Hz, 0.16A max		5V, 1.4A
--	-------------------------------	--	----------

Transzformátor

	5V, 1A		5V, 0.5A
--	--------	--	----------

Szabványok és megfelelés

Az eszköz megfelel a következő szabványoknak:
IEC/UL 60601-1
IEC 60601-1-2
Az országspecifikus szabványok a vonatkozó megfeleléségi nyilatkozatban találhatók.

Tételkód

Lot-szám magyarázata: YYDDDT, ahol YY = az évszám utolsó két számjegye
DDD = az év napjának száma
T = készülék



Útmutató és gyártói nyilatkozat

Az elektromágneses összeférhetőséggel (EMC) kapcsolatos információkért lásd a Welch Allyn honlapját: welchallyn.com/emc-777.

Az EMC emissziós és zavartűrési információk nyomtatott példánya megrendelhető a Welch Allyn cégtől, 7 naptári napon belül történő leszállítással.

Kiegészítők listája

Cikkszám	Magyarázat
408781	777 falra szerelhető készlet
408970	777 USB-kábel, zöld sorozat, a 777 és a ProBP 3400 csatlakoztatásához integrált fali rendszeren
772289	USB AB, DERÉKSZÖGŰ, 8,0 LÁB
772320	USB AB, DERÉKSZÖGŰ, 1,5 LÁB
772221	TÁPEGYSÉG, 5V, 1,4 A, USB-A
728041	FRIWO TÁPEGY. VILLÁS AC DUGASSZAL, USA
728044	FRIWO TÁPEGY. VILLÁS AC DUGASSZAL, Egyesült Királyság
728042	FRIWO TÁPEGY. VILLÁS AC DUGASSZAL, EU
728043	FRIWO TÁPEGY. VILLÁS AC DUGASSZAL, AUSZTRÁLIA
772224	FRIWO TÁPEGY. VILLÁS AC DUGASSZAL, KÍNA
772225	FRIWO TÁPEGY. VILLÁS AC DUGASSZAL, DÉL-AFRIKA
772222	FRIWO TÁPEGY. VILLÁS AC DUGASSZAL, BRAZÍLIA

Garancia

Öt éves korlátozott garancia.

Welch Allyn® GS 777 Duvar Transformatorü

REF 777XX # 901093 DUVAR TRANSFORMATÖRÜ

Talimat kılavuzu (Türkçe)

REF 773172, DIR 80027381 Sür. A, Revizyon tarihi: 2021-01

Rx ONLY Lisanslı sağlık uzmanı tarafından veya talebi üzerine kullanım içindir

© 2021 Welch Allyn, Inc. Tüm hakları saklıdır. Bu talimat belgesinin veya herhangi bir kısmının Welch Allyn'ın izni olmaksızın herhangi bir biçimde çoğaltılmasına veya kopyalanmasına izin verilmez. Welch Allyn, Inc. ("Welch Allyn"); (i) ürünün bu kılavuzda yayımlanan talimatlara, ikazlara, uyarılara veya kullanım amacı beyanına uygun şekilde kullanılmamasından veya (ii) ürünün yasa dışı veya uygunsuz kullanımından kaynaklanabilecek yaralanmalara ilişkin hiçbir sorumluluk kabul etmez. Welch Allyn; Welch Allyn, Inc. şirketinin ticari markasıdır. Hillrom; Hill-Rom Services, Inc. şirketinin ticari markasıdır.

Welch Allyn, Inc.
4341 State Street Road
Skaneateles Falls, NY 13153 ABD

hillrom.com
Welch Allyn, Inc.; Hill-Rom Holdings, Inc.'in bir yan kuruluşudur.

ve AB İTHALATÇISI
Welch Allyn Limited
Navan Business Park, Dublin Road,
Navan, Co. Meath C15 AW22
İrlanda

Yetkili Avustralya Sponsoru
Welch Allyn Australia Pty. Ltd.
Unit 4.01, 2-4 Lyonpark Road
Macquarie Park, NSW 2113
Telefon 1800 650 083

Kullanım amacı

Bu ürün, Welch Allyn 3,5 V cihazlara güç sağlanması için tasarlanmıştır.

GS777 Duvar Transformatorü, ayakta ve akut bakım ortamlarında kullanılmak üzere tasarlanmıştır. Cihaz; tıp alanında kalifiye, eğitilmiş sağlık uzmanları tarafından kullanılmak üzere tasarlanmıştır.

Sembol açıklamaları

Bu sembollerin kaynağıyla ilgili bilgi için Welch Allyn sembol sözlüğüne bakın: welchallyn.com/symbolsglossary

UYARI Bu kılavuzdaki uyarı ifadeleri; hastalığa, yaralanmaya veya ölüme yol açabilecek koşulları veya uygulamaları tanımlar. Uyarı sembolleri, siyah beyaz belgede gri arka plan ile görünür.

İKAZ Bu kılavuzdaki ikaz ifadeleri, ekipmanın ya da diğer malların hasar görmesine veya veri kaybına neden olabilecek koşulları veya uygulamaları tanımlar.

NOT Bir özellik veya davranışla ilgili talimatlar ya da yararlı bilgiler konusunda açıklama sunar.

Ürün Tanımlayıcı

Yeniden sipariş numarası

Lot kodu

Global Ticari Ürün Numarası

Kullanım talimatlarına başvurun

Tıbbi cihaz

Üretici

Avrupa Topluluğu Yetkili Temsilcisi

Elektrikli ve Elektronik Ekipmanları ayrı toplayın. Ayırıştırılmamış belediye atığı olarak atmayın.

AC giriş gücü

DC giriş gücü

DC çıkış gücü

Çin RoHs. Üründe kullanımı kısıtlanmış maddeler yoktur.

Işık yanıyor: Güç var. Işık yanmıyor: Güç yok.

BF tipi uygulanan parça

Uyarılar ve ikazlar

UYARI Bu ürünü kullanmadan önce talimatları okuyup anlayın. Bu ürünün çalışma gerekliliklerinin anlaşılmasında, sizin veya hastanın yaralanmasıyla sonuçlanabilir ve cihaza zarar verebilir.

UYARI Elektrik çarpmaya tehlikesi. Hastaya ve kolun orta kısmındaki metal temas noktasına aynı anda dokunmayın.

UYARI Bu ekipmanda değişiklik yapmayın. Bu ekipmanda yapılan herhangi bir değişiklik yaralanmaya neden olabilir. Bu ekipmanda yapılan herhangi bir değişiklik ürün garantisini geçersiz kılar.

UYARI Yalnızca Welch Allyn tarafından onaylanan aksesuarları kullanın. Onaylanmamış aksesuarların kullanılması, cihazın güvenliğini ve performansını (ör. EMC emisyonları ve bağışıklık) etkileyebilir.

İKAZ Bu ürünü diğer ekipmanların yakın çevresinde kullanmaktan kaçının. Bu ürün, elektromanyetik etkileşim için geçerli olan gerekli standartlara uygundur ve diğer ekipmanlarda sorun oluşturmamalı veya diğer cihazlardan etkilenmemelidir.

İKAZ Bu ürüne yönelik servis işlemleri yalnızca yetkili Welch Allyn Servis Merkezleri tarafından gerçekleştirilebilir.

İKAZ AC güç kaynağına takılı transformator fişinin çekilebildiğinden emin olmak için duvar prizine erişimi asla engellemeyin.

Rezidüel risk

Bu ürün; ilgili elektromanyetik etkileşim, mekanik güvenlik, performans ve biyolojik uyumluluk standartlarına uygundur. Ancak ürün; hastaya veya kullanıcıya yönelik aşağıdaki olası zararları tamamen ortadan kaldıramaz:

- Elektromanyetik tehlikelerle ilişkili zarar veya cihaz hasarı,
- Mekanik tehlikelerden kaynaklanan zarar,
- Cihaz, fonksiyon veya parametre bulunmamasından kaynaklanan zarar,
- Yetersiz temizleme gibi hatalı kullanımdan kaynaklanan zarar ve/veya
- Cihazın biyolojik tetikleyicilere maruz kalmasından kaynaklanan ve şiddetli sistemik alerjik reaksiyona neden olabilecek zarar.

Kurulum

UYARI Welch Allyn, herhangi bir montaj kurulumunun sağlamlığından sorumlu değildir. Welch Allyn; herhangi bir montaj aksesuarının güvenliği ve güvenilirliği için profesyonel kurulum sağlamak üzere müşterilerin, Biyomedikal Mühendislik Departmanı veya bakım servisi ile iletişim kurmalarını önerir.

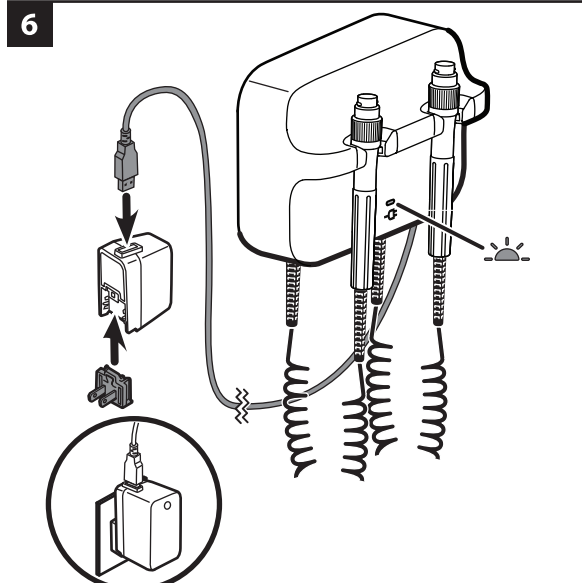
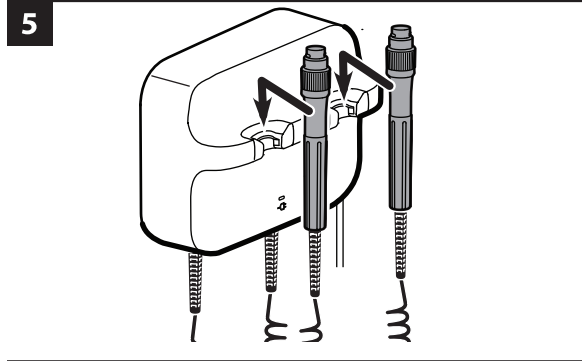
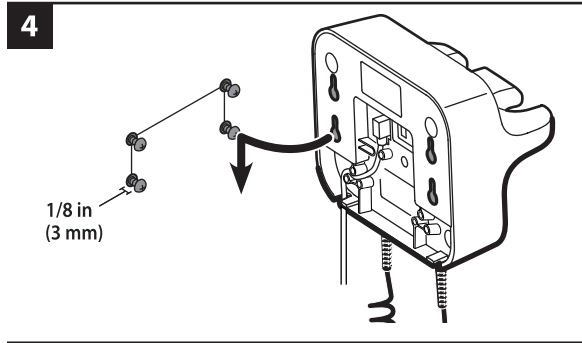
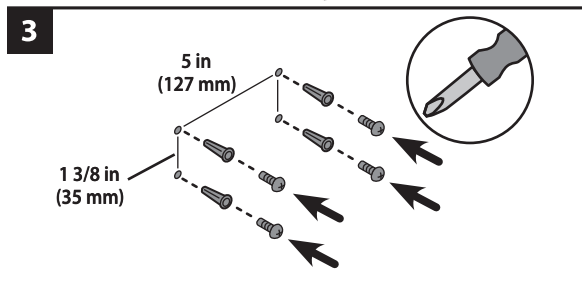
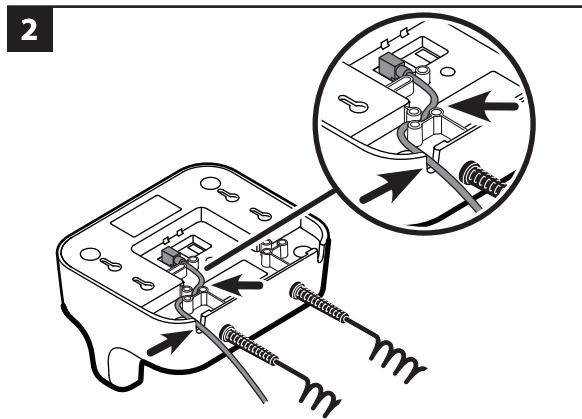
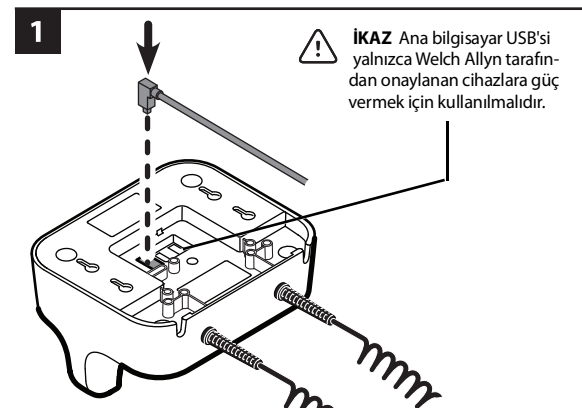
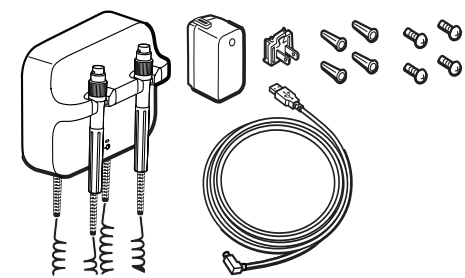

Kollara yalnızca tercih ettiğiniz onaylı Welch Allyn 3,5 V cihaz başlıklarını takın. Onaylanmamış cihazların kullanılması yasaktır. Her cihaz başlığına ilişkin kullanım talimatlarına bakın.

Kolları kullanma

Transformatorün prize takılı olduğundan emin olun.

1. Kolu istasyondan çıkarın. Cihaz açılır. Aynı anda yalnızca bir cihaza güç verilebilir.
2. Koldaki reostayı çevirerek ışık çıkışını ayarlayın. Reosta saat yönünde çevrildiğinde ışık miktarı artar.

Reosta saat yönünün tersinde çevrildiğinde ise ışık miktarı azalır. **NOT** Işık çıkışının minimum seviyeye düşürülmesi cihazın kapanmasına neden olmaz.

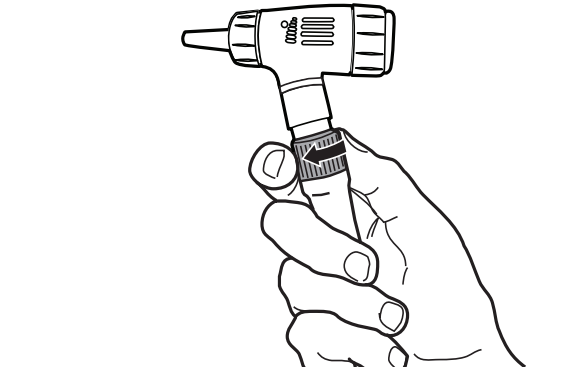

3. Hastayı muayene ederken cihaz başlığına ilişkin kullanım talimatlarını izleyin.

İKAZ Koldaki kabloların zarar görmemesi için kabloları gereğinden fazla germeyin. **İKAZ** Cihaz başlığının dış muhafaza sıcaklığını minimum seviyeye indirmek için aletin açık kaldığı süre 2 dakikayı aşmamalı, kapalı kaldığı süre ise en az 10 dakika olmalıdır.

4. Kolu tekrar istasyona yerleştirin. 3,5 V cihaz kapanır.

Temizleme

UYARI Transformatorü temizlemeden önce fişini duvar prizinden çekin.

UYARI Elektrik çarpmaya tehlikesi. Transformatorü veya aksesuarlarını OTOKLAVLAMAYIN.

UYARI Sıvılar transformatorün içindeki elektronik aksamaya zarar verebilir. Transformatorë sıvı damlamasını veya dökülmesini önleyin. Transformatorë sıvı damlarsa veya dökülürse:

1. Elektrik fişini prizden çıkarın.
2. Transformatorü duvardan sökün.
3. Transformator üzerinde fazla sıvıyı kurulayın.
4. Transformatorü duvara monte edin.
5. Transformatorün normal çalıştığını doğrulayın.

Transformatorü, tesisinizin protokollerine ve standartlarına ya da yerel düzenlemelere göre düzenli olarak temizleyin.

Transformatorü temizlemek için (cihaz başlıkları hariç) aşağıdakilerden birini kullanın:

- Yüzde 70 izopropil alkol veya yüzde 10 klorlu ağartıcı çözeltilisiyle hafifçe nemlendirilmiş temiz bir bez. Temiz bir bez ile silerek kurulayın.
- Sani-Cloth® Plus.
- CaviWipes™ (aşağıdaki ikaz ifadesine bakın).
- İKAZ** Mavi kol istasyonlarını temizlemek için CaviWipes kullanmayın. Bu temizlik maddesi, temizleme işlemi sırasında köpük ve sıvı oluşumuna neden olur; bu köpük veya sıvı, istasyondaki açıklıklardan girerek temizlik sonrasında kolun 30 dakika boyunca düzgün şekilde çalışmamasına neden olabilir. Cihaz başlıklarını temizlemek için kullanım talimatlarını izleyin.

İnceleme

Güç kablосunu ve aksesuarları düzenli olarak inceleyerek aşınma, yıpranma veya başka bir hasar olup olmadığını kontrol edin. Hasar belirtileri varsa, cihaz kusurlu çalışıyor veya düzgün çalışmıyorsa ya da performansta bir değişiklik fark ederseniz ürünü kullanmayın. Yardım için Hillrom Teknik Destek birimiyle iletişime geçin.

Ürünü Atma

Kullanıcılar tıbbi cihazların ve aksesuarların güvenli bir şekilde atılmasına ilişkin tüm federal, eyalet düzeyindeki, bölgesel ve/veya yerel yasa ve düzenlemelere uymalıdır. Emin olunmadığı durumlarda cihaz kullanıcısı, güvenli atma protokollerine ilişkin rehberlik için öncelikle Hillrom Teknik Destek birimi ile iletişime geçmelidir.

welchallyn.com/weee



PATENT/PATENTLER

hillrom.com/patents

Bir veya daha fazla patent kapsamında olabilir. Yukarıdaki internet adresine bakın. Avrupa ve ABD'deki patentlerin, diğer patentlerin ve bekleyen patent başvurularının sahibi Hill-Rom şirketleridir.

Hillrom Teknik Destek Birimi

Hillrom ürünleriyle ilgili bilgi için hillrom.com/en-us/about-us/locations adresinden Hillrom Teknik Destek birimiyle iletişime geçin.

AB'deki kullanıcılara ve/veya hastalara bildirim

Cihazla ilgili meydana gelen tüm ciddi olaylar; üreticiye ve kullanıcının ve/veya hastanın bulunduğu Üye Ülkenin yetkili makamına bildirilmelidir.

Teknik Özellikler Ortam

Çalışma

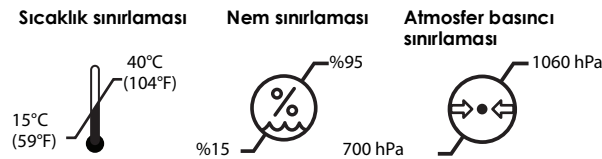

Taşıma/saklama



Güvenlik sınıfı II, aralıklı çalışma Elektrikli güç kaynağı

100 – 240 V, 50 – 60 Hz, 0,16 A maks. 5 V, 1,4 A

Transformator

5 V, 1 A 5 V, 0,5 A

Standartlar ve uyumluluk

Bu cihaz aşağıdaki standartlarla uyumludur:
IEC 60601-1
IEC 60601-1-2
Ülkeye özgü standartlar, ilgili Uygunluk Beyanında yer almaktadır



Lot kodu

Lot Kodu Çözümü: YGGGT
Burada:
YY = Yılın son iki basamağı
GGG = Yılın günü
T = Makine

Kılavuz ve üreticinin beyanı

Elektromanyetik uyumluluk (EMC) hakkında bilgi almak için Welch Allyn web sitesini ziyaret edin: welchallyn.com/emc-777.

EMC Emisyonları ve bağışıklık bilgilerinin basılı bir kopyası 7 takvim günü içinde teslim edilecek şekilde Welch Allyn'dan sipariş edilebilir.

Aksesuar listesi

Parça No.	Açıklama
408781	777 DUVAR MONTAJ KİTİ
408970	Green Series 777 USB Kablosu, Entegre Duvar Sisteminde 777 - ProBP 3400
772289	USB A-B DİK AÇILI, 8,0 FT
772320	USB A-B DİK AÇILI, 1,5 FT
772221	GÜÇ KAYNAĞI, 5 V, 1,4 A, USB-A
728041	AC FİŞ UCU FRIWO GÜÇ KAYNAĞI, ABD
728044	AC FİŞ UCU FRIWO GÜÇ KAYNAĞI, BİRLEŞİK KRALLIK
728042	AC FİŞ UCU FRIWO GÜÇ KAYNAĞI, AB
728043	AC FİŞ UCU FRIWO GÜÇ KAYNAĞI, AVUSTRALYA
772224	AC FİŞ UCU FRIWO GÜÇ KAYNAĞI, ÇİN
772225	AC FİŞ UCU FRIWO GÜÇ KAYNAĞI, GÜNEY AFRIKA
772222	AC FİŞ UCU FRIWO GÜÇ KAYNAĞI, BREZİLYA

Garanti

Beş yıllık sınırlı garanti.