

Viking™ L / XL

Sollevatore mobile



Istruzioni per l'uso

Viking L Art. n. 2040044
Viking XL Art. n. 2040043

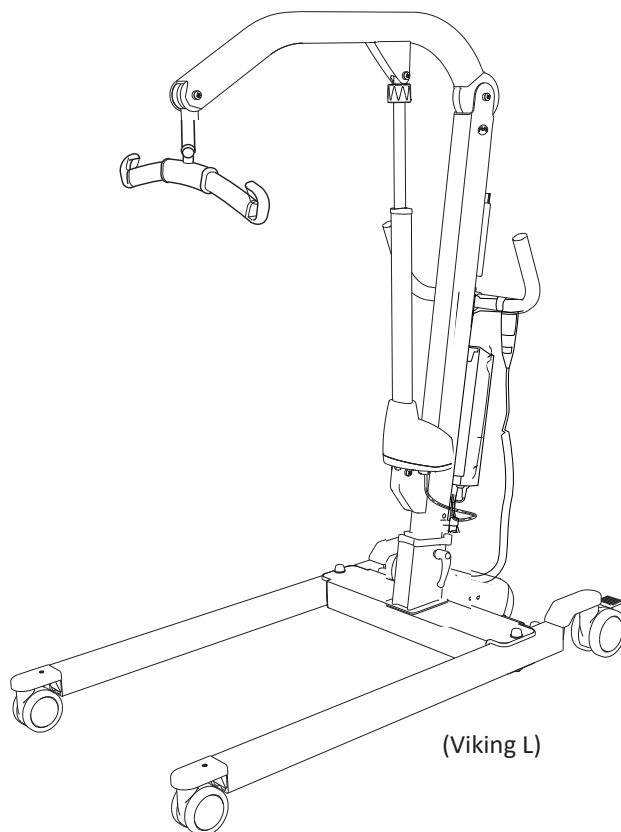

Descrizione del prodotto

I sollevatori mobili Viking™ L e XL sono due modelli di sollevatori versatili progettati principalmente per l'uso in ambito sanitario, terapia intensiva e riabilitazione. I sollevatori mobili Viking L e XL sono destinati ai pazienti più pesanti.

Entrambi i modelli sono ottimi ausili nei trasferimenti giornalieri di adulti e pazienti bariatrici, ad esempio per il sollevamento da e verso la sedia a rotelle, il letto, la toilette e il pavimento. Un sollevatore mobile Viking™ dotato dell'accessorio braccio di sostegno Viking™ può essere utilizzato per l'esercizio alla deambulazione. Può inoltre essere eseguito il sollevamento orizzontale in combinazione con le barelle consigliate da Liko™.

La centralina di controllo e la pulsantiera contengono una serie di funzionalità che soddisfano le esigenze di un sollevamento sicuro e confortevole. I dati vengono raccolti nella centralina di controllo (contatore di lavoro e contatore di cicli intelligente) ed è possibile leggerli tramite il display delle informazioni.

Quando si utilizza il sollevatore, la possibilità di adattare le imbragature Liko e gli altri accessori di sollevamento Liko alle necessità del paziente è di estrema importanza per il corretto funzionamento e la sicurezza.

Nel presente documento verranno definiti "pazienti" le persone sollevate e "operatore" le persone che le aiutano.

IMPORTANTE!

Il sollevamento e il trasferimento di un paziente comportano sempre un certo livello di rischio. Leggere le Istruzioni per l'uso del sollevatore e degli accessori di sollevamento del paziente prima dell'uso. È importante comprendere appieno il contenuto delle Istruzioni per l'uso. L'apparecchiatura deve essere utilizzata esclusivamente da personale addestrato. Accertarsi che gli accessori di sollevamento siano adatti al sollevatore in uso. Durante l'uso, procedere con la massima cura e prudenza. L'operatore è sempre responsabile della sicurezza del paziente. L'operatore deve essere in grado di valutare la capacità del paziente di affrontare il sollevamento. In caso di dubbi, contattare il produttore o il fornitore.

Sommario

Descrizione dei simboli.....	3
Avvertenze di sicurezza	4
Definizioni.....	5
Dati tecnici.....	5
Misure	6
Tabella EMC.....	7
Assemblaggio	9
Funzionamento	11
Ricarica delle batterie.....	14
Carico massimo	15
Accessori di sollevamento raccomandati	15
Guida alla risoluzione	17
Istruzioni per il riciclo	17
Pulizia e disinfezione	18
Ispezione e manutenzione	20

Descrizione dei simboli

È possibile trovare i seguenti simboli in questo documento e/o sul prodotto.

Simbolo	Descrizione
	Solo per uso in interni.
	Il prodotto ha una protezione extra contro le scosse elettriche (classe di isolamento II).
	Classe di protezione contro le scosse elettriche Tipo B.
	Avvertenza: questa situazione necessita di un livello maggiore di cura e attenzione
	Leggere le Istruzioni per l'uso prima dell'uso
	Questo prodotto è conforme alle direttive EC.
IP N ₁ N ₂	Classe di protezione contro: ingresso di oggetti solidi (N1) e ingresso di acqua (N2).
	Produttore
	Data di produzione.
	Attenzione: consultare le Istruzioni per l'uso
	Per ulteriori informazioni consultare le Istruzioni per l'uso
	Batteria
	Tutte le batterie di questo prodotto devono essere smaltite separatamente. - Pb sotto il simbolo indica batterie contenenti piombo - La linea nera sotto il simbolo indica che il prodotto è stato immesso sul mercato dopo il 2005.
	Marchio del componente riconosciuto UL per il Canada e gli Stati Uniti
	EFUP, periodo di uso a ridotto impatto ambientale (anni)
	Prodotto ecologico che può essere riciclato e riutilizzato.
	Sicurezza australiana/EMC
	Marchio PSE (Giappone)
	Identificatore del prodotto
	Numero di serie
	Dispositivo medico
	Riciclabile
	Marchio di sicurezza e prestazioni essenziali delle apparecchiature elettromedicali
	Prova di conformità agli standard di sicurezza del prodotto per il Nord America
	Radiazioni elettromagnetiche non ionizzanti
	Ciclo di lavoro per funzionamento non continuo. Il tempo di funzionamento attivo massimo espresso in X% di qualsiasi unità di tempo, seguito da un periodo di disattivazione Y%. Il tempo di funzionamento attivo non deve superare il tempo specificato T espresso in minuti.
	Codice a barre Data Matrix GS1 che può contenere le seguenti informazioni (01) Global Trade Item Number (11) Data di produzione (21) Numero di serie

Avvertenze di sicurezza

Uso previsto

Questo prodotto non è destinato a essere utilizzato autonomamente dal paziente. Il sollevamento e il trasferimento di un paziente devono essere sempre eseguiti con l'assistenza di almeno un operatore. Questo prodotto è utilizzato come mezzo per effettuare il sollevamento, ma non è in contatto con il paziente; pertanto, nel presente manuale non vengono trattate in modo specifico le varie condizioni dei pazienti. Contattare il rappresentante Hill-Rom per supporto e assistenza.

Determinati ambienti e condizioni possono limitare l'uso corretto dei sollevatori mobili, tra cui:

Soglie, superfici irregolari, vari ostacoli e tappeti molto spessi. Questi ambienti e condizioni possono impedire alle ruote del sollevatore mobile di girare come previsto, causare un possibile squilibrio del sollevatore e maggiore sforzo da parte dell'operatore. Se non si è certi che l'ambiente di assistenza sanitaria soddisfi i requisiti per il corretto utilizzo del sollevatore mobile, contattare il rappresentante Hill-Rom per ulteriori consigli e assistenza.

Un sollevamento sbilanciato crea un pericolo di ribaltamento e potrebbe danneggiare l'apparecchiatura di sollevamento.

Non lasciare mai un paziente da solo durante un sollevamento.

Non sollevare manualmente il braccio di sollevamento.

Prima di usare il prodotto, accertarsi che:

- il sollevatore sia montato secondo le istruzioni di assemblaggio
- l'accessorio di sollevamento sia correttamente collegato al sollevatore
- le batterie siano state caricate per almeno 6 ore
- siano state lette le Istruzioni per l'uso di sollevatore e accessori di sollevamento
- il personale che usa il sollevatore sia informato sul funzionamento e sull'uso corretto dello stesso.

Prima del sollevamento, accertarsi sempre che:

- gli accessori di sollevamento non siano danneggiati
- l'accessorio di sollevamento sia correttamente collegato al sollevatore
- l'accessorio di sollevamento sia perfettamente verticale e si muova liberamente
- l'accessorio di sollevamento sia adeguatamente scelto secondo modello, dimensioni, materiale e design tenendo conto delle esigenze specifiche dei pazienti
- l'accessorio di sollevamento sia applicato correttamente e in modo sicuro al paziente, onde evitare lesioni
- le chiusure siano integre: se mancanti o danneggiate devono essere sempre sostituite
- le cinghie ad occhielli dell'imbragatura siano correttamente fissate ai ganci del bilancino quando le cinghie dell'imbragatura sono adeguatamente distese, ma prima che il paziente sia sollevato dalla superficie di appoggio.

Un fissaggio errato dell'imbragatura sul bilancino può causare lesioni gravi al paziente.



Gli Art. n. 2040043 e 2040044 sono stati testati da un istituto accreditato.

Non è consentito apportare modifiche al prodotto.

L'uso di questo prodotto adiacente ad altre apparecchiature deve essere evitato perché potrebbe causare un funzionamento improprio. Se tale uso è necessario, osservare e verificare che le altre apparecchiature funzionino normalmente.

Le interferenze elettromagnetiche possono influenzare negativamente le prestazioni di sollevamento del prodotto. Eventuali modifiche apportate utilizzando parti di ricambio non originali (cavi ecc.) possono influire sulla compatibilità elettromagnetica del prodotto. Prestare particolare attenzione in presenza di potenti sorgenti di interferenza, quali diatermia, ecc; in particolare evitare che i cavi siano posizionati sul sollevatore o vicino a esso.

In caso di domande, si prega di consultare il tecnico responsabile dell'assistenza del dispositivo o il fornitore.

Il prodotto non può essere usato in ambienti nei quali sussista il rischio di formazione di miscele infiammabili, come gli ambienti in cui sono stoccate sostanze infiammabili.

Questo avviso di attenzione si trova sulla batteria:



ATTENZIONE! NON DEVE ESSERE APERTO DA PERSONALE NON AUTORIZZATO
NON CAUSARE UN CORTOCIRCUITO
UTILIZZARE ESCLUSIVAMENTE IL CARICABATTERIE SPECIFICATO
PERICOLO DI ESPLOSIONE SE GETTATO NEL FUOCO

Questo avviso di attenzione si trova sulla centralina di controllo:





ATTENZIONE! NON DEVE ESSERE APERTO DA PERSONALE NON AUTORIZZATO

Definizioni

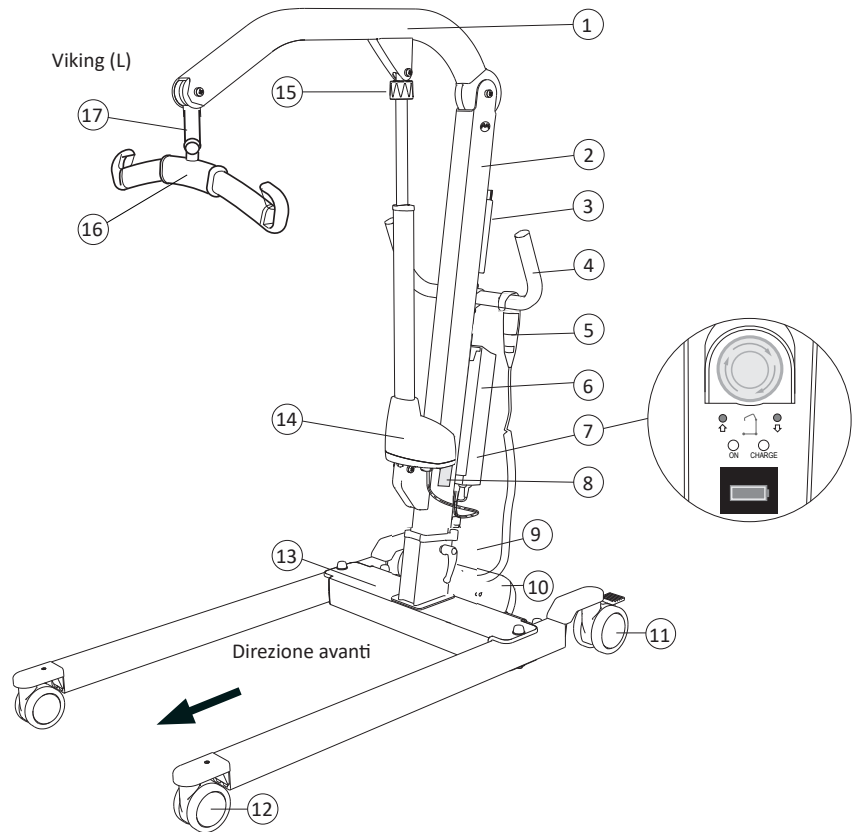
1. Braccio di sollevamento
2. Colonna portante del sollevatore (con codice colore per le taglie dell'imbragatura)
3. Accessorio opzionale: Supporto per istruzioni rapide e codici colore per le taglie dell'imbragatura.
4. Maniglie
5. Pulsantiera
6. Batteria
7. Centralina di controllo con:
 - Arresto d'emergenza
 - Discesa di emergenza elettrica
 - Sollevamento di emergenza elettrico
 - Indicatori del caricabatterie
 - Display delle informazioni
8. Decalcomania prodotto
9. Maniglie di bloccaggio
10. Motore per la regolazione dell'apertura della base
11. Ruote posteriori dotate di freni
12. Ruote anteriori
13. Base
14. Motore del sollevatore (attuatore)
15. Dispositivo meccanico di discesa di emergenza
16. Bilancino con chiusure
17. Flexlink



Dati tecnici

Carico massimo:	Viking L: 250 kg Viking XL: 300 kg	Funzionamento intermittente:	Funz. interm. 10/90, tempo attivo max 2 min. Il tempo attivo può essere max il 10% di quello totale, ma senza superare i 2 min.
Materiale:	Alluminio	Batterie:	Batteria regolata tramite valvola al piombo, cosiddetta batteria al gel 24 V 2,9 Ah Art. n. 2006106. <i>Peso: 2,8 kg</i> Batteria agli ioni di litio 25.6 V, 3,3 Ah Art. n. 2006110. <i>Peso: 1,4 kg</i>
Peso:	Viking L Totale: 36,7 kg <i>Parte più pesante: 21,6 kg</i> Viking XL Totale: 39,9 kg <i>Parte più pesante: 23,6 kg</i>	Caricabatterie:	Caricabatterie interno, 100-240 V AC, 50-60 Hz, max. 400 mA.
Ruote:	Viking L, XL Anteriori: doppia ruota da 100 mm. Posteriori: doppia ruota da 125 mm.	Motore del sollevatore:	Motore a magneti permanenti con meccanismo di sicurezza meccanico. Viking L: 24 V; 8,0 A Viking XL: 24 V; 9,0 A
Diametro sterzo:	Viking L: 1460 mm Viking XL: 1570 mm	Motore per la regolazione dell'apertura della base:	Motore a magneti permanente 24 V; 5,5 A
Dispositivo di discesa d'emergenza:	Meccanico ed elettrico	Ambiente funzionale circostante:	Temperatura: da +10 °C a +40 °C Umidità: dal 20% all'80% a 30 °C senza condensa, Pressione atmosferica: da 700 hPa a 1060 hPa, Altitudine: max. 3000 m.
Intervallo di sollevamento:	Viking L: 1330 mm Viking XL: 1370 mm		
Velocità di sollevamento (senza carico)	Viking L: 23 mm/s e 17 mm/s, Viking XL: 23 mm/s e 17 mm/s,		
Livello sonoro:	Viking L: 51 dB(A) VikingXL: 51 dB(A)		Il dispositivo è destinato all'uso in interni
Classe di protezione:	IP X4		Tipo B, conforme alla classe di protezione contro le scosse elettriche.
Forze di controllo operative:	Pulsantiera: 5 N		Dispositivo di Classe II.
Dati elettrici:	24 V		

Misure

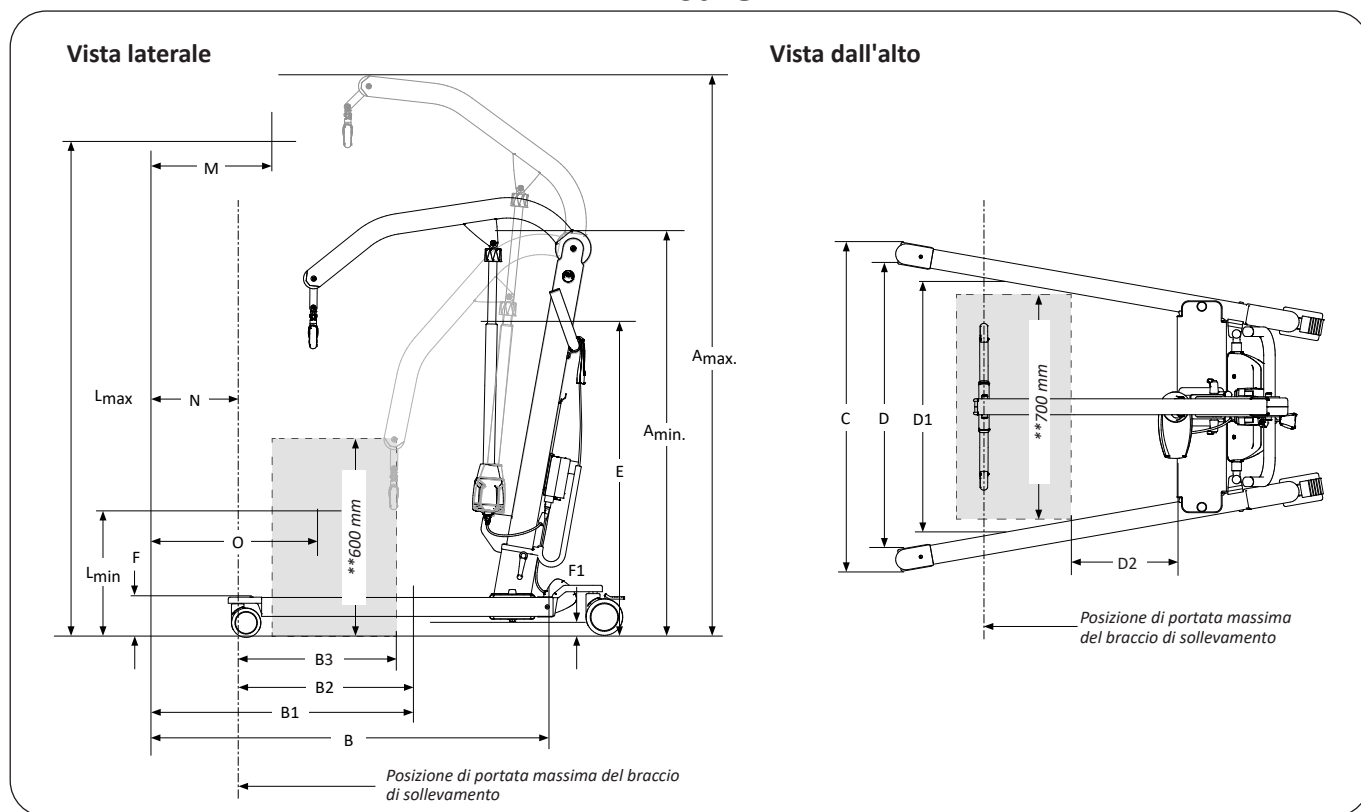

Viking L Misure: mm

A _{max}	A _{min}	B	B ₁	B ₂	B ₃ **	C		D		D ₂ **	E	F	F ₁	L _{max}	L _{min}	M	N	O
						Max	Min	Max	Min									
2030	1390	1360	900	630	560	1070	695	950	625	230	1060	140	43	1790	460	500	280	550

Viking XL Misure: mm

A _{max}	A _{min}	B	B ₁	B ₂	B ₃ **	C		D		D ₂ **	E	F	F ₁	L _{max}	L _{min}	M	N	O
						max.	min.	max.	min.									
2110	1500	1420	960	600	560	1130	815	1015	605	145	1010	140	40	1910	540	557	365	665

Nota: le misurazioni presuppongono che sul sollevatore sia montato un bilancino standard. Quando si passa ad altri accessori di sollevamento, verificare che il sollevatore raggiunga ancora l'altezza di sollevamento desiderata.

** Misure di riferimento secondo lo standard EN ISO 10535:2006.

Tabella EMC

Guida e dichiarazione del produttore – Emissioni elettromagnetiche

Il sollevatore mobile è idoneo per l'uso nell'ambiente elettromagnetico specificato di seguito. Il cliente o l'utente del sollevatore mobile deve accertarsi che questo sia utilizzato in tale ambiente. Il sollevatore mobile non si azionerà in modo non intenzionale quando sottoposto a disturbi.

Test sulle emissioni	Conformità	Ambiente elettromagnetico – Guida
Emissioni RF CISPR 11	Gruppo 1	Il sollevatore mobile è idoneo all'uso in tutti gli edifici, compresi quelli domestici e quelli direttamente collegati alla rete di alimentazione a bassa tensione pubblica che alimenta gli edifici utilizzati per scopi abitativi.
Emissioni RF CISPR 11	Classe B	
Emissioni armoniche IEC 61000-3-2	Conformità	
Fluttuazione di tensione/Emissioni di flicker IEC 61000-3-3	Conformità	

Guida e dichiarazione del produttore – Immunità elettromagnetica

Il sollevatore mobile è idoneo per l'uso nell'ambiente elettromagnetico specificato di seguito. Il cliente o l'utente del sollevatore mobile deve accertarsi che questo sia utilizzato in tale ambiente. Il sollevatore mobile non si azionerà in modo non intenzionale quando sottoposto a disturbi.

Test di immunità	Livello di test IEC 60601	Livello di conformità	Ambiente elettromagnetico - Guida
Scariche elettrostatiche (ESD) IEC 61000-4-2	+/- 8 kV contatto +/- 15 kV aria	+/- 8 kV contatto +/- 15 kV aria	+/- 8 kV contatto +/- 15 kV aria I pavimenti devono essere in legno, cemento o piastrelle in ceramica. Se i pavimenti sono rivestiti di materiale sintetico, l'umidità relativa deve essere almeno del 30%.
Transitori elettrici veloci/burst IEC 61000-4-4	+/- 2 kV per linee di alimentazione +/- 1 kV per linee di ingresso/uscita	+/- 2 kV per linee di alimentazione +/- 1kV per linee di ingresso/uscita	La qualità dell'alimentazione deve essere di tipo commerciale o ospedaliero.
Sovratensione IEC 61000-4-5	+/- 1 kV modalità differenziale +/- 2 kV modalità comune	+/- 1 kV modalità differenziale n/d. per modalità comune	La qualità dell'alimentazione deve essere di tipo commerciale o ospedaliero.
Cali di tensione, brevi interruzioni e variazioni della tensione sulle linee di alimentazione in ingresso IEC 61000-4-11	0% UT per 0,5 cicli, a 0, 45, 90, 135, 180, 225, 270 e 315 gradi 0% UT per 1 ciclo, a 0 gradi 70% UT per 25 cicli a 50 Hz e 30 cicli a 60 Hz, a 0 gradi 0% UT per 250 cicli a 50 Hz e 300 cicli a 60 Hz.	0% UT per 0,5 cicli, a 0, 45, 90, 135, 180, 225, 270 e 315 gradi 0% UT per 1 ciclo, a 0 gradi 70% UT per 25 cicli a 50 Hz e 30 cicli a 60 Hz, a 0 gradi 0% UT per 250 cicli a 50 Hz e 300 cicli a 60 Hz.	La qualità dell'alimentazione deve essere di tipo commerciale o ospedaliero. Se l'utente del sollevatore mobile necessita di un funzionamento continuo durante le interruzioni dell'alimentazione elettrica di rete, è consigliabile alimentare il sollevatore mobile con un gruppo di continuità o una batteria.
Campo magnetico (50/60 Hz) a frequenza di corrente IEC 61000-4-8	30 A/m	Conformità	I campi magnetici a frequenza di corrente devono essere ai livelli caratteristici di una ubicazione tipica in un ambiente commerciale od ospedaliero

NOTA: U_T è la tensione della corrente c.a. prima dell'applicazione del livello di test.

Guida e dichiarazione del produttore – Immunità elettromagnetica

Il sollevatore mobile è idoneo per l'uso nell'ambiente elettromagnetico specificato di seguito. Il cliente o l'utente del sollevatore mobile deve accertarsi che questo sia utilizzato in tale ambiente. Il sollevatore mobile non si azionerà in modo non intenzionale quando sottoposto a disturbi.

Test di immunità	Livello di test IEC 60601	Livello di conformità	Ambiente elettromagnetico – Guida
RF condotta IEC 61000-4-6	6 V _{rm} Da 150 kHz a 80 MHz	6 V _{rm}	<p>Le apparecchiature di comunicazione in RF portatili e mobili devono essere non più vicine dei componenti del sollevatore mobile, inclusi i cavi, rispetto alla distanza di separazione consigliata calcolata dall'equazione applicabile alla frequenza del trasmettitore.</p> <p>Distanza di separazione consigliata</p> $d = 1,2\sqrt{P}$ <p>$d = 1,2\sqrt{P}$ Da 80 MHz a 800 MHz</p> $d = 2,3\sqrt{P}$ Da 800 MHz a 2,7 GHz <p>Dove P è la potenza nominale massima di uscita del trasmettitore in watt (W) secondo le indicazioni del produttore del trasmettitore e d è la distanza di separazione consigliata in metri (m).</p> <p>Le intensità di campo dei trasmettitori in RF fissi, determinate da uno studio elettromagnetico del sito^a, devono essere inferiori al livello di conformità in ciascun intervallo di frequenza^b.</p> <p>Si possono verificare interferenze nelle vicinanze dell'apparecchiatura contrassegnata con il seguente simbolo.</p> 
RF irradiata IEC 61000-4-3	10 V/m Da 80 MHz a 2,7 GHz	10 V/m	

NOTA 1: a 80 MHz e 800 MHz, si applica l'intervallo di frequenza più alto.

NOTA 2: queste linee guida potrebbero non essere applicabili in tutte le situazioni. La propagazione elettromagnetica è influenzata dall'assorbimento e riflessa da strutture, oggetti e persone.

^a Le intensità di campo da trasmettitori fissi, come le stazioni base per telefoni (cellulari/cordless) e radio mobili, radioamatori, trasmissione radio in AM e FM e trasmissioni TV non possono essere previste in via teorica con precisione. Per valutare l'ambiente elettromagnetico generato da trasmettitori in RF fissi, è necessario effettuare un'indagine elettromagnetica del sito. Se l'intensità di campo misurata nel punto in cui si utilizza il sollevatore mobile supera il livello di conformità per le RF applicabile sopra esposto, verificare il corretto funzionamento del sollevatore mobile. In caso di prestazioni anomale, potrebbe essere necessario adottare ulteriori misure, quali il riorientamento o il riposizionamento del sollevatore mobile.

^b Sull'intervallo di frequenza da 150 kHz a 80 MHz, le intensità di campo devono essere inferiori a 10 V/m.

Distanze di separazione consigliate tra i dispositivi di comunicazione in RF portatili e mobili e i sollevatori mobili elencati sopra

Il sollevatore mobile è destinato all'uso in un ambiente elettromagnetico in cui siano controllati i disturbi da RF irradiata. Il cliente o l'utente del sollevatore mobile può contribuire a prevenire le interferenze elettromagnetiche mantenendo una distanza minima tra le apparecchiature di comunicazione in RF portatili e mobili (trasmettitori) e il sollevatore mobile come consigliato di seguito, in base alla potenza massima di uscita dell'apparecchiatura di comunicazione.

Potenza massima di uscita nominale del trasmettitore (W)	Distanza di separazione in base alla frequenza del trasmettitore (m)		
	Da 150 kHz a 80 MHz	Da 80 MHz a 800 MHz	Da 800 MHz a 2,7 GHz
	$d = 1,2\sqrt{P}$	$d = 1,2\sqrt{P}$	$d = 2,3\sqrt{P}$
0,01	0,12	0,12	0,24
0,1	0,38	0,38	0,73
1	1,2	1,2	2,3
10	3,8	3,8	7,3
100	12	12	23

Per i trasmettitori con una potenza di uscita massima non elencata sopra, la distanza di separazione raccomandata d in metri (m) può essere stimata utilizzando l'equazione applicabile alla frequenza del trasmettitore, dove P è la potenza nominale massima in uscita del trasmettitore in watt (W) in base alle specifiche del produttore del trasmettitore.

Nota 1: a 80 MHz e 800 MHz, si applica la distanza di separazione per la gamma di frequenza più alta.

Nota 2: queste linee guida potrebbero non essere applicabili a tutte le situazioni. La propagazione elettromagnetica è influenzata dall'assorbimento e riflessa da strutture, oggetti e persone.

Per il livello del test di immunità RF irradiata:

$$E = \frac{6}{d} \sqrt{P}$$

Dove P è la potenza massima in W, d è la distanza di separazione minima in m ed E è il livello di test di immunità in V/m. Il fattore 6 rappresenta un compromesso per una gamma di fattori dell'antenna, per semplificare il test.

Assemblaggio

Prima dell'assemblaggio, accertarsi che siano presenti i seguenti componenti:

- colonna portante del sollevatore con braccio di sollevamento, motore di sollevamento con cavo, bilancino e centralina di controllo con pulsantiera
- base con motore per la regolazione dell'apertura della base incluso il cavo
- coppia di maniglie di bloccaggio (2 paia Viking XL)
- batteria
- Istruzioni per l'uso, cavo del caricabatterie, cavo del connettore del caricabatterie.

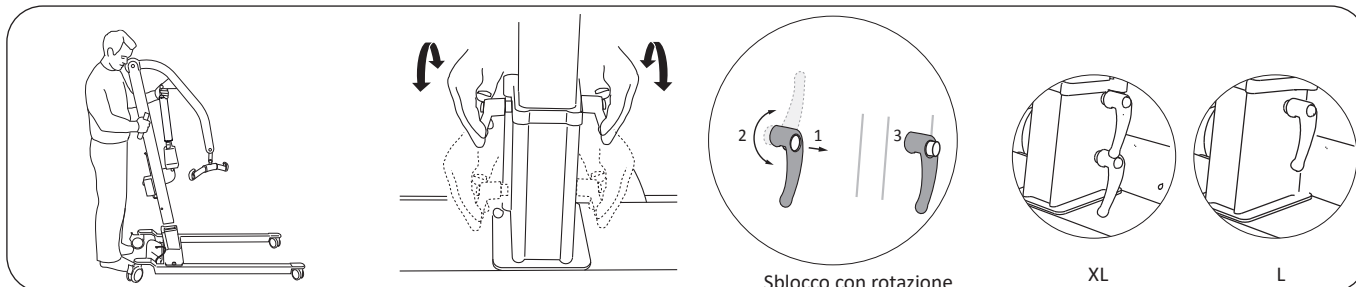

1. Bloccare entrambe le ruote posteriori. Posizionare la colonna portante del sollevatore ai piedi della base.

2. Utilizzare le due maniglie di bloccaggio per fissare la colonna portante del sollevatore alla base.
Nota: (XL) 2 coppie, iniziare dal foro inferiore e utilizzare lo "Sblocco con rotazione" per fissare la colonna portante del sollevatore, vedere l'illustrazione.

3. Dopo aver fissato la colonna portante, utilizzare lo "Sblocco con rotazione" per posizionare le maniglie di bloccaggio verso il basso, vedere l'illustrazione.



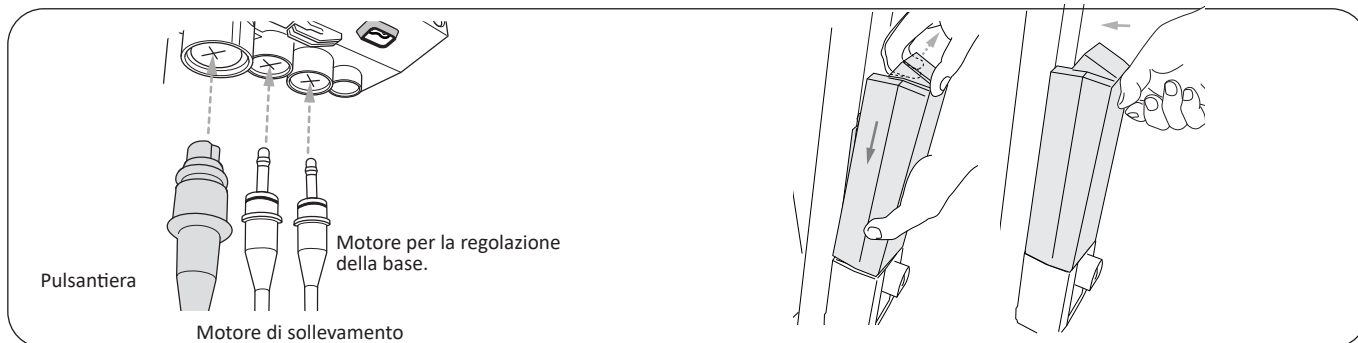

4. Collegare i cavi alla centralina di controllo, vedere l'illustrazione. Assicurarsi che le spine siano completamente inserite.

5. Collegare la batteria e fissarla alla staffa della centralina di controllo. Quando la batteria è installata correttamente, si avverte un clic.

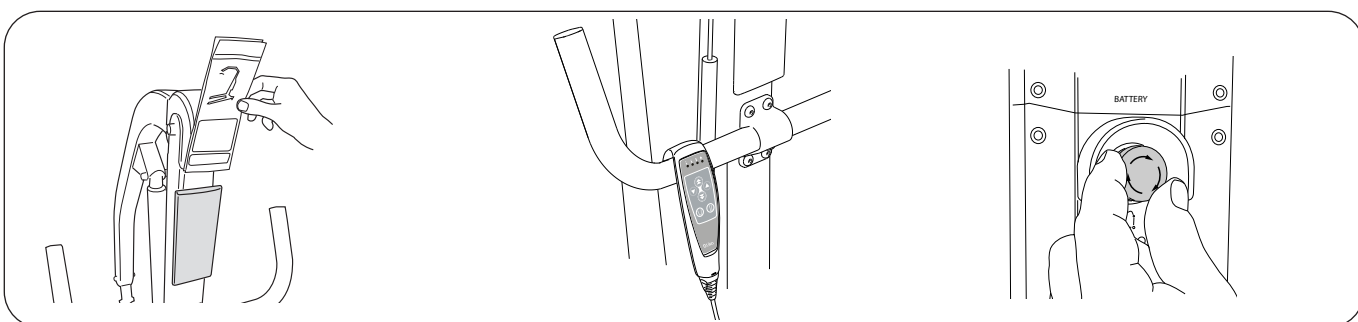

6. **Accessori opzionali:**
- Istruzioni rapide
- Supporto per istruzioni rapide.

7. Posizionare la pulsantiera sulla maniglia.

8. Azzerare l'arresto d'emergenza ruotando il pulsante in senso orario.

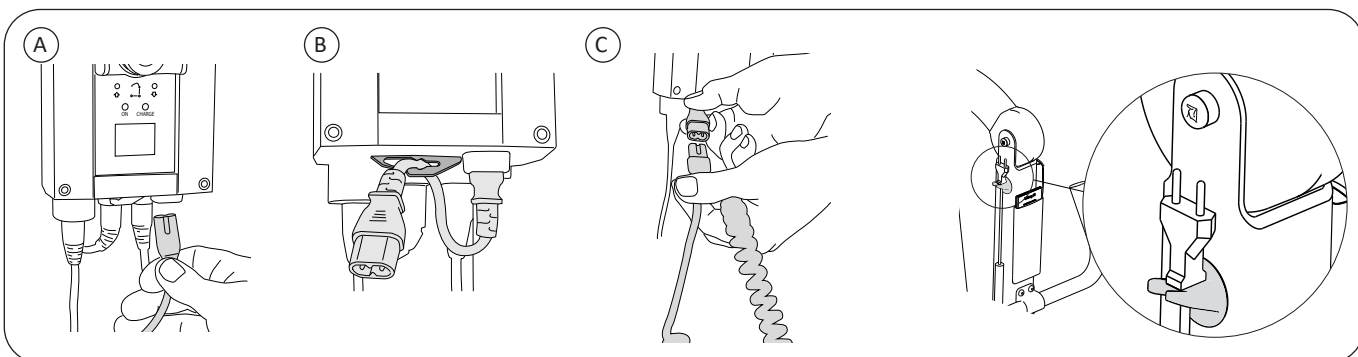



9. A) Collegare la prolunga per il cavo del caricabatterie alla centralina di controllo.
B) Inserire la prolunga nella clip di tensione al di sotto della centralina di controllo.
C) Collegare il cavo di ricarica alla prolunga.

10. Una volta completata la ricarica, posizionare il cavo del caricabatterie sul gancio apposito della colonna portante.

NOTA: caricare sempre la batteria prima di utilizzare il sollevatore per la prima volta, vedere il capitolo "Ricarica delle batterie".

Dopo l'assemblaggio e la ricarica, verificare che:

- la batteria sia completamente carica
- i movimenti del braccio di sollevamento corrispondano ai pulsanti sulla pulsantiera
- l'intervallo di manutenzione sia attivato. Premere contemporaneamente i seguenti pulsanti sulla pulsantiera: Su  / Giù , fino a che non si sente il segnale audio (singolo beep) = intervallo di assistenza attivato.
(In alternativa utilizzare simultaneamente i pulsanti per il sollevamento di emergenza su e giù sulla centralina di controllo)
- la regolazione dell'apertura della base corrisponda ai pulsanti sulla pulsantiera
- la discesa di emergenza funzioni correttamente (meccanica ed elettrica)
- i freni delle ruote posteriori funzionino correttamente.

NOTA: quando si solleva un peso pari al carico massimo di sollevamento durante il funzionamento dell'attuatore (fino a 10 sollevamenti), l'altezza di sollevamento potrebbe non essere garantita.

Funzionamento

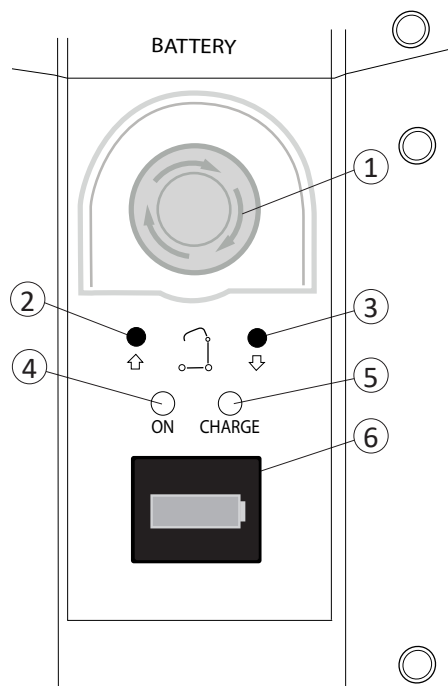
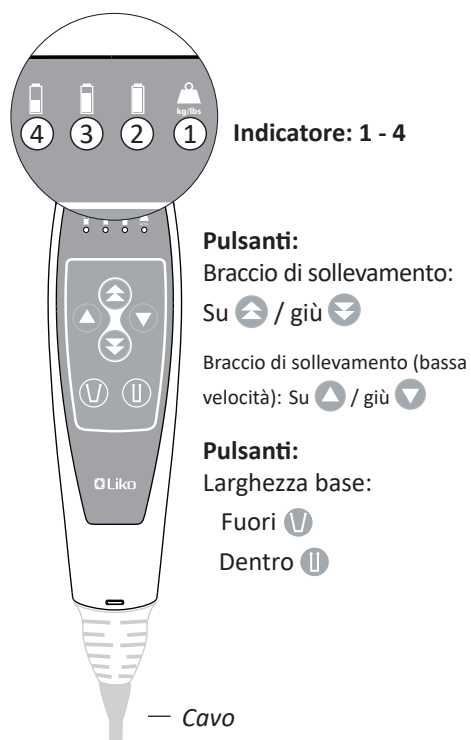

Funzionamento della pulsantiera e indicatori

Azionare il sollevatore utilizzando i pulsanti della pulsantiera. Per il sollevamento e l'abbassamento: le frecce direzionali mostrano la direzione del movimento (su/giù). Il movimento di sollevamento e della base si arresta quando viene rilasciato il pulsante.

Indicatore: 1 - 4

- 1 - La spia di sovraccarico kg "lampeggia in giallo": è stato applicato un carico eccessivo al sollevatore.
 - 2 - Spia verde: livello di carica della batteria (100 - 50%) sufficiente.
- sarà accesa in verde fisso quando il caricabatterie è collegato alla corrente.
 - 3 - Spia gialla: livello di carica della batteria (50 - 25%), è necessario caricare la batteria
 - 4 - Spia gialla: livello di carica della batteria (meno del 25%), è necessario caricare la batteria. Un dispositivo di segnalazione acustica suonerà alla pressione di un pulsante.
Nota: se il dispositivo di segnalazione acustica inizia a suonare durante un sollevamento in corso, completare il sollevamento e caricare il sollevatore in seguito.
- 4 - La luce "lampeggia in giallo" e un dispositivo di segnalazione acustica suonerà alla pressione di un pulsante. Ricaricare immediatamente il sollevatore. L'alimentazione a batteria residua può solo abbassare il braccio di sollevamento.

Nota: vedere il capitolo "Ricarica delle batterie" per ulteriori informazioni.

Informazioni e funzionamento della centralina di controllo

1. Pulsante dell'arresto di emergenza
- Attivazione: premere il pulsante rosso
- Azzeramento: ruotare il pulsante rosso in senso orario.
2. SU (freccia), sollevamento di emergenza elettrico.
3. GIÙ (freccia), discesa di emergenza elettrica.

Il funzionamento dei pulsanti 2 e 3 viene ottenuto premendo con un oggetto sottile nel segno circolare al di sopra di ogni pulsante (freccia). Il movimento dell'attuatore si ferma non appena il pulsante a spinta viene rilasciato.

4. L'indicatore "ON" si accende in verde quando il caricabatterie è collegato alla corrente.*
5. L'indicatore "IN CARICA" si accende in giallo fisso durante la ricarica e si spegne al completamento della ricarica.
6. Informazioni a comparsa sul display:



Livello di carica della batteria (100 - 50%) sufficiente.



Livello di carica della batteria (50 - 25%), è necessario caricare la batteria.



Livello di carica della batteria (meno del 25%), è necessario caricare la batteria.

Un dispositivo di segnalazione acustica suonerà alla pressione di un pulsante. Nota: se il dispositivo di segnalazione acustica inizia a suonare durante un sollevamento in corso, completare il sollevamento e caricare il sollevatore in seguito.



Ricaricare immediatamente il sollevatore. Un dispositivo di segnalazione acustica suonerà alla pressione di un pulsante. L'alimentazione a batteria residua può solo abbassare il braccio di sollevamento.



Il sollevatore è collegato alla corrente.



Avvertenza corto circuito!

Verificare i cavi e le connessioni.

L'avvertenza viene visualizzata fino alla relativa riparazione.



Sovraccarico!

È stato applicato un carico eccessivo al sollevatore.



Assistenza necessaria; contattare Hill-Rom.



6. Display delle informazioni:

Attivare il display delle informazioni con una "pressione rapida" su un pulsante SU.

	xxxxx	→ Numero totale di cicli del sollevatore con carico
	xxxxxx	→ Lavoro effettuato dall'attuatore; amp. x sec.
	xxx	→ Numero di indicazioni in sovraccarico
	xx/xxx	→ Giorni dall'ultima manutenzione/giorni tra gli interventi di manutenzione.

Batteria agli ioni di litio - Informazioni specifiche

Modalità sospensione: la modalità sospensione si attiva in una batteria agli ioni di litio se questa non viene utilizzata o ricaricata per una settimana o più. La modalità sospensione spegne la batteria e la relativa elettronica per risparmiare energia. La batteria resta in modalità sospensione fino a quando non viene nuovamente impostata una modalità di funzionamento.

Come reimpostare la batteria agli ioni di litio in modalità di funzionamento: ricaricare la batteria. Quando l'indicatore "IN CARICA" (5) è acceso, la batteria è tornata alla modalità di funzionamento ed è ora pronta all'uso. Nota: è consigliabile ricaricare la batteria fino al completamento della ricarica. Vedere "Ricarica delle batterie" per ulteriori informazioni e istruzioni.

Ritardo: si verifica un ritardo degli indicatori di carica della batteria corrente sulla centralina di controllo e la pulsantiera se la funzione arresto d'emergenza è attivata e ripristinata. Vedere il punto 1 sopra.

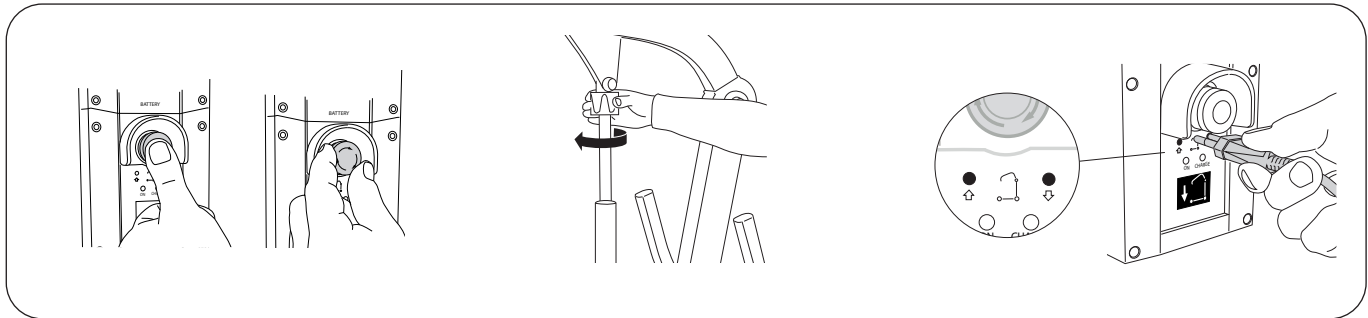

Per attivare l'arresto d'emergenza:

Premere il pulsante rosso Arresto d'emergenza sulla centralina di controllo.

Per azzerare l'arresto d'emergenza:

Ruotare il pulsante in senso orario.

Discesa di emergenza meccanica

Ruotare il comando della discesa di emergenza in senso orario, ripetere i movimenti fino a quando il paziente sollevato si trova su una superficie sicura e le cinghie ad occhielli dell'imbragatura possono essere sganciate.

Salita e discesa di emergenza elettrica

Utilizzare un oggetto sottile per effettuare la pressione sul segno circolare su ogni (freccia). Vedere il capitolo "Funzionamento" per ulteriori informazioni. **Non utilizzare oggetti appuntiti, poiché potrebbero danneggiare la centralina di controllo.**

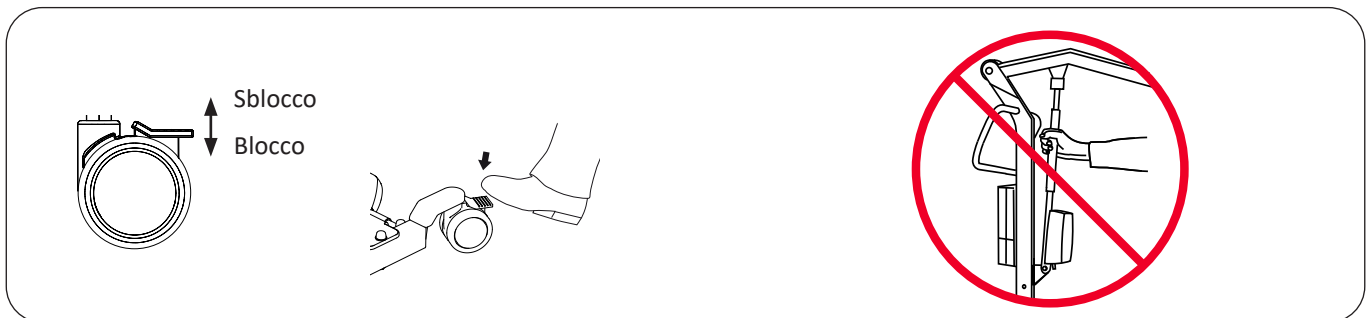

Bloccaggio delle ruote

Le ruote posteriori possono essere bloccate per impedirne la rotazione. Il blocco/sblocco delle ruote viene eseguito con il piede.

NOTA: durante il sollevamento, le ruote devono essere sbloccate in modo che il sollevatore possa essere spostato verso il centro di gravità del paziente. Le ruote devono essere bloccate, tuttavia, se esiste il rischio che il sollevatore si sposti verso il paziente, ad esempio quando si esegue il sollevamento da pavimento.

⚠ Le ruote bloccate durante il sollevamento possono aumentare il rischio di ribaltamento.

⚠ Non spostare mai il sollevatore tirando l'attuatore.



Figura 1.

Figura 2.

Figura 3.

Installazione delle chiusure

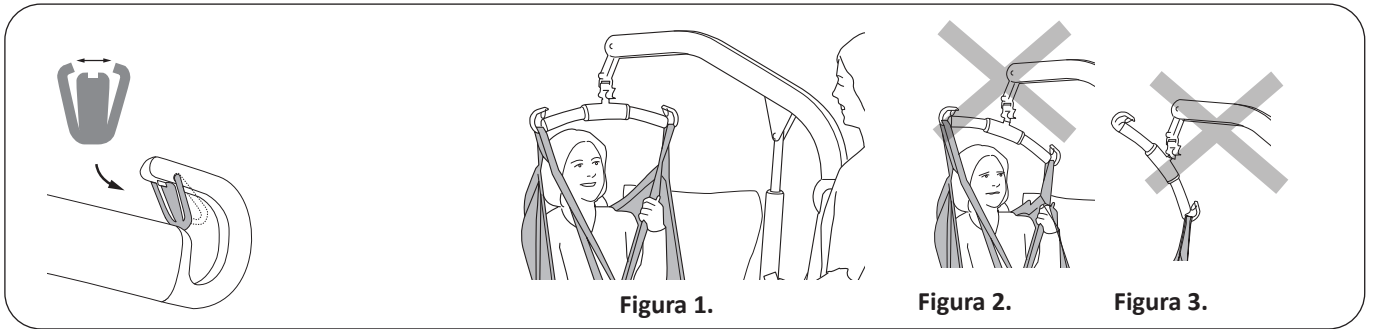
Dopo l'installazione, assicurarsi che le chiusure caricate a molla siano distese contro il bilancino e si muovano liberamente nel gancio del bilancino.

Sollever il paziente in modo corretto.

Prima del sollevamento, accertarsi che:

- gli occhielli dell'imbragatura sui lati opposti dell'imbragatura siano alla stessa altezza
- tutti gli occhielli dell'imbragatura siano fissati correttamente ai relativi ganci del bilancino
- il bilancino sia perfettamente orizzontale durante il sollevamento. Vedere la Figura 1.

⚠ Se il bilancino non è perfettamente orizzontale (vedere la Figura 2) o se gli occhielli dell'imbragatura sono collegati in modo errato al bilancino (vedere la Figura 3), far scendere l'utente su una superficie sicura ed eseguire la regolazione secondo le Istruzioni per l'uso dell'imbragatura in uso.

⚠ Un sollevamento non corretto può essere scomodo per l'utente e causare danni all'apparecchiatura di sollevamento. (Vedere la Figura 2 e la Figura 3).

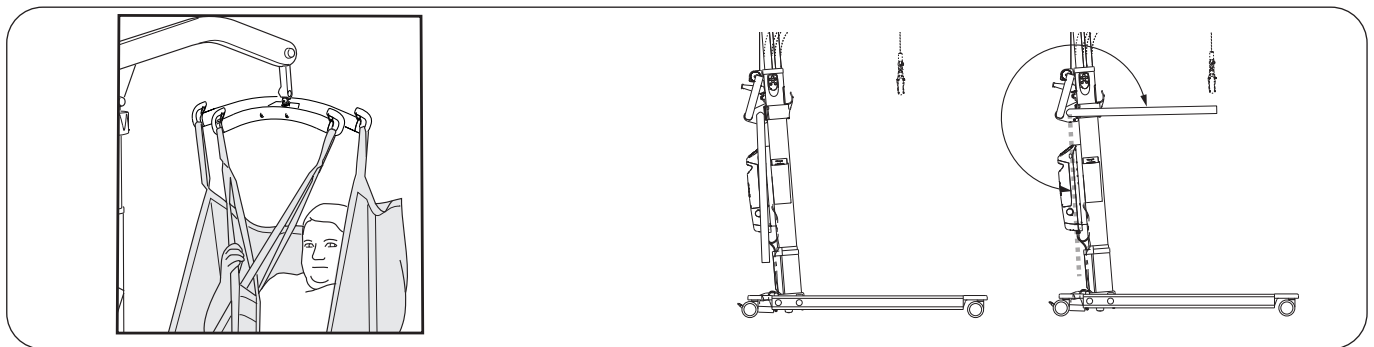

Uso del sollevatore mobile Viking XL con bilancino twin bar Universal TwinBar 670

Il bilancino Universal TwinBar 670 (Art. n. 3156077) per un carico massimo di 300 kg è incluso nel sollevatore mobile Viking XL. È dotato di quattro ganci. La barra più larga è destinata ad accogliere le cinghie ad occhielli superiori dell'imbragatura e la barra corta è per le cinghie ad occhielli del supporto gambe. L'ampio bilancino offre uno spazio confortevole per la parte superiore del corpo del paziente, anche quando le braccia si trovano all'interno dell'imbragatura.

⚠ È importante che tutti e quattro i ganci vengano caricati durante il sollevamento.

Braccio di sostegno

Per utilizzare il braccio di sostegno, è necessario ruotarlo dalla posizione di riposo (verticale) fino alla posizione di supporto (orizzontale). Il braccio di sostegno ha due scopi: aiutare il paziente a sentirsi più sicuro e facilitare l'operatore durante lo spostamento del sollevatore.

⚠ Quando si utilizza il sollevatore per trasferire un paziente tra le stanze, il braccio di sostegno deve essere impostato nella posizione di supporto.

Posizione del sollevatore durante il sollevamento

Da/A:

Letto

Sedia/Toilette

Pavimento

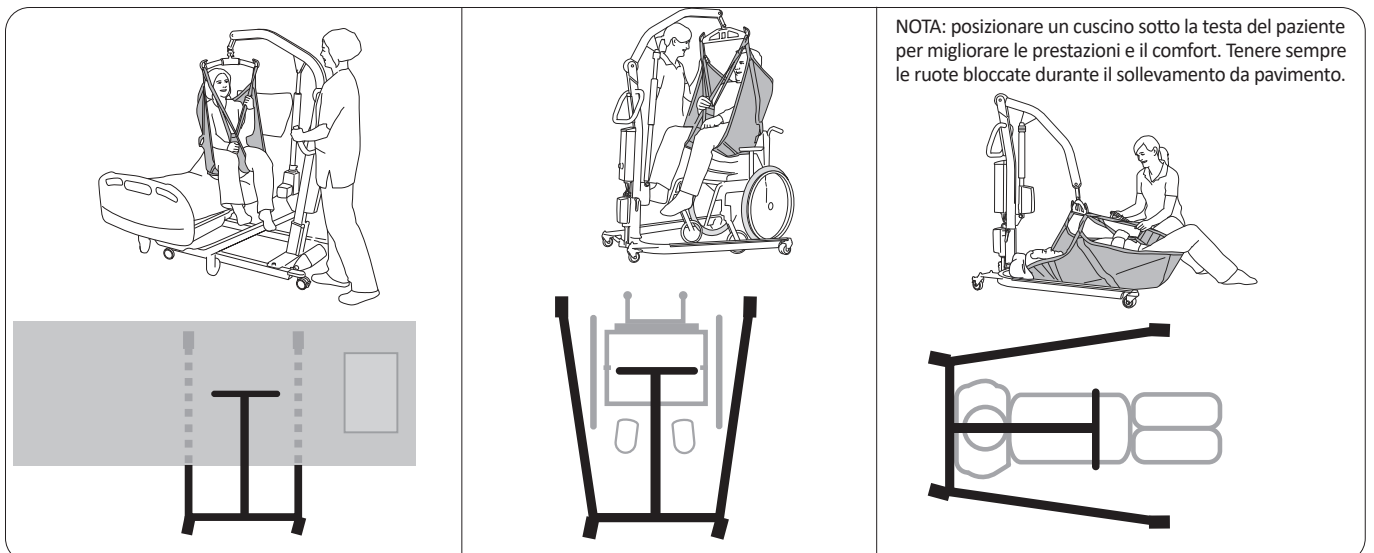

NOTA: posizionare un cuscino sotto la testa del paziente per migliorare le prestazioni e il comfort. Tenere sempre le ruote bloccate durante il sollevamento da pavimento.

Ricarica delle batterie

Informazioni sul caricabatterie

1. L'indicatore "ON" si accende in verde quando il caricabatterie è collegato alla corrente.
2. L'indicatore "IN CARICA" si accende in giallo fisso durante la ricarica e si spegne al completamento della ricarica.

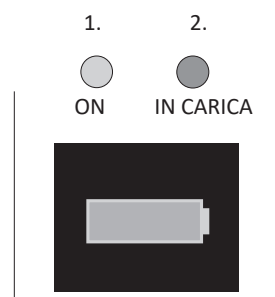

NOTA: ricarica di una batteria agli ioni di litio completamente scarica

Quando si ricarica una batteria agli ioni di litio completamente scarica, il caricabatterie inizierà la ricarica a una velocità inferiore per proteggere la batteria. Durante la ricarica a bassa velocità, l'indicatore di carica non si accende.

Quando la ricarica a bassa velocità è completa, il caricatore passerà automaticamente alla normale velocità di carica e la spia "IN CARICA" diventerà gialla e si spegnerà quando la carica è completa.

Ricarica con il caricabatterie interno della centralina di controllo (standard)

Collegare il cavo del caricabatterie alla corrente (100-240 V CA). Vedere le informazioni sul caricabatterie ai punti 1 - 2 sopra. La batteria sarà completamente carica dopo circa 6 ore e il caricabatterie si disconetterà automaticamente, l'indicatore giallo "IN CARICA" si spegnerà.

Per garantire la massima durata della batteria, le batterie devono essere regolarmente ricaricate.

Si consiglia di ricaricarle dopo ogni uso oppure ogni notte.

Non ricaricare mai le batterie in zone umide.

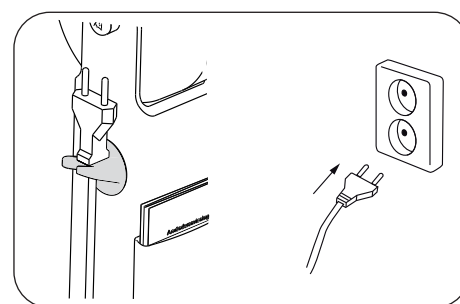

NOTA: se il cavo del caricabatterie è troppo teso, occorre sostituirlo per evitare che il cavo si impigli o si strappi.

NOTA: non è possibile usare il sollevatore quando il cavo del caricabatterie è collegato a una presa a parete.

NOTA: se l'indicatore "IN CARICA" sulla centralina di controllo continua ad essere acceso dopo 8 ore, interrompere il caricamento e sostituire la batteria con una nuova.

NOTA: sostituire le batterie danneggiate ed evitare il contatto con i liquidi che fuoriescono.

Procedure di ricarica alternative

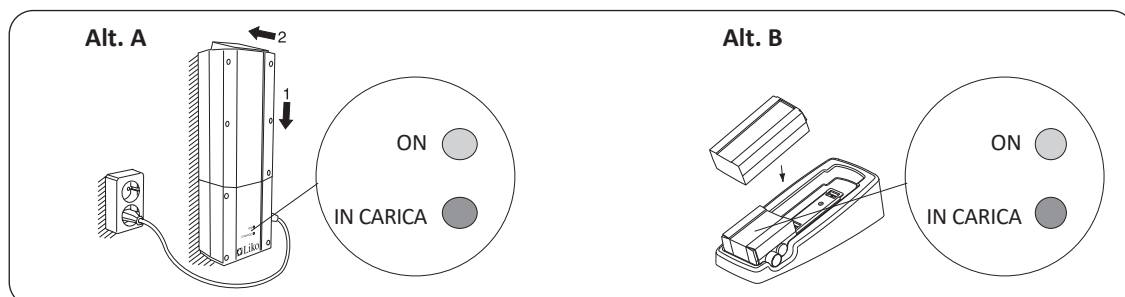

Accessorio per caricabatterie montato a parete o accessorio per caricabatterie da tavolo:

Allentare il supporto per il cavo di ricarica. Rimuovere il pacco batteria dalla centralina di controllo allentando il dispositivo di bloccaggio sopra le batterie. Vedere il capitolo "Assemblaggio".

Informazioni sul caricabatterie:

L'indicatore "ON" si accende in verde quando il caricabatterie è collegato alla corrente.

L'indicatore "IN CARICA" si accende in giallo fisso durante la ricarica e si spegne al completamento della ricarica.

Alt. A. Posizionare la batteria sul caricabatterie montato a parete. Collegare il cavo del caricabatterie alla corrente (100-240 V CA) e verificare che sul caricabatterie entrambi gli indicatori "ON" e "IN CARICA" si accendano.

Alt. B. Posizionare il pacco batteria nel caricabatterie da tavolo. Collegare il cavo del caricabatterie alla corrente (100-240 V CA) e verificare che sul caricabatterie entrambi gli indicatori "ON" e "IN CARICA" si accendano.

Carico massimo

Carichi massimi diversi possono essere applicati a prodotti diversi su sollevatore assemblato, bilancino, imbragatura e qualsiasi altro accessorio utilizzato. Per il sollevatore assemblato, il carico massimo corrisponde sempre al valore di carico massimo più basso per uno qualsiasi dei componenti. Ad esempio, un sollevatore mobile Viking™ L che è approvato per un carico massimo pari a 250 kg può essere equipaggiato con un accessorio di sollevamento che è approvato per 200 kg. In questo caso per il sollevatore assemblato si calcola il carico massimo di 200 kg.

Osservare i contrassegni sul sollevatore e sui relativi accessori di sollevamento oppure contattare il rappresentante Hill-Rom in caso di dubbi.

Accessori di sollevamento raccomandati

⚠ L'uso di accessori di sollevamento diversi da quelli approvati può comportare rischi.

I bilancini e gli accessori consigliati per i sollevatori mobili Viking™ L e XL sono elencati di seguito.

Quando si cambiano il bilancino o altri accessori di sollevamento, l'altezza di sollevamento massima possibile del sollevatore cambia. Prima di cambiare gli accessori di sollevamento, è quindi necessario accertarsi sempre che il sollevatore, dopo la modifica, possa arrivare all'altezza di sollevamento desiderata per gestire le situazioni per le quali il sollevatore deve essere utilizzato. Per ulteriori istruzioni sulla scelta di un'imbragatura, consultare le Istruzioni per l'uso dei rispettivi modelli di imbragatura. Qui verranno fornite anche istruzioni per combinare bilancini Liko™ con imbragature Liko.

Contattare il rappresentante Hill-Rom per consigli e informazioni sulla gamma di prodotti Liko.

*** Questo prodotto è disponibile anche in una versione con Quick-Release Hook.**

Universal SlingBar 350*

Max. 300 kg

Art. n. 3156074

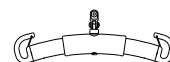

Universal SlingBar 450*

(Standard su sollevatore mobile Viking™ L)

Max. 300 kg

Art. n. 3156075

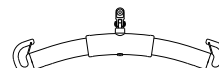

Universal SlingBar 600*

Max. 300 kg

Art. n. 3156076

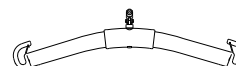

Universal TwinBar 670*

(Standard su sollevatore mobile Viking™ XL)

Max. 300 kg

Art. n. 3156077

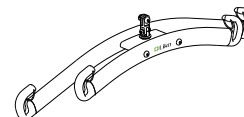

Universal SideBars 450 compresa borsa

Max. 300 kg

Art. n. 3156079

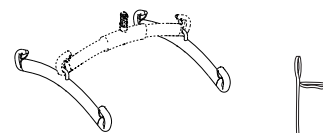

Sling Cross-bar 450*

Max. 300 kg

Art. n. 3156021

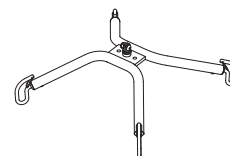

Sling Cross-bar 670*

Max. 300 kg

Art. n. 3156018

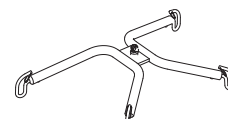

Protezione per bilancini Paddy 30

(adatta per Universal SlingBar 350, 450 e 600)

Art. n. 3607001



Supporto per istruzioni rapide

Art. n. 2000100



Istruzioni rapide

Sistema di sollevatore mobile Liko

Art. n. 2000400



Quick-Release Hook

I Quick-Release Hook di Liko™ costituiscono un sistema per la sostituzione rapida degli accessori di sollevamento su sollevatori mobili e fissi di Liko. Il sollevatore mobile Viking™ deve essere dotato di Q-link 13 per poter essere utilizzato con il Quick-Release Hook.

Il Quick-Release Hook Universal è adatto allo Universal SlingBar 350, 450 e 600 (Art. n. 3156074 - 3156076). Il Quick-Release Hook TDM si adatta al bilancino Mini 220 (Art. n. 3156005), al bilancino a croce 450 e 670 (Art. n. 3156021 e 3156018) e a Universal TwinBar 670 (Art. n. 3156077).

Quando si cambia un bilancino con Quick-Release Hook, l'altezza di sollevamento è ridotta di 33 mm rispetto a un bilancino fisso.

Contattare Hill-Rom per ulteriori informazioni.

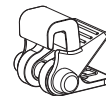

Quick-release Hook Universal

Art. n. 3156508

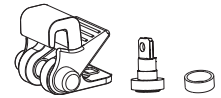

Quick-release Hook TDM

Art. n. 3156502



Q-link 13

Art. n. 3156509

I sollevatori mobili Viking™ L e XL possono essere utilizzati per il sollevamento orizzontale con:

Liko™ FlexoStretch

Art. n. 3156057

Liko™ OctoStretch con livellatore

Art. n. 3156056

Liko™ Stretch Mod IC, wide

Art. n. 3156065B

Contattare Hill-Rom per ulteriori informazioni.

Borsa per bilancini

Art. n. 2001025

Dispositivo LikoScale™

Per pesare un paziente in combinazione con i sollevatori mobili Viking™.

È richiesto un adattatore da 12 mm.

LikoScale™ 350, Max. 350 kg

Art. n. 3156228

LikoScale™ 350 è certificato ai sensi della Direttiva Europea NAWI 2014/31 (strumenti per pesare a funzionamento non automatico).

Dispositivi LikoScale™ solo per l'uso negli Stati Uniti e Canada:

LikoScale™ 200, Max. 200 kg

Art. n. 3156225

LikoScale™ 400, Max. 400 kg

Art. n. 3156226.

Contattare il rappresentante Hill-Rom per ulteriori informazioni.

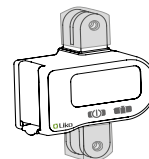

Dispositivo LikoScale™



Adattatore 12 mm

Art. n. 2016504

Braccio di sostegno Viking

Art. n. 2047011

Set di protezioni per la base del sollevatore Viking L

Art. n. 2046012

Set di protezioni per la base del sollevatore Viking XL

Art. n. 2046013

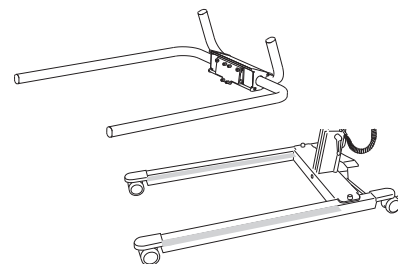

Caricabatterie

per montaggio a parete o da utilizzare con il caricabatterie da tavolo

Art. n. 2004106

Caricabatterie da tavolo

escl. caricabatterie e batteria

Art. n. 2107103

Batteria

Batteria al piombo (Pb)

Art. n. 2006106

Batteria

Batteria agli ioni di litio

Art. n. 2006110

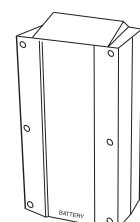
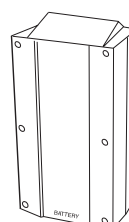
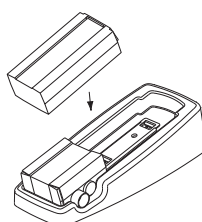
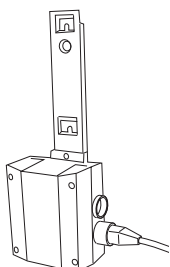

Guida alla risoluzione

Il sollevatore non sale e non scende con la pulsantiera.

La regolazione dell'apertura della base non funziona (dentro/fuori) con la pulsantiera.



1. Assicurarsi che il pulsante di arresto d'emergenza non sia stato attivato (non deve essere premuto).
2. Controllare la capacità della batteria.
Controllare se la batteria agli ioni di litio è stata impostata in modalità sospensione, vedere il capitolo "Funzionamento".
3. Assicurarsi che la batteria sia alloggiata correttamente nella centralina di controllo.
4. Controllare che il cavo del caricabatterie non sia collegato a una presa elettrica.
5. Controllare che il cavo della pulsantiera sia collegato correttamente alla centralina di controllo.
6. Controllare che il cavo attuatore del braccio di sollevamento sia collegato correttamente alla centralina di controllo.
7. Controllare che il cavo attuatore dell'apertura della base sia collegato correttamente alla centralina di controllo.
8. *Se il problema persiste, contattare Hill-Rom.*

Il caricabatterie non funziona.



1. Controllare che i cavi del caricabatterie siano collegati correttamente.
2. Assicurarsi che la batteria sia alloggiata correttamente nella centralina di controllo.
3. Provare una presa di corrente alternativa.
4. *Se il problema persiste, contattare Hill-Rom.*

Il sollevatore è bloccato in posizione alta.



1. Assicurarsi che il pulsante di arresto d'emergenza non sia stato attivato (non deve essere premuto).
2. Assicurarsi che la batteria sia alloggiata correttamente nella centralina di controllo.
3. Controllare la capacità della batteria.
Controllare se la batteria agli ioni di litio è stata impostata in modalità sospensione, vedere il capitolo "Funzionamento".
4. Controllare che il cavo della pulsantiera sia correttamente collegato.
5. Discesa di emergenza elettrica, utilizzare il pannello comandi per far scendere il paziente su una superficie sicura. Vedere il capitolo "Funzionamento".
6. Utilizzare il dispositivo meccanico per la discesa di emergenza per far scendere il paziente su una superficie sicura. Vedere il capitolo "Funzionamento".
7. *Se il problema persiste, contattare Hill-Rom.*

Se il sollevatore emette un suono insolito.



Contattare Hill-Rom.

Istruzioni per il riciclo



Batteria al piombo o agli ioni di litio



Rifiuti di apparecchiature elettriche ed elettroniche (WEEE).



Metalli



Le batterie usate devono essere depositate presso il punto di smaltimento più vicino oppure consegnate al personale autorizzato da Hill-Rom.

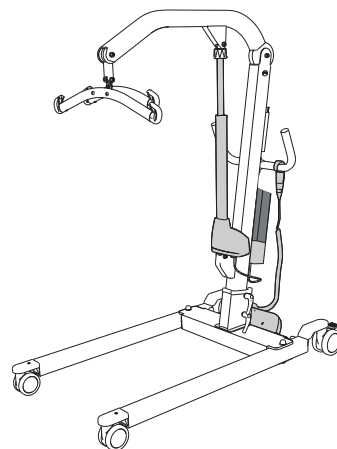

Hill-Rom valuta e fornisce indicazioni agli utenti in merito alla manipolazione e allo smaltimento sicuri dei propri dispositivi per contribuire alla prevenzione delle lesioni, inclusi, a titolo esemplificativo ma non esaustivo, tagli e punture della pelle, abrasioni, nonché in merito alla pulizia e alla disinfezione del dispositivo medico necessarie dopo l'uso e prima dello smaltimento.

I clienti devono attenersi a tutte le leggi e normative federali, statali, regionali e/o locali in materia di smaltimento sicuro di dispositivi e accessori medicali.

In caso di dubbi, l'utente del dispositivo dovrà prima contattare l'assistenza tecnica Hill-Rom per indicazioni sui protocolli di smaltimento sicuri.

Pulizia e disinfezione

Raccomandazioni di sicurezza

Procedure per la pulizia e la disinfezione dei sollevatori mobili Liko™. Queste istruzioni non sostituiscono le politiche sulla pulizia e la disinfezione della struttura.

- Indossare dispositivi di protezione in base alle istruzioni del produttore e secondo il protocollo della struttura durante gli interventi di pulizia, quali: guanti in gomma, occhiali protettivi, grembiule, mascherina e copriscarpe.
- Scollegare il dispositivo dalla corrente (fonte di alimentazione CA) prima della pulizia e della disinfezione.
- Non pulire mai il sollevatore versandovi sopra acqua o usando un getto ad alta pressione.
- Fare riferimento ai consigli sui prodotti per la pulizia e la disinfezione forniti dal produttore.

Attrezzatura:

- È consigliato l'uso di dispositivi di protezione personale (come: guanti in gomma, occhiali protettivi, grembiule, mascherina e copriscarpe) in base al protocollo della struttura e alle istruzioni dei produttori
- Secchi per la pulizia
- Panni per lavare e asciugare
- Spazzola morbida
- Acqua calda
- Per un elenco dei detergenti/disinfettanti compatibili o non compatibili per l'uso sui prodotti Liko, vedere "Applicazione di disinfettanti/detergenti comunemente utilizzati sui prodotti Liko" in questo documento.

Istruzioni di pulizia

1. ⚠ **Scollegare il dispositivo dalla corrente (fonte di alimentazione CA) prima della pulizia e della disinfezione.**
2. Pulire il sollevatore con un panno umido, utilizzando acqua calda e un detergente neutro approvato dall'organizzazione. È possibile utilizzare una spazzola morbida per rimuovere le macchie e lo sporco.
3. Pulire l'intero sollevatore con un panno inumidito con acqua pulita a partire dall'alto e procedendo verso il basso. Il panno non deve essere eccessivamente bagnato. Per avere accesso a tutte le aree, portare il sollevatore nella posizione più alta e più bassa ed estendere la regolazione della larghezza della base interamente, verso l'interno e verso l'esterno. Rimuovere la batteria per accedere al vano dietro la batteria.

NOTA: non pulire l'asta del pistone.

4. Prestare particolare attenzione alle seguenti aree:

- Bilancino
- Discesa di emergenza meccanica
- Maniglie
- Centralina di controllo
- Batteria
- Pulsantiera
- Arresto d'emergenza
- Pannello comandi/display (laddove applicabile)
- Leva per la regolazione dell'apertura della base (laddove applicabile)
- Pedale per la regolazione dell'apertura della base (laddove applicabile)
- Maniglie di bloccaggio
- Ruote

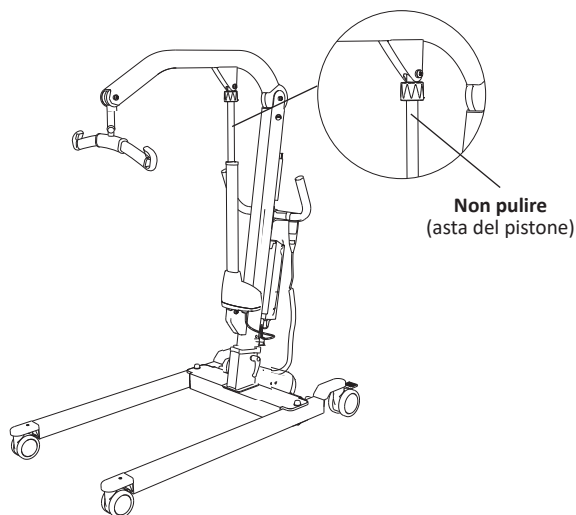

Istruzioni di disinfezione

1. Per l'utilizzo di disinfettanti appropriati, vedere "Applicazione di disinfettanti/detergenti comunemente utilizzati su prodotti Liko" in questo documento.
2. Scegliere il disinfettante in base alle istruzioni del produttore e ripetere la fase di lavoro indicata nelle "Istruzioni di pulizia"
3. Rimuovere eventuali tracce di disinfettante dopo la disinfezione. Pulire il sollevatore con un panno inumidito con acqua pulita a partire dall'alto e procedendo verso il basso. Il panno non deve essere eccessivamente bagnato.

⚠ **Il sollevatore non può essere pulito con CSI o equivalente.**

⚠ **La pulsantiera non può essere pulita con Viraguard o una soluzione equivalente.**

⚠ **La centralina di controllo non può essere pulita con spray Anioxy biodecontaminante o equivalente.**

Applicazione di disinfettanti/detergenti comunemente utilizzati su prodotti Liko

Classe chimica	Ingrediente attivo	pH	Detergenti / Disinfettante *)	Produttore *)	Non possono essere utilizzati sui seguenti componenti:
Cloruro di ammonio quaternario	Cloruro di ammonio di dimetilico di Didecyl = 8,704% Cloruro di alchil dimetil benzil di ammonio = 8,19%	9,0 - 10,0 in uso	Virex II (256)	Johnson/Diversey	Pedana per Sabina™ e Roll-On™
Cloruro di ammonio quaternario	Cloruro di alchil dimetil benzil di ammonio = 13,238% Cloruro di alchil dimetil etilbenzil di ammonio = 13,238%	9,5 in uso	HB Quat 25L	3M	
Perossido d'idrogeno a reazione accelerata	Perossido d'idrogeno 0,1 - 1,5% Alcool benzilico: 1-5% Perossido d'idrogeno 0,1 - 1,5% Alcool benzilico: 1-5%	3	Oxivir Tb	Johnson/Diversey	Cinghie di sollevamento per Golvo™ e per i sollevatori a soffitto
Fenolico	Orto-fenilfenolo = 3,40% Orto-Benzil-para-Clorofenolo = 3,03	3,1 +/- 0,4 in uso	Wexicide	Wexford Labs	
Candeggina	Ipoclorito di sodio	12,2	Dispatch	Caltech	Cinghie di sollevamento per Golvo™ e per i sollevatori a soffitto
Alcool	Alcool isopropilico = 70%	5,0 - 7,0	Viraguard	Veridien	Pulsantiera per tutti i sollevatori
Ammonio quaternario	n-Alchil dimetil benzil cloruri di ammonio = 0,105% n-Alchil dimetil etilbenzil cloruri di ammonio = 0,105%	11,5 - 12,5	CSI	Central Solutions Inc.	Viking™, Liko M220™, Liko M230™, Uno™, Sabina™, Golvo™, LikoLight™, Roll-On™, LikoRoll™, Multirall™
Benzil-C12-18-alchilidimetilammonio, cloruri	Benzil-C12-18-alchilidimetilammonio, cloruri (22%) 2-Fenosietanolo (20%) Tridecillietilenglicoletere (15 %) Propano-2-ol (8 %)	circa 8,6 in uso	Terralin Protect	Shülke	Pedana per Sabina™ e Roll-On™
Perossido organico (tipo E., solido)	Monoperossifalato di magnesio esaidrato (50 - 100%) Tensioattivo anionico (5 - 10%) Tensioattivo non ionico (1 - 5%)	5,3 in uso	Dismozon Pur	Bode	Cinghie di sollevamento per Golvo™ e per i sollevatori a soffitto
Etanolo	Perossido d'idrogeno (2,5 - 10%) Ossido di laurildimetilammine (0 - 2,5%) Etanolo (2,5 - 10%)	7	Anioxy-Spray WS	Anios	Centralina di controllo per tutti i sollevatori mobili
Sodio troclosesene	Acido apidico 10 - 30% Silicio amorfo < 1% Solfonato di sodio toluene 5 - 10% Sodio troclosesene 10 - 30%	4 - 6 in uso	Chlor-Clean	Guest Medical Ltd	Cinghie di sollevamento per Golvo™ e per i sollevatori a soffitto

*) o equivalente

Ispezione e manutenzione

Per garantire un funzionamento corretto del sollevatore, occorre controllare ogni giorno alcuni dettagli per l'utilizzo del sollevatore:

- Ispezionare il sollevatore e controllare che non sia danneggiato esternamente.
- Controllare l'attacco del bilancino.
- Verificare il funzionamento delle chiusure.
- Verificare che il sollevamento e la regolazione dell'apertura della base funzionino correttamente.
- Verificare il funzionamento corretto della discesa di emergenza (sia elettrica che meccanica).
- Caricare le batterie ogni giorno alla fine dell'utilizzo del sollevatore ed accertarsi che il caricabatterie funzioni correttamente.

Se necessario, pulire il sollevatore con un panno umido e controllare che le ruote non siano sporche. Per informazioni più dettagliate su pulizia e disinfezione del prodotto Liko, consultare il capitolo *Pulizia e disinfezione*.

⚠ Il sollevatore non deve essere esposto ad acqua corrente.

Manutenzione

Effettuare un'ispezione periodica del sollevatore almeno una volta l'anno.

⚠ Le ispezioni periodiche, le riparazioni e la manutenzione devono essere eseguite soltanto seguendo le istruzioni del manuale di manutenzione Liko™ da parte del personale autorizzato da Hill-Rom e con l'uso di ricambi originali Liko™.

Contratto di manutenzione

Hill-Rom offre l'opportunità di stipulare contratti per la manutenzione e l'ispezione regolare dei prodotti Liko.

Durata stimata

Il prodotto ha una durata stimata di 10 anni se usato, sottoposto a manutenzione e ispezione periodica correttamente e in conformità con le istruzioni Liko.

Le parti elencate di seguito sono soggette a usura e hanno una durata stimata specifica:

- Pulsantiera, durata stimata: 2 anni,
- Batteria, durata stimata: 3 anni.

Trasporto e stoccaggio

Durante il trasporto o se il sollevatore rimane inutilizzato a lungo, attivare l'arresto di emergenza.

L'ambiente in cui il sollevatore viene trasportato e riposto deve avere una temperatura compresa tra -10 °C e +50 °C e un tasso di umidità relativa compreso tra 20-90%. La pressione deve essere compresa tra 700 e 1060 hPa.

L'ambiente in cui le batterie sono trasportate e riposte deve avere una temperatura compresa tra -10 °C e +40 °C, un tasso di umidità relativa compreso tra 20-80%. La pressione deve essere compresa tra 700 e 1060 hPa.

Avviso per gli utenti e/o i pazienti nell'UE

Qualsiasi incidente grave verificatosi in relazione al dispositivo deve essere segnalato al produttore e all'autorità competente dello Stato membro in cui risiede l'utente e/o il paziente.

Modifiche ai prodotti

I prodotti Liko vengono continuamente perfezionati. Ci riserviamo il diritto di apportare modifiche ai prodotti senza preavviso. Contattare il rappresentante Hill-Rom per consigli e informazioni sugli aggiornamenti dei prodotti.

Design and Quality by Liko in Sweden

Il sistema di gestione per la produzione e lo sviluppo dei prodotti è certificato in conformità alla normativa ISO9001 e al suo equivalente per l'industria dei dispositivi medicali, ISO13485. Il sistema di gestione ha anche ottenuto la certificazione in conformità con lo standard ambientale ISO14001.



Liko AB
Nedre vägen 100
975 92 Luleå, Sweden
+46 (0)920 474700



Liko AB is a subsidiary of Hill-Rom Holdings, Inc.

www.hillrom.com

Enhancing outcomes for
patients and their caregivers:

Hill-Rom