

Gebruiksaanwijzing

SlingGuard™ 450

Prod.nr. 3308020

SlingGuard™ 450 met Quick-Hook Multi

Prod.nr. 3308520

SlingGuard™ 670 Twin

Prod.nr. 3308040

SlingGuard™ 670 Twin met Quick-Hook Multi

Prod.nr. 3308540

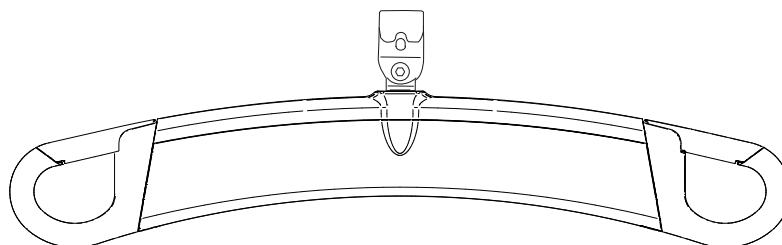

SlingGuard™ 450-tiljuk

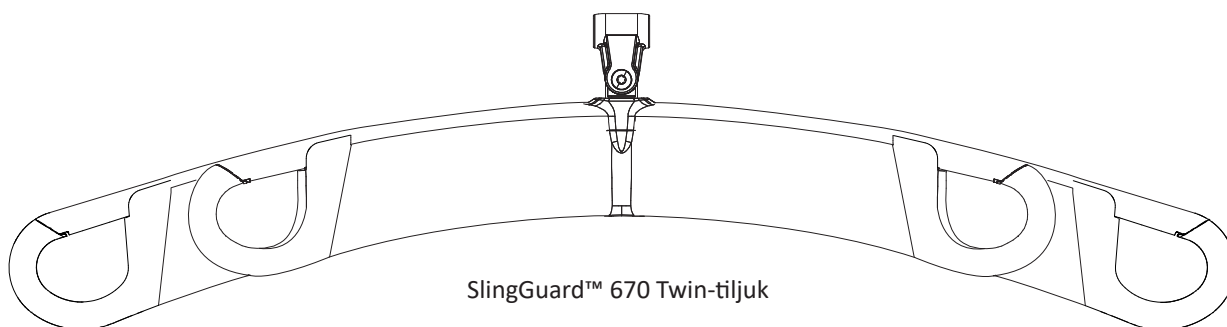













SlingGuard™ 670 Twin-tiljuk

Inhoudsopgave

Symboolbeschrijving	3
Productbeschrijving	4
Beoogd gebruik	4
Veiligheidsinstructies	5
SlingGuard™ 450-tiljuk - Bevestig de tilbanddraaglusen aan de tiljухaken.....	6
SlingGuard™ 670 Twin-tiljuk - Bevestig de tilbanddraaglusen aan de tiljухaken.	7
Montage	8
Vaste montage van het SlingGuard™-tiljuk aan de lift	8
Montage van het SlingGuard™-tiljuk met Quick-Hook Multi	9
Afmetingen	9
SlingGuard™ 450-tiljukken:.....	9
SlingGuard™ 670 Twin-tiljuk	9
Reiniging en desinfectie	10
Apparatuur	10
Reinigingsinstructies	10
Desinfectieinstructies	10
Gebruik van reinigings- en desinfectiemiddelen voor de LikoGuard™-plafondlift	11
Verzorging en onderhoud	12
Onderhoud	12
Verwachte levensduur	12
Recyclinginstructies	12
Productwijzigingen	12
Design and Quality by Liko in Sweden	12
Kennisgeving voor gebruikers en/of patiënten in de EU	12

Symboolbeschrijving

Deze symbolen komen voor in dit document en/of op het product.

Symbool	Beschrijving
	Waarschuwing: deze situatie vereist extra zorg en aandacht.
	CE-markering
	Juridisch fabrikant.
	Lees vóór gebruik de gebruiksaanwijzing.
	Productiedatum.
Belangrijk!	Het niet aanhouden van de instructies kan leiden tot schade aan het product.
	Let op! Raadpleeg de gebruiksaanwijzing.
	Lees vóór gebruik de gebruiksaanwijzing.
	Productidentificatie.
	Serienummer.
	Medisch hulpmiddel.
	Recyclebaar.
	GS1 Data Matrix-barcode die de volgende informatie kan bevatten. (01) Global Trade Item Number (internationaal uniek artikelnummer) (11) Productiedatum (21) Serienummer

Productbeschrijving

SlingGuard™-tiljukken zijn verkrijgbaar in twee uitvoeringen voor bevestiging aan de lift. Vaste bevestiging, of het apparaat voor snelle bevestiging Quick-Hook Multi. SlingGuard™-tiljukken zijn voorzien van clips om te voorkomen dat de lussen van de tilbanden per ongeluk losraken.

 Medisch hulpmiddel, productklasse I

Maximale belasting: 363 kg

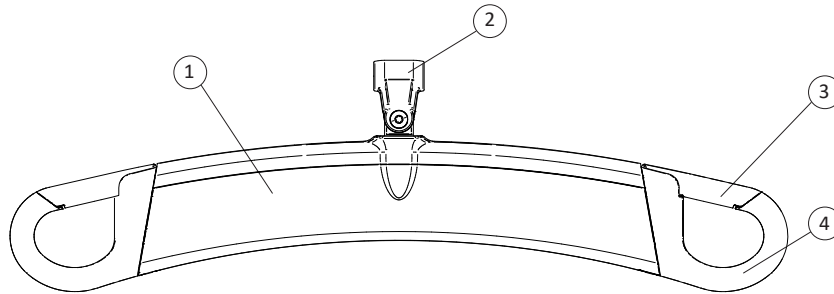

1. SlingGuard™ 450-tiljuk
2. Bevestigingspunt aan lift
3. Clip
4. Tiljukhaak

Veiligheidsinformatie

Een Liko™-liftsysteem is een combinatie van producten. Elk product heeft zijn eigen markering voor maximale belasting. De laagste gespecificeerde maximale belasting van de producten die het systeem omvat, is de maximale belasting voor het complete liftsysteem. Het liftsysteem kan de volgende producten omvatten: liftrails, een tilmotor, een tiljuk, een tilband of andere aanbevolen accessoires. Bepaal de maximale belasting voor het complete liftsysteem door de markering voor de maximale belasting op elk product van het systeem te lezen. Neem contact op met uw vertegenwoordiger van Hill-Rom voor ondersteuning en advies.



De totale maximale belasting voor een liftsysteem wordt altijd bepaald door het product binnen het systeem met de laagste gespecificeerde maximale belasting.



Zorg ervoor dat u de gebruiksaanwijzing volledig hebt doorgenomen en begrepen voordat u dit product gebruikt. Het gebruik van het product zonder een volledig begrip van de inhoud kan leiden tot risico's.

Beoogd gebruik

Een SlingGuard™-tiljuk wordt gebruikt als hulpmiddel bij het tillen, maar komt niet in contact met de patiënt. Daarom gaan we in de gebruiksaanwijzing niet in op verschillende condities van patiënten. (Functionele) omgeving: temp. +5 °C tot +40 °C, relatieve vochtigheid 15% tot 93%, zonder condensatie. Barometrisch drukbereik van 70 kPa tot 106 kPa.

Neem bij vragen over dit product contact op met uw vertegenwoordiger van Hill-Rom.

Voor richtlijnen en ondersteuning bij de keuze van de juiste tilband gaat u naar www.hillrom.com of neemt u contact op met uw vertegenwoordiger van Hill-Rom.

Opmerking! Lees voor het correcte en veilige gebruik van de verschillende tilbanden van Liko altijd de erbij geleverde gebruiksaanwijzing.



Lees vóór het gebruik de gebruiksaanwijzing voor zowel de patiëntlift als de tilaccessoires. Het optillen en verplaatsen van een persoon gaat altijd gepaard met een bepaald risico. Het is belangrijk dat u de volledige inhoud van de gebruiksaanwijzing begrijpt. De apparatuur mag alleen worden gebruikt door getraind personeel. Neem bij onduidelijkheden of vragen contact op met uw vertegenwoordiger van Hill-Rom.



Het tiljuk mag in geen enkel geval worden aangepast. Neem contact op met Hill-Rom als u vragen hebt.



De tilbandlussen moeten zo aan het tiljuk worden bevestigd dat de clips van het tiljuk het onbedoeld losraken van de bandlussen voorkomen.



Controleer vóór het tillen altijd of de lussen van de tilband goed aan de haken van het tiljuk zijn bevestigd; controleer dit bij volledig gestrekte banden, maar voordat de patiënt daadwerkelijk wordt opgetild.



Bevestig tilaccessoires correct zodat het tiljuk horizontaal hangt en alle tiljukhaken bij het tillen het gehele gewicht dragen.

SlingGuard™ 450-tiljuk - Bevestig de tilbanddraaglussen aan de tiljukhaken.

Opmerking! Bestudeer voor een correct en veilig gebruik van een tilband vóór het tillen altijd de gebruiksaanwijzing voor de gekozen tilband.

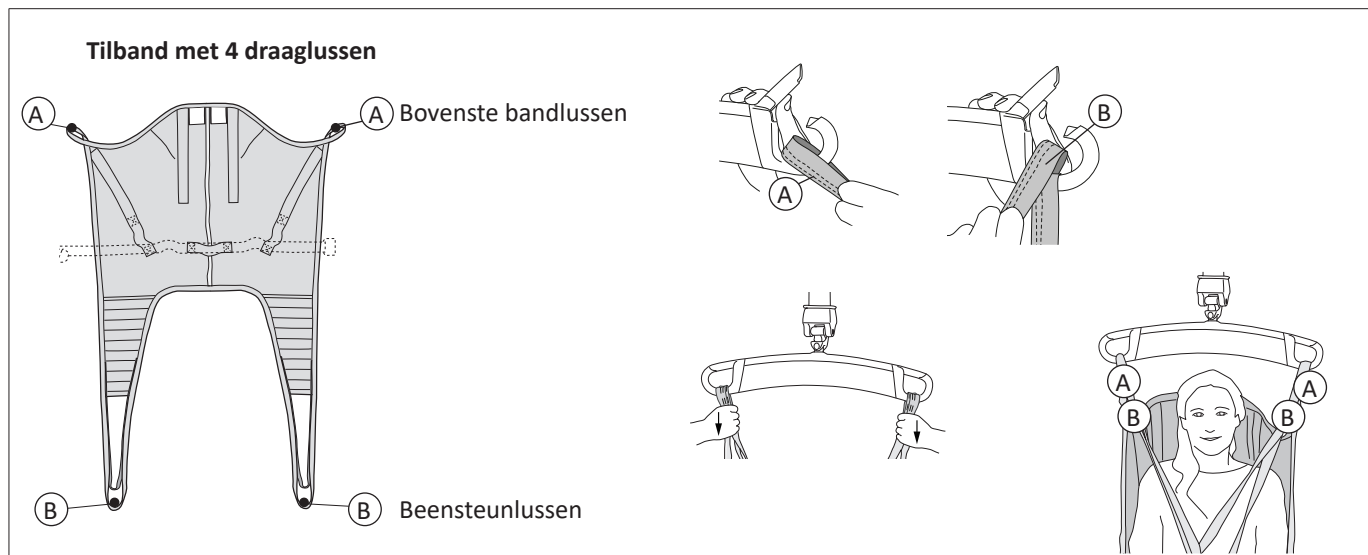

FOUT!

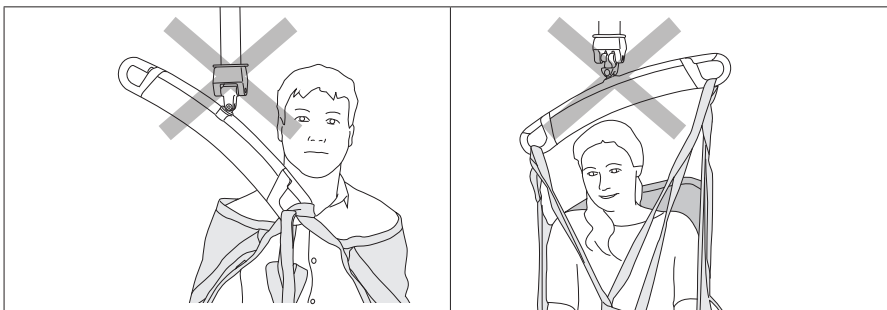

SlingGuard™ 670 Twin-tiljuk 

SlingGuard™ 670 Twin-tiljuk - Bevestig de tilbanddraaglusen aan de tiljukhaken.

Opmerking! Bestudeer voor een correct en veilig gebruik van een tilband vóór het tillen altijd de gebruiksaanwijzing voor de gekozen tilband.

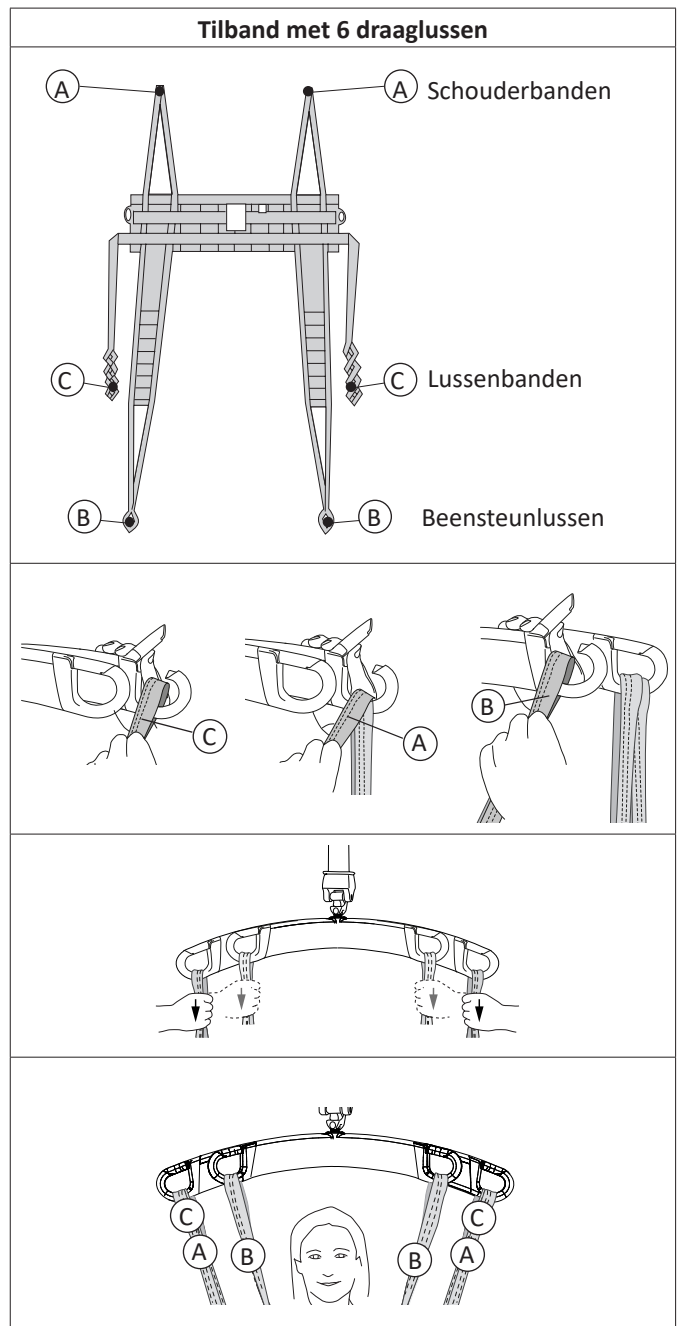
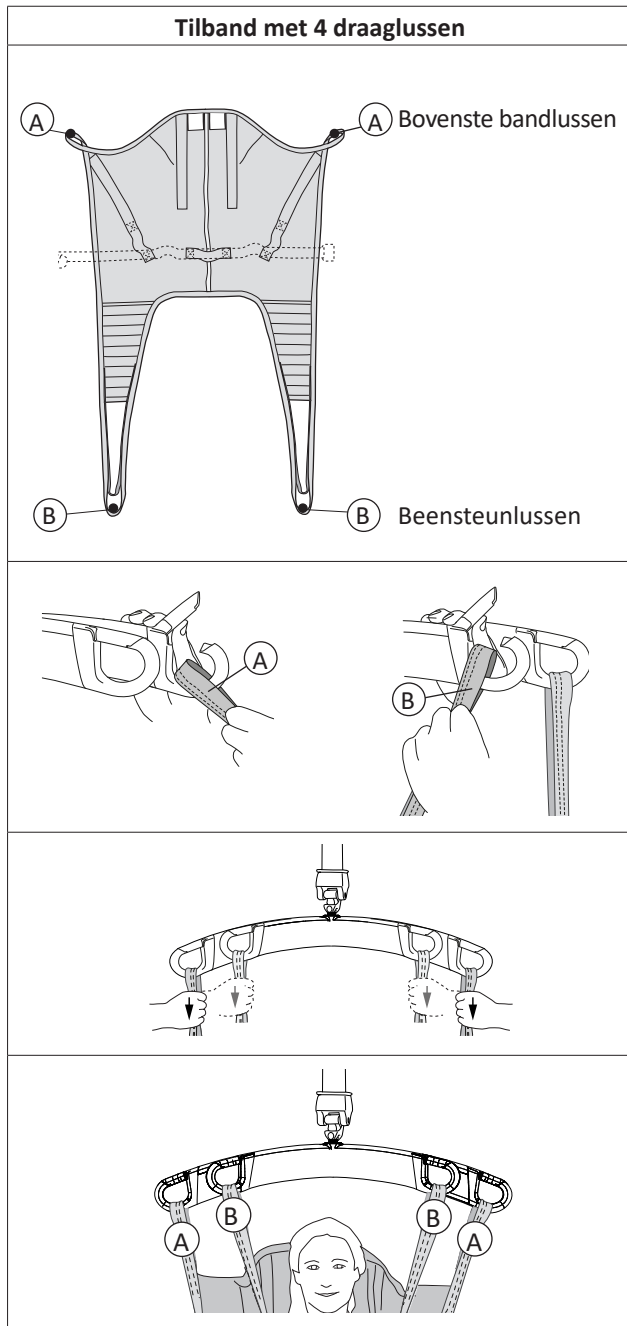

FOUT!

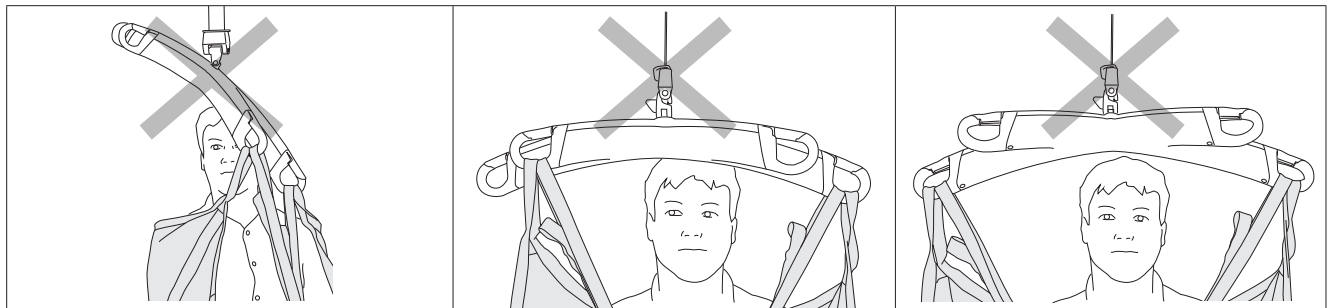

Montage

Vaste montage van het SlingGuard™-tiljuk aan de lift

Geschikt voor: LikoGuard™ L plafondlift prod.nr. 3301030
LikoGuard™ XL plafondlift prod.nr. 3301040

Moet worden samengesteld door personeel dat door Hill-Rom geautoriseerd is!

Benodigd gereedschap:

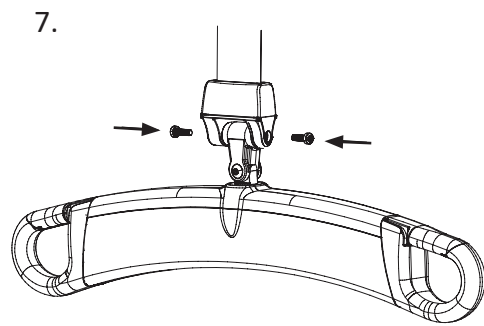
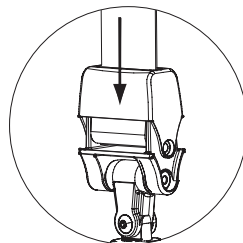
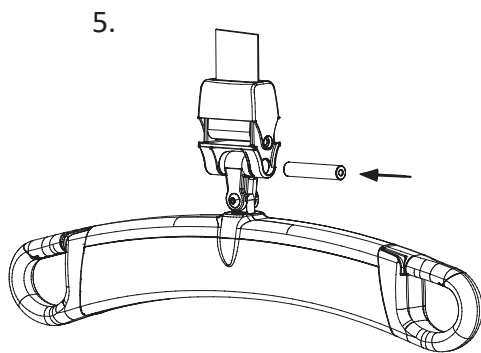
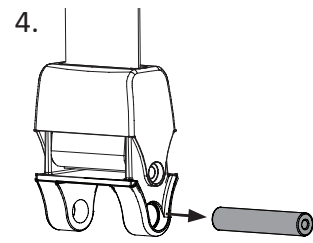
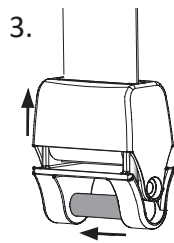
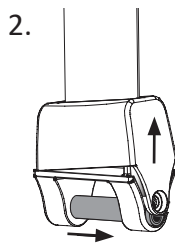
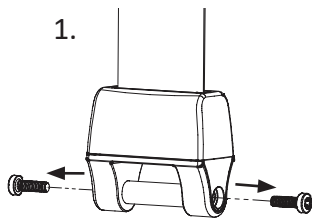
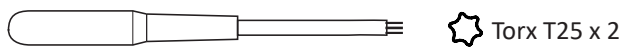
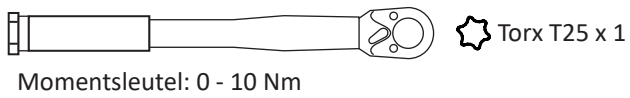

Aanhaalmoment: $1,25 \pm 0,25$ Nm



Foutieve montage is gevaarlijk!

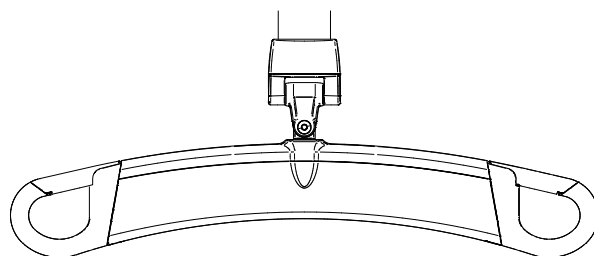

Montage van het SlingGuard™-tiljuk met Quick-Hook Multi

Geschikt voor: LikoGuard™ L plafondlift prod.nr. 3301030
LikoGuard™ XL plafondlift prod.nr. 3301040



Controleer altijd of de snelkoppeling correct aan de liftbandvoorziening is bevestigd.

Open de Quick-Hook Multi met de groene knop, zie afb. a. Bevestig de Quick-Hook Multi aan de Multi-link van de liftband en laat de knop los. De Quick-Hook Multi is nu bevestigd aan de Multi-Link, zie afb. b.

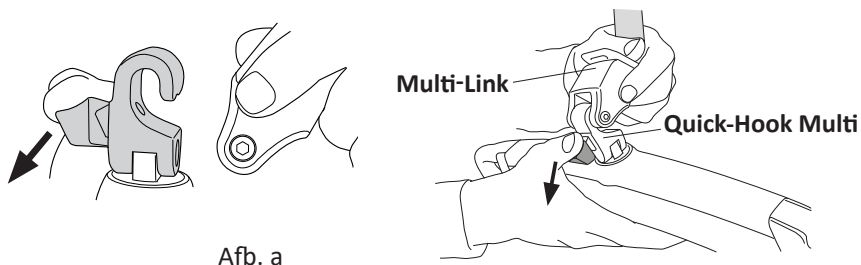

Afmetingen

SlingGuard™ 450-tiljucken:

Prod.nr. 3308020 (met vaste bevestiging)

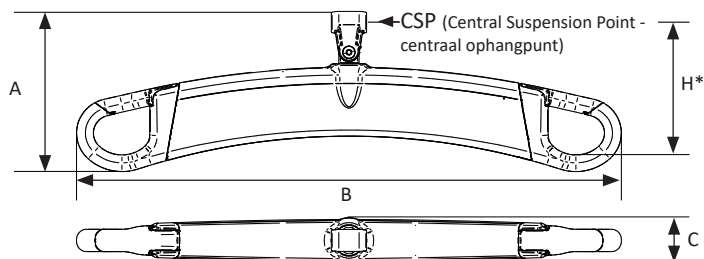

Maten in mm.

model	A	B	C	H*
450	160	540	47	133

Gewicht: ca. 1,8 kg

* Installatiematen: de afstand tussen de bevestigingspunten van de tiljukkaken (voor tilband enz.) en het centrale ophangpunt (CSP) van het tiljuk aan de lift.

SlingGuard™ 670 Twin-tiljuk

Prod.nr. 3308040 (met vaste bevestiging)

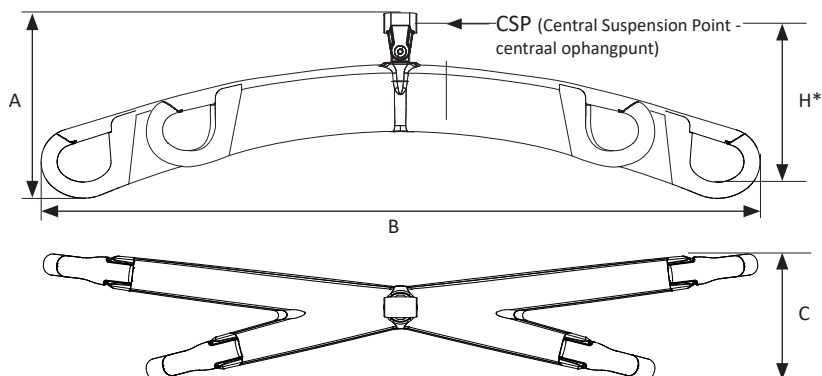

Maten in mm.

A	B	C	H*
200	757	133	171

Gewicht: ca. 4,2 kg

* Installatiematen: de afstand tussen de bevestigingspunten van de tiljukkaken (voor tilband enz.) en het centrale ophangpunt (CSP) van het tiljuk aan de lift.

Reiniging en desinfectie



De reiniging en desinfectie moeten altijd worden uitgevoerd in overeenstemming met de gegeven instructies.

Alle onderdelen moeten schoon worden gehouden om het risico op infectie te voorkomen. Er moeten noodzakelijke voorzorgsmaatregelen worden genomen om al het zichtbare vuil en vlekken te verwijderen. De beschreven reinigings- en desinfectiemethoden zijn specifiek van toepassing op de lift en alle accessoires. Deze zijn bedoeld om tijd te besparen en infecties in de gezondheidszorg effectief te bestrijden.

Uitrusting

- Veiligheidsuitrusting (zoals rubberen handschoenen, een veiligheidsbril, schorten, gezichtsmaskers/beschermende maskers en overschoenen) volgens de richtlijnen en routines binnen uw organisatie en de instructies van de fabrikant.
- Schone emmers
- Doeken
- Zachte borstels
- Warm water
- Zie het hoofdstuk "Gebruik van reinigings- en desinfectiemiddelen voor de LikoGuard™-plafondlift" voor de keuze van geschikte schoonmaak- en desinfectiemiddelen.

Reinigingsinstructies

1. Als het tiljuk is voorzien van de Quick-Hook Multi, verwijdert u het tiljuk door de Quick-Hook Multi los te maken van de Multi-Link-connector van de lift. Zie 'Montage van het SlingGuard™-tiljuk met Quick-Hook Multi'.
2. Reinig het tiljuk met een doek die is bevochtigd met warm water en een neutraal reinigingsmiddel dat door uw organisatie is goedgekeurd.
Voor het verwijderen van vlekken en hardnekkig vuil mag een zachte borstel worden gebruikt.
3. Veeg het hele tiljuk van boven naar beneden schoon met een doek die is bevochtigd met schoon water. De doek mag niet zo vochtig zijn dat er water druppelt.

BELANGRIJK! De liftband en het noodstopkoord mogen niet worden blootgesteld aan de volgende middelen: CSI, Oxivir Tb, Dispatch, Chlor-Clean, Dismozon Pur of gelijksoortige middelen.

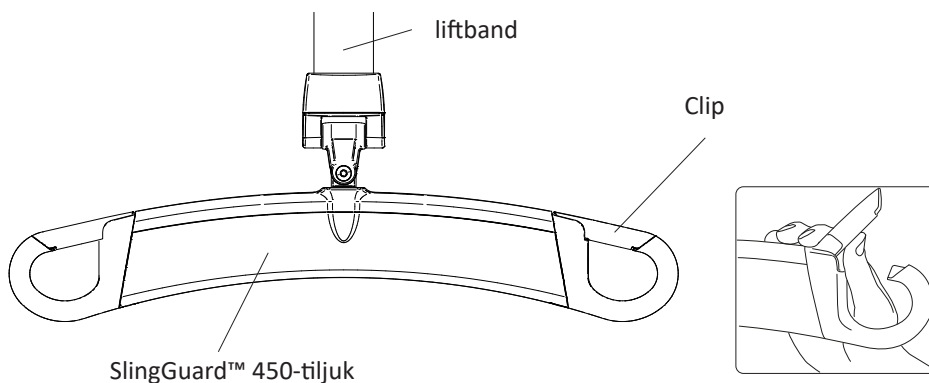

Desinfectieinstructies

1. Zie voor het gebruik van geschikte desinfectiemiddelen het hoofdstuk 'Gebruik van reinigings- en desinfectiemiddelen voor de LikoGuard™-plafondlift'.
2. Kies het desinfectiemiddel volgens de aanwijzingen van de fabrikant en herhaal de stappen zoals aangegeven in 'Reinigingsinstructies'.
3. Verwijder resten van desinfectiemiddel na desinfectie. Veeg het hele tiljuk van boven naar beneden schoon met een doek die is bevochtigd met schoon water. De doek mag niet zo vochtig zijn dat er water druppelt.

Gebruik van reinigings- en desinfectiemiddelen voor de LikoGuard™-plafondlift

Chemische klasse	Actieve bestanddelen	pH	Schoonmaakmiddelen/ desinfecterend middel *)	Fabrikant *)	Mag niet worden gebruikt voor de volgende onderdelen:
Quaternaire ammoniumchloride	Decyldimethylammoniumchloride = 8,704% Alkyldimethylbenzylammoniumchloride = 8,19%	9,0 – 10,0 tijdens gebruik	Virex II (256) (of vergelijkbaar)	Johnson/Diversey	
Quaternaire ammoniumchloride	Alkyldimethylbenzylammoniumchloride = 13,238% Alkyldimethylethylbenzylammoniumchloride = 13,238%	9,5 bij gebruik van	HB Quat 25L (of vergelijkbaar)	3M	
Geaccelereerde waterstofperoxide	Waterstofperoxide 0,1 – 1,5% Benzylalcohol: 1-5% Waterstofperoxide 0,1 – 1,5% Benzylalcohol: 1-5%	3	Oxivir Tb (of vergelijkbaar)	Johnson/Diversey	Liftband, (LikoGuard™) noodstopkoord (LikoGuard™)
Fenol	Ortho-fenylfenol = 3,40% Orthobenzylparachlorofenol = 3,03	3,1 +/- 0,4 bij gebruik van	Wexcide (of vergelijkbaar)	Wexford Labs	
Bleekmiddel	Natriumhypochloriet	12,2	Dispatch (of vergelijkbaar)	Caltech	Liftband, (LikoGuard™) noodstopkoord (LikoGuard™)
Alcohol	Isopropylalcohol = 70%	5,0 - 7,0	Viraguard (of vergelijkbaar)	Veridien	
Quaternair ammonium	N-alkyldimethylbenzylammoniumchlorides = 0,105% N-alkyldimethylethylbenzylammoniumchlorides = 0,105%	11,5 - 12,5	CSI (of vergelijkbaar)	Central Solutions Inc.	Liftband, (LikoGuard™) noodstopkoord (LikoGuard™)
Benzyl-C12-18-alkyldimethylammoniumchlorides	Benzyl-C12-18-alkyldimethylammoniumchlorides (22%) 2-fenoxyethanol (20%) Tridecylpolyethylenglycoether (15%) Propaan-2-ol (8%)	ongeveer 8,6 bij gebruik van	Terralin Protect (of vergelijkbaar)	Shulke	
Organisch peroxide (type E, vaste stof)	Magnesiummonoperoxi-falaathexahydraat (50 - 100%) Anionogene oppervlakteactieve stoffen (5 - 10%) Niet-ionogene oppervlakteactieve stoffen (1 - 5 %)	5,3 bij gebruik van	Dismozon Pur (of vergelijkbaar)	Bode	Liftband, (LikoGuard™) noodstopkoord (LikoGuard™)
Ethanol	Waterstofperoxide (2,5 - 10%) Lauryldimethylamine oxide (0 - 2,5%) Ethanol (2,5 - 10%)	7	Anioxy-Spray WS (of vergelijkbaar)	Anios	
Troscloseennatrium	Adipinezuur 10 - 30% Amorf silicium < 1% Natriumtolueensulfonaat 5 - 10% Troscloseennatrium 10 - 30%	4 - 6 bij gebruik van	Chlor-Clean (of vergelijkbaar)	Guest Medical Ltd	Liftband, (LikoGuard™) noodstopkoord (LikoGuard™)

*) of vergelijkbaar

Verzorging en onderhoud

Voor een soepele bediening en werking moeten enkele punten voor elk gebruik worden gecontroleerd:

- Controleer of de schroeven en borgmoeren op het tiljuk en de liftbandbevestiging vastzitten
- Controleer of de clips werken en intact zijn, ontbrekende of beschadigde clips moeten altijd door nieuwe worden vervangen.
- Bij het gebruik van het snelkoppelsysteem moet worden gecontroleerd of de snelkoppeling correct aan de lift en het tiljuk is bevestigd, zie "Montage van het SlingGuard™-tiljuk met Quick-Hook Multi".
- Controleer vóór het tillen of het tilaccessoire verticaal hangt en vrij kan bewegen.

Reinig een SlingGuard™-tiljuk indien nodig met een vochtige doek en warm water.

Voor meer informatie over de reiniging en desinfectie van uw Hill-Rom-product verwijzen we naar het hoofdstuk 'Reiniging en desinfectie'.

Belangrijk! Een SlingGuard™-tiljuk mag niet worden blootgesteld aan stromend water.

Service

Er moet minstens eenmaal per jaar een periodieke inspectie van het SlingGuard™-tiljuk worden uitgevoerd.



De periodieke inspectie, reparaties en onderhoud mogen uitsluitend worden uitgevoerd conform de Liko-onderhoudshandleiding, door personeel dat door Hill-Rom is getraind en met gebruikmaking van originele reserveonderdelen van Liko.

Verwachte levensduur

Bij correcte behandeling, onderhoud en regelmatige inspecties conform de productinstructies van Liko, heeft het product een verwachte levensduur van 10 jaar.



Het product moet worden gebruikt in overeenstemming met de aanbevelingen voor de verwachte levensduur.

Recyclinginstructies

Het product moet worden gerecycled als metaal.

Hill-Rom voert beoordelingen uit en biedt gebruikers richtlijnen voor het veilig hanteren en afvoeren van de apparatuur om letsel zoals (maar niet beperkt tot) snijwonden, doorboring van de huid en schaafwonden te voorkomen, en voor de vereiste reiniging en desinfectie van het medische hulpmiddel na gebruik en voorafgaand aan het afvoeren. Klanten moeten zich houden aan alle federale, landelijke, regionale en/of lokale wetten en voorschriften zoals deze gelden voor het veilig afvoeren van medische hulpmiddelen en accessoires.

In geval van twijfel dient de gebruiker van het hulpmiddel eerst contact op te nemen met de technische ondersteuning van Hill-Rom voor advies over protocollen voor het veilig afvoeren.

Productwijzigingen

De producten van Liko worden continu verder ontwikkeld. Daarom behouden wij ons het recht voor om zonder voorafgaande kennisgeving productwijzigingen aan te brengen. Neem contact op met uw vertegenwoordiger van Hill-Rom voor advies en informatie over productverbeteringen.

Design and Quality by Liko in Sweden

Het managementsysteem voor zowel de productie als ontwikkeling van het product is gecertificeerd volgens ISO 9001 en het equivalent hiervan voor producenten van medische hulpmiddelen, ISO 13485. Het managementsysteem is tevens gecertificeerd volgens de milieunorm ISO14001.

Kennisgeving voor gebruikers en/of patiënten in de EU

Elk ernstig incident dat heeft plaatsgevonden met betrekking tot het hulpmiddel dient te worden gemeld aan de fabrikant en de bevoegde instantie van de lidstaat waarin de gebruiker en/of patiënt is gevestigd.



www.hillrom.com

Liko AB
Nedre vägen 100
975 92 Luleå, Zweden
+46 (0)920 474700

Liko AB is a subsidiary of Hill-Rom Holdings Inc.

Enhancing outcomes for
patients and their caregivers:

Hill-Rom