

SlingGuard™-nostokaari



Käyttöohje

SlingGuard™ 450

Tuotenro 3308020

SlingGuard 450™ ja Multi-pikaliitin

Tuotenro 3308520

SlingGuard™ 670 Twin

Tuotenro 3308040

SlingGuard™ 670 Twin ja Multi-pikaliitin

Tuotenro 3308540

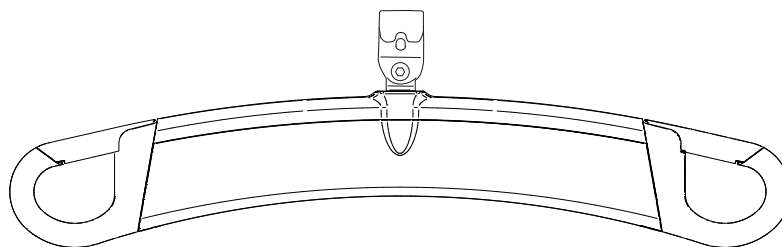

SlingGuard™ 450 -nostokaari

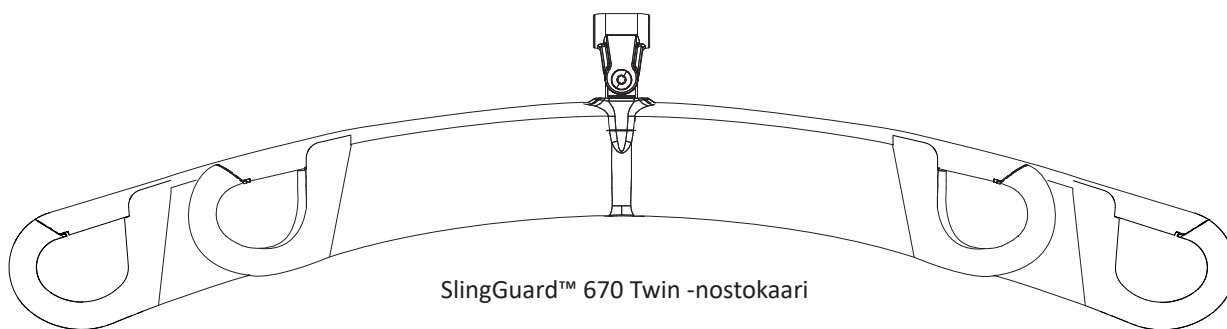













SlingGuard™ 670 Twin -nostokaari

Sisällysluettelo

Symbolien kuvaus	3
Tuotekuvaus	4
Käyttötarkoitus	4
Turvaohjeet	5
SlingGuard™ 450 -nostokaari – liitä nostokankaan nostolenkit nostokaaren koukkuihin.....	6
SlingGuard™ 670 Twin -nostokaari – liitä nostokankaan nostolenkit nostokaaren koukkuihin.....	7
Asennus	8
Kiinteästi asennettavan SlingGuard™-nostokaaren asennus nostimeen	8
Multi-pikaliittimellä varustetun SlingGuard™-nostokaaren asennus	9
Mitat	9
SlingGuard™ 450 -nostokaaret:	9
SlingGuard™ 670 Twin -nostokaari	9
Puhdistus ja desinfiointi	10
Tarvikkeet	10
Puhdistusohjeet	10
Desinfiointiohjeet	10
Puhdistus- ja desinfiointiaineiden käyttö LikoGuard™-katonostimen kanssa	11
Hoito ja kunnossapito	12
Huolto	12
Odotettu käyttöikä	12
Kierrätysohjeet	12
Tuotemuutokset.....	12
Design and Quality by Liko in Sweden	12
Huomautus käyttäjille ja/tai avustettaville EU:ssa	12

Symbolien kuvaus

Tässä asiakirjassa ja/tai tuotteessa on käytetty seuraavia symboleja.

Symboli	Kuvaus
	Varoitus: tämä tilanne edellyttää erityistä varovaisuutta ja huomiota.
	CE-merkintä
	Laillinen valmistaja.
	Lue käyttöohje ennen käyttöä.
	Valmistuspäivämäärä.
Tärkeää!	Jos ohjeita ei noudateta, tuote voi vaurioitua vakavasti.
	Huomio! Lue käyttöohje.
	Lue käyttöohje ennen käyttöä.
	Tuotetunniste.
	Sarjanumero.
	Lääkinnällinen laite.
	Kierrätettävä.
	GS1 Data Matrix -viivakoodi, joka voi sisältää seuraavia tietoja: (01) kansainvälinen tuotenumero (11) tuotantopäivä (21) sarjanumero

Tuotekuvaus

SlingGuard™-nostokaaria on saatavana kahtena versiona, jotka liitetään nostimeen eri tavalla. Saatavana on kiinteä liitin tai Multi-pikaliitin. SlingGuard™-nostokaarella on salvat, jotka estävät nostokankaan nostolenkkien avautumisen vahingossa.

 Lääkinnällinen luokan I laite

Enimmäiskuormitus: 363 kg

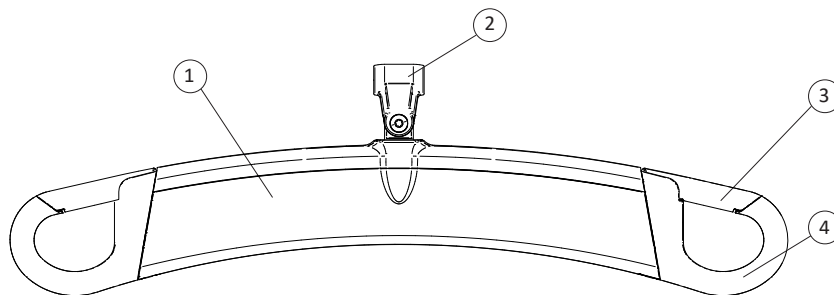

1. SlingGuard™ 450 -nostokaari
2. Liitin nostimeen
3. Salpa
4. Nostokaaren koukku

Turvallisuustietoja

Liko™-nostojärjestelmä on tuoteyhdistelmä. Jokaisessa tuotteessa on oma enimmäiskuormitusmerkintänsä. Järjestelmän muodostavien tuotteiden pienin ilmoitettu enimmäiskuormitus määrittää koko nostojärjestelmän enimmäiskuormituksen. Nostojärjestelmään voi kuulua seuraavia tuotteita: nostokiskot, nostomoottori, nostokaari ja nostokangas tai muita suositeltuja lisävarusteita. Tarkista koko nostojärjestelmän enimmäiskuormitus lukemalla järjestelmän jokaisen tuotteen enimmäiskuormitusmerkintä. Tukea ja ohjeita saat ottamalla yhteyttä Hill-Romin edustajaan.



Nostojärjestelmän enimmäiskuormituksen määrittää aina järjestelmän tuote, jonka määritetty enimmäiskuormitus on pienin.



Lue käyttöohje kokonaan huolellisesti ennen tuotteen käyttöä. Tuotteen käyttö ilman koko sisällön ymmärtämistä voi olla vaarallista.

Käyttötarkoitus

SlingGuard™-nostokaarta käytetään nostamisen apuvälineenä, joka ei kosketa avustettavaa. Sen vuoksi käyttöohjeessa ei käsitellä erilaisia avustettaviin liittyviä olosuhteita. Ympäristö: Lämpötila +5–+40 °C, suhteellinen kosteus 15–93 % (tiivistymätön). Ilmanpainealue 70–106 kPa.

Jos sinulla on kysyttävää tästä tuotteesta, ota yhteys Hill-Romin edustajaan.

Ohjeita ja tukea oikean nostokankaan valitsemiseen saat osoitteesta www.hillrom.com tai ottamalla yhteyttä paikalliseen Hill-Romin edustajaan.

Huomautus! Lue aina Likon eri nostokangasmallien mukana toimitettu käyttöohje. Näin varmistat nostokankaan oikean ja turvallisen käytön.



Lue nostimen ja nostovarusteiden käyttöohje ennen käyttöä. Henkilön nostamiseen ja siirtämiseen liittyy aina riskejä. On tärkeää ymmärtää käyttöohjeen sisältö täysin. Tätä välinettä saa käyttää vain koulutettu henkilökunta. Mikäli epäselvyyttä tai kysymyksiä ilmenee, ota yhteys Hill-Romin edustajaan.



Nostokaaren rakennetta ei saa missään tapauksessa muuttaa. Jos sinulla on kysyttävää, ota yhteyttä Hill-Romiin.



Nostokankaan hihnalenkit on kiinnitettävä nostokaaren koukkuihin siten, että nostokaaren salvat estävät hihnalenkien tahattoman irtoamisen koukuista.



Varmista aina ennen nostamista, että nostokankaan hihnalenkit ovat oikein kiinni nostokaaren koukuissa, kun nostokankaan hihnoja esikuormitetaan mutta ennen kuin avustettavaa nostetaan alustalta.



Kiinnitä nostamislisävarusteet oikein siten, että nostokaari riippuu vaakatasossa ja kaikki nostokaaren koukut kannattelevat koko painon nostettaessa!

SlingGuard™ 450 -nostokaari – liitä nostokankaan nostolenkit nostokaaren koukkuihin.

Huomautus! Varmista nostokankaan oikea ja turvallinen käyttö tutustumalla käytössä olevan nostokankaan käyttöohjeeseen aina ennen nostamista.

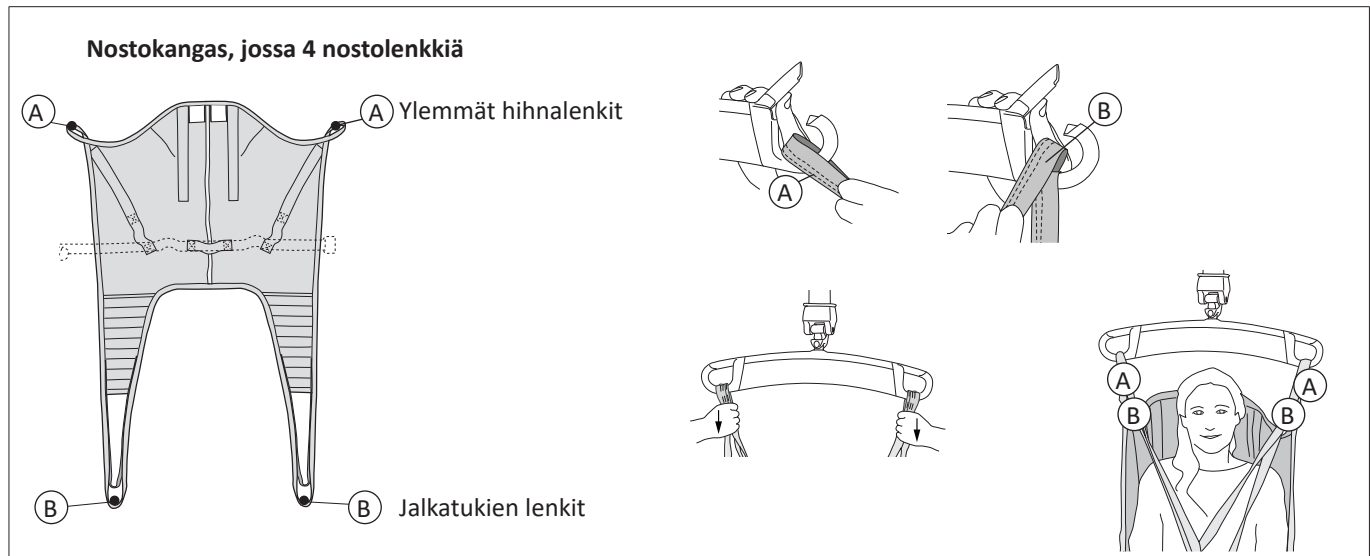

VÄÄRIN!

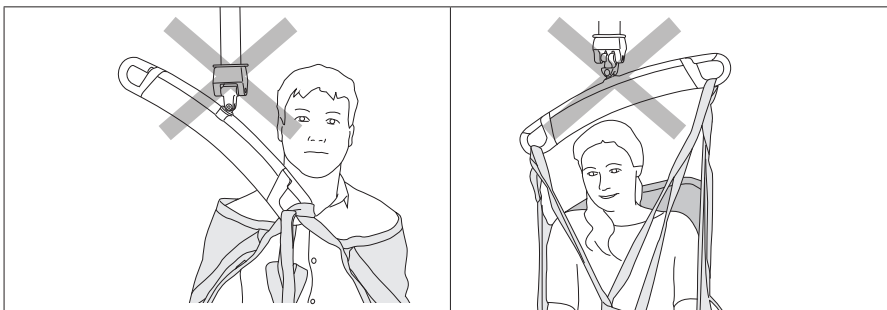

SlingGuard™ 670 Twin -nostokaari



SlingGuard™ 670 Twin -nostokaari – liitä nostokankaan nostolenkit nostokaaren koukkuihin.

Huomautus! Varmista nostokankaan oikea ja turvallinen käyttö tutustumalla käytössä olevan nostokankaan käyttöohjeeseen aina ennen nostamista.

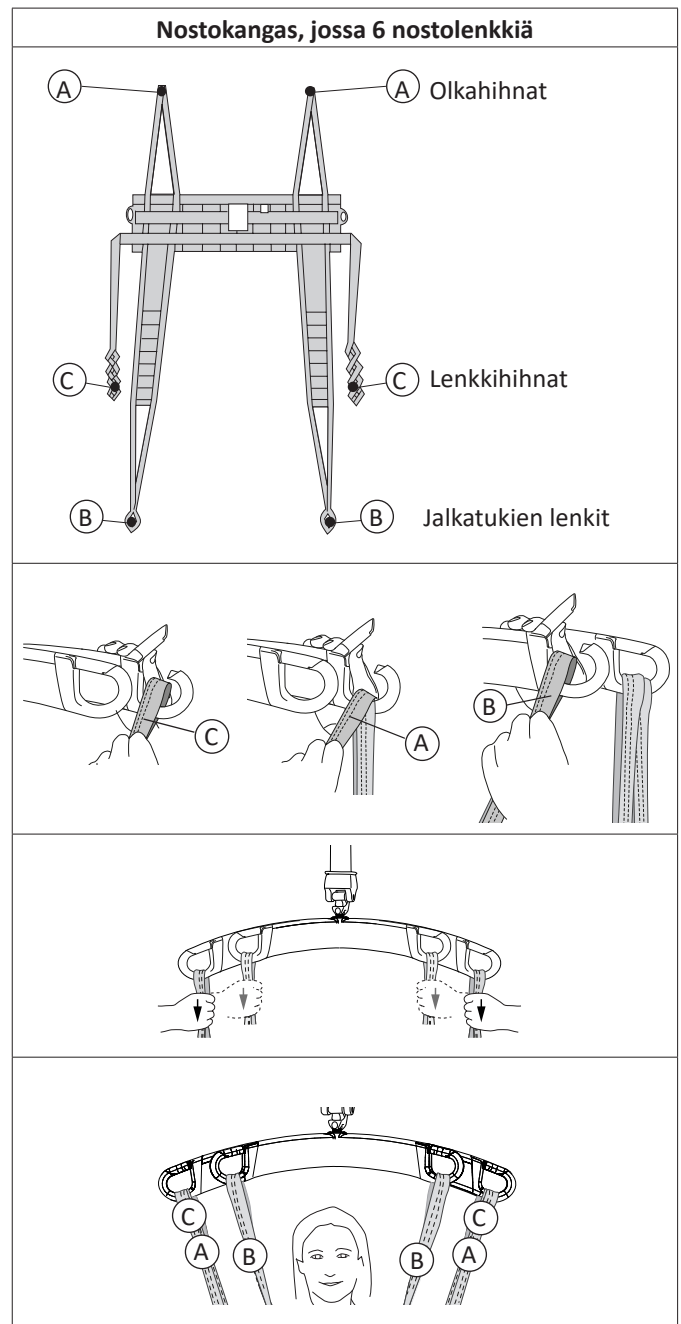
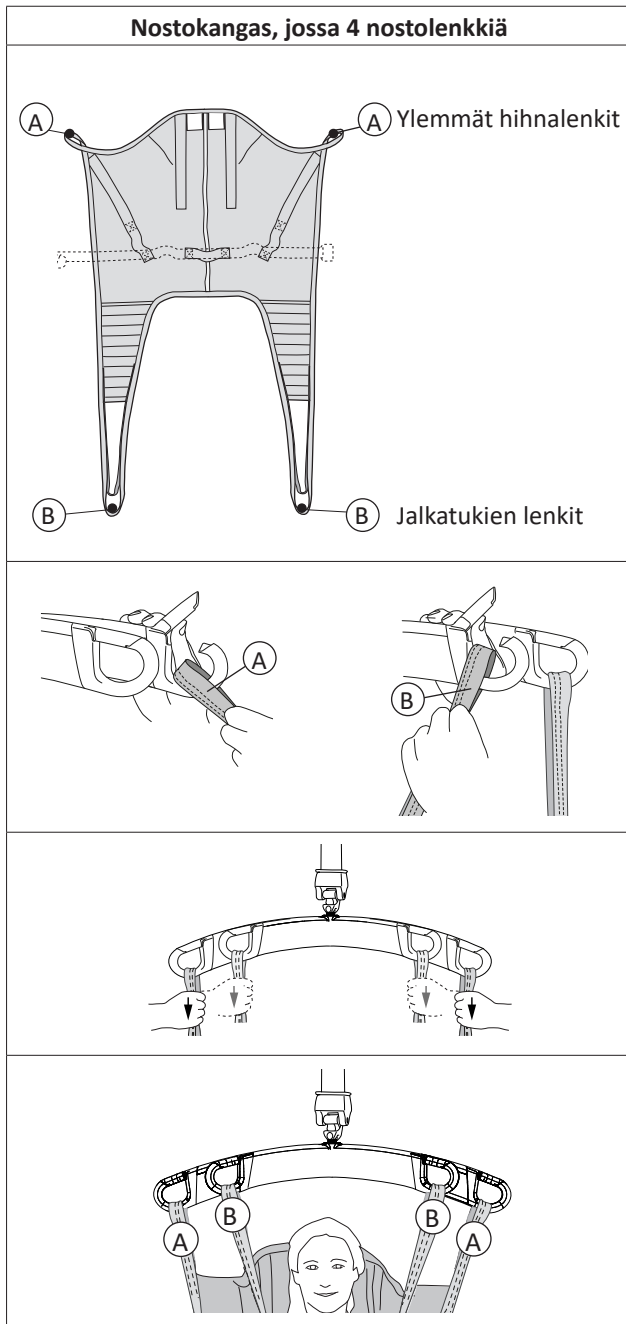

VÄÄRIN!

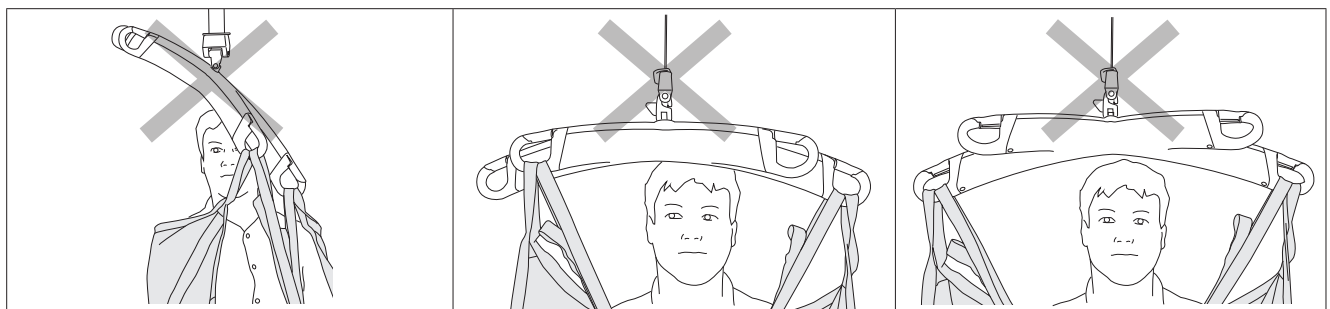

Asennus

Kiinteästi asennettavan SlingGuard™-nostokaaren asennus nostimeen

Sopii seuraaviin: LikoGuard™ L -kattostonin
LikoGuard™ XL -kattostonin

Tuotenumero 3301030
Tuotenumero 3301040

Tuotteen saa asentaa vain Hill-Romin valtuuttama henkilökunta!

Tarvittavat työkalut:

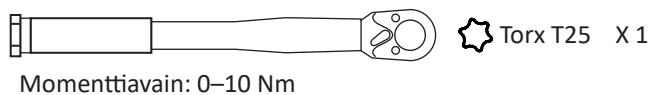

Torx T25 X 1

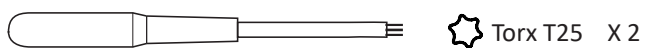

Torx T25 X 2

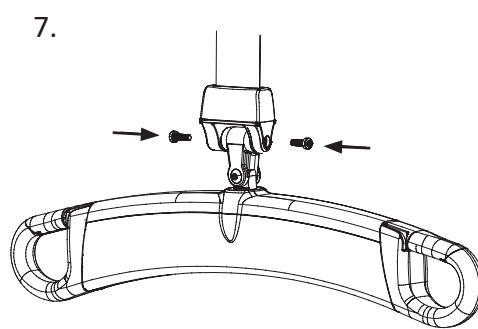
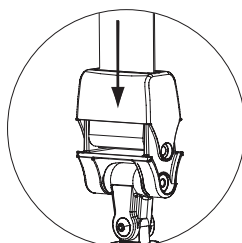
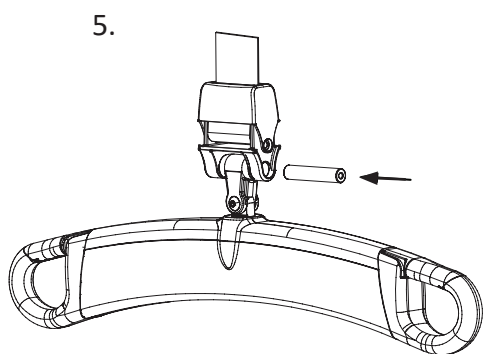
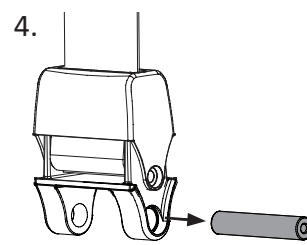
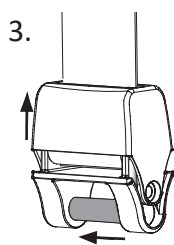
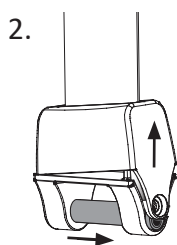
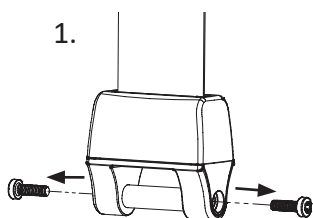

Vääntömomentti: $1,25 \pm 0,25$ Nm



Turvallisuuden kannalta olennaisen tärkeä asennus!

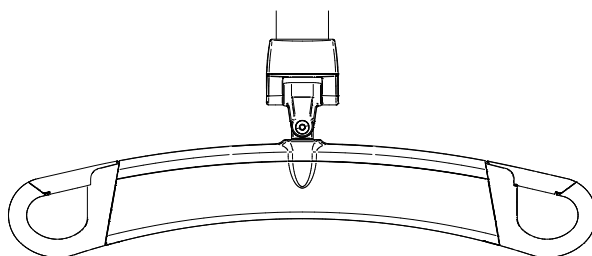

Multi-pikaliittimellä varustetun SlingGuard™-nostokaaren asennus

Sopii seuraaviin: LikoGuard™ L -katonostin Tuotenro 3301030
LikoGuard™ XL -katonostin Tuotenro 3301040



Tarkista aina, että pikakiinnitys on oikein kiinnitetty nostohihnan kiinnittimeen.

Avaa Multi-pikaliitin painamalla vihreää painiketta (katso kuva a) ja liitä Multi-pikaliitin nostohihnassa olevaan Multi-liittimeen, vapauta painike tämän jälkeen. Multi-pikaliitin on nyt kiinnitetty Multi-liittimeen (katso kuva b).

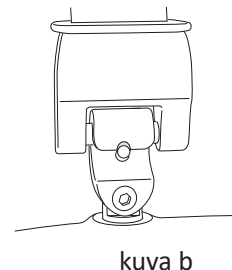
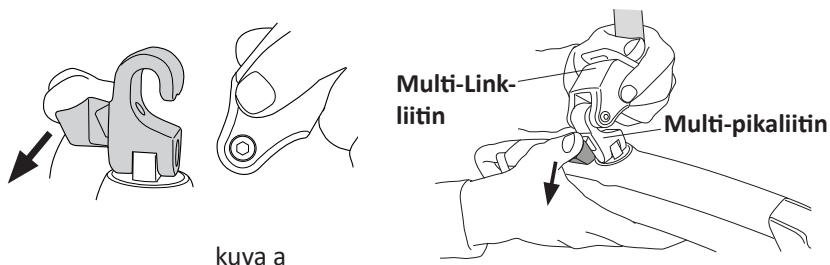

Mitat

SlingGuard™ 450 -nostokaaret:

Tuotenro 3308020 (kiinteä liitin)

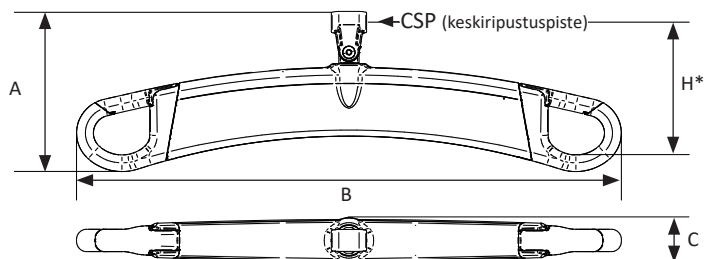

Mitat millimetreinä

malli	A	B	C	H*
450	160	540	47	133

Paino: noin 1,8 kg

* Asennusmitat: etäisyys nostokaaren koukun kiinnityspisteeseen (nostokankaalle jne.) ja nostimeen kiinnitetyn nostokaaren keskiripustuspiisteeseen välillä.

SlingGuard™ 670 Twin -nostokaari

Tuotenro 3308040 (kiinteä liitin)

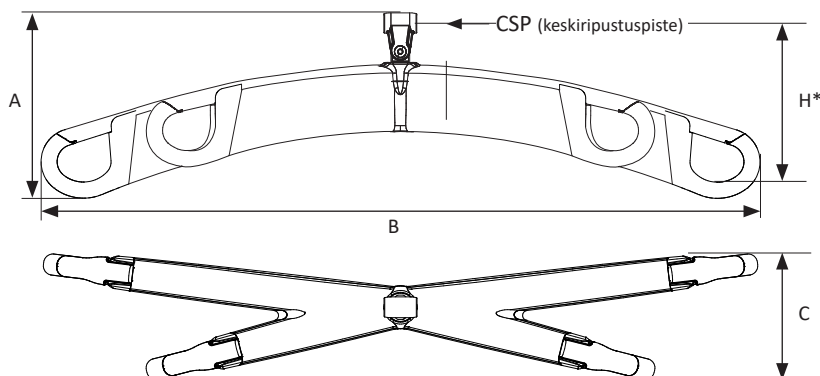

Mitat millimetreinä

A	B	C	H*
200	757	133	171

Paino: noin 4,2 kg

* Asennusmitat: etäisyys nostokaaren koukun kiinnityspisteeseen (nostokankaalle jne.) ja nostimeen kiinnitetyn nostokaaren keskiripustuspiisteeseen välillä.

Puhdistus ja desinfiointi



Puhdistaminen ja desinfiointi on aina tehtävä suositeltujen ohjeiden mukaisesti.

Kaikki osat on pidettävä puhtaina, jotta vältetään infektiotaara. Ryhdy tarpeellisiin varotoimiin kaikkien näkyvien tahrojen ja lian poistamiseksi. Kuvatut puhdistus- ja desinfiointimenetelmät on tarkoitettu erityisesti nostimelle ja kaikille lisävarusteille. Ne on suunniteltu ajan säästämiseen ja terveydenhuoltoon liittyvien infektioiden tehokkaaseen vastustamiseen.

Tarvikkeet

- Suojavarusteet (kuten kumihansikkaat, suojalasit, esiliinat, kasvonaamiot/suojanaamiot ja kenkien suojukset) organisaatiosi ohjeiden ja rutiinien ja valmistajan ohjeiden mukaisesti.
- Puhtaita ämpäreitä
- Liinoja
- Pehmeitä harjoja
- Lämmintä vettä
- Tarkista käyttöön sopivien puhdistus- ja desinfiointiaineiden tiedot luvusta ”Puhdistus- ja desinfiointiaineiden käyttö LikoGuard™ -katt nostimen kanssa”.

Puhdistusohjeet

1. Jos nostokaassa on Multi-pikaliitin, irrota nostokaari irrottamalla Multi-pikaliitin nostimen Multi-Link-liittimestä, katso kohta ”Multi-pikaliitimellä varustetun SlingGuard™-nostokaaren asennus”.
2. Puhdista nostokaari kostealla liinalla käyttämällä lämmintä vettä ja laitoksesi hyväksymää neutraalia puhdistusainetta. Tahrat ja sitkeän lian voi poistaa pehmeällä harjalla.
3. Pyyhi nostokaari puhtaaseen veteen kostutetulla liinalla ylhäältä alaspäin. Liina ei saa olla valuvan märkä.

TÄRKEÄÄ! Nostohihnaa tai hätäpysäytysnarua ei saa altistaa seuraaville aineille: CSI, Oxivir Tb, Dispatch, Chlor-Clean, Dismozon Pur tai muut niiden kaltaiset aineet.

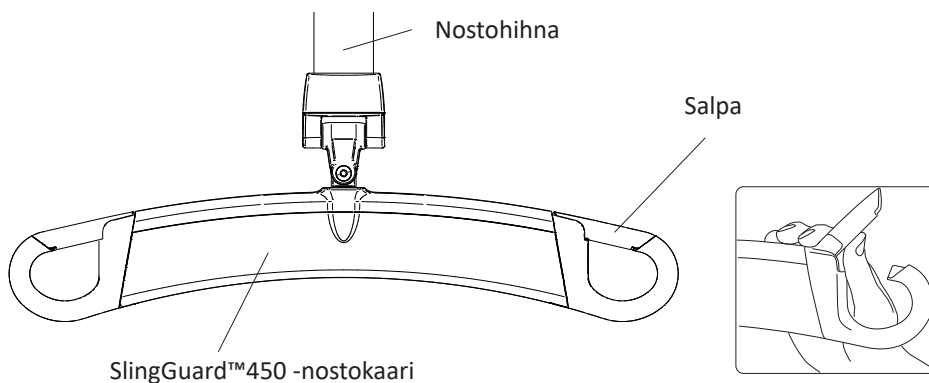

Desinfiointiohjeet

1. Tarkista käyttöön sopivien desinfiointiaineiden tiedot luvusta ”Puhdistus- ja desinfiointiaineiden käyttö LikoGuard™ -katt nostimen kanssa”.
2. Käytä desinfiointiainetta valmistajan ohjeiden mukaisesti ja toista työvaihe kohdan ”Puhdistusohjeet” mukaan.
3. Poista desinfiointiainejäämät desinfiointin jälkeen. Pyyhi nostokaari puhtaaseen veteen kostutetulla liinalla ylhäältä alaspäin. Liina ei saa olla valuvan märkä.

Puhdistus- ja desinfiointiaineiden käyttö LikoGuard™ -kattostonimen kanssa

Kemiallinen luokka	Aktiiviset ainesosat	pH	Puhdistus-/desinfiointiaine *)	Valmistaja *)	Ei voi käyttää seuraaviin kohteisiin:
Kvaternaarinen ammoniumkloridi	Didekyyliidimetyyliammoniumkloridi = 8,704 % Alkyyliidimetyylibensyyliammoniumkloridi = 8,19 %	9,0–10,0 käytössä	Virex II (256) (tai vastaava)	Johnson/Diversey	
Kvaternaarinen ammoniumkloridi	Alkyyliidimetyylibensyyliammoniumkloridi = 13,238 % Alkyyliidimetyylietyylibensyyliammoniumkloridi = 13,238 %	9,5 käytössä	HB Quat 25L (tai vastaava)	3M	
Kiihdytetty vetyperoksidi	Vetyperoksidi 0,1–1,5 % Bentsyylialkoholi: 1–5 % Vetyperoksidi 0,1–1,5 % Bentsyylialkoholi: 1–5 %	3	Oxivir Tb (tai vastaava)	Johnson/Diversey	Nostohihna, (LikoGuard™) Hätäpölytysnaru (LikoGuard™)
Fenoli	Ortofenyyliifenoli = 3,40 % Ortobentsyyliiparakloorifenoli = 3,03	3,1 +/-0,4 käytössä	Wexcide (tai vastaava)	Wexford Labs	
Valkaisuaine	Natriumhypokloriitti	12,2	Dispatch (tai vastaava)	Caltech	Nostohihna, (LikoGuard™) Hätäpölytysnaru (LikoGuard™)
Alkoholi	Isopropyylialkoholi = 70 %	5,0–7,0	Viraguard (tai vastaava)	Veridien	
Kvaternaarinen ammoniaki	n-alkyyliidimetyylibensyyliammoniumkloridit = 0,105 % n-alkyyliidimetyylietyylibensyyliammoniumkloridit = 0,105 %	11,5–12,5	CSI (tai vastaava)	Central Solutions Inc.	Nostohihna, (LikoGuard™) Hätäpölytysnaru (LikoGuard™)
Bentsyyli-C12-18-alkyyliidimetyyliammonium, kloridit	Bentsyyli-C12-18-alkyyliidimetyyliammonium, kloridit (22 %) 2-fenoksetanoli (20 %) Tridekyyliipolyetyleeniglykolieetteri (15 %) Propaani-2-oli (8 %)	noin 8,6 käytössä	Terralin Protect (tai vastaava)	Shulke	
Orgaaninen peroksidi (tyyppi E, kiinteä)	Magnesiummonoperoksifialaattiheksahydraatti (50–100 %) Anioninen surfaktantti (5–10 %) Nonioninen surfaktantti (1–5 %)	5,3 käytössä	Dismozon Pur (tai vastaava)	Bode	Nostohihna, (LikoGuard™) Hätäpölytysnaru (LikoGuard™)
Etanoli	Vetyperoksidi (2,5–10 %) Lauryyliidimetyyliamiinioksidit (0–2,5 %) Etanoli (2,5–10 %)	7	Anioxy-Spray WS (tai vastaava)	Anios	
Trokloseeninatrium	Adipiinihappo 10–30 % Amorfinen piidioksidi < 1 % Natriumtolueenisulfonaatti 5–10 % Trokloseeninatrium 10–30 %	4–6 käytössä	Chlor-Clean (tai vastaava)	Guest Medical Ltd	Nostohihna, (LikoGuard™) Hätäpölytysnaru (LikoGuard™)

*) tai vastaava

Hoito ja kunnossapito

Varmista sujuva toiminta ja käyttö tarkistamalla eräät asiat ennen jokaista käyttöä:

- Tarkista, että nostokaaren ja nostohihnan kiinnittimien ruuvit ja lukitusmutterit on kiristetty.
- Tarkista, että salvat ovat kunnossa. Puuttuvat tai vahingoittuneet salvat on aina vaihdettava uusiin.
- Käytettäessä pikaliitinjärjestelmää tarkista, että pikaliittimen koukku on oikein kiinnitetty nostimeen ja nostokaareen, katso kohta ”Multi-pikaliittimellä varustetun SlingGuard™-nostokaaren asennus”.
- Tarkista ennen nostoa, että nostovarusteet riippuvat pystysuorassa ja pääsevät liikkumaan esteettömästi.

Puhdista SlingGuard™-nostokaari kostealla liinalla käyttämällä lämmitä vettä tarpeen mukaan.

Lue lisätietoja Hill-Rom-tuotteesi puhdistamisesta ja desinfiomisesta kohdasta ”Puhdistus- ja desinfiointi”.

Tärkeää! SlingGuard™-nostokaarta ei saa kastella juoksevalla vedellä.

Huolto

SlingGuard™-nostokaarelle on suoritettava määräaikaistarkastus vähintään kerran vuodessa.



Määräaikaistarkastuksia, korjauksia ja huoltoja saavat suorittaa vain Hill-Romin kouluttamat henkilöt, jotka työskentelevät Likon huolto-ohjeiden mukaisesti. Vain Likon alkuperäisvaraosia saa käyttää.

Odotettu käyttöikä

Tuotteen odotettu käyttöikä on 10 vuotta, mikäli tuotetta käsitellään ja huolletaan oikein, ja sen määräaikaistarkastus suoritetaan Likon tuoteohjeiden mukaisesti.



Tuotetta on käytettävä tuotteen odotettua käyttöikää koskevien suositusten mukaisesti.

Kierrätysohjeet

Tuote on lajiteltava metallijätteisiin.

Hill-Rom opastaa käyttäjiä laitteiden turvallisessa käsittelyssä ja hävittämisessä ja auttaa näin ehkäisemään muun muassa viiltoja, pistohaavoja, hiertymiä ja muita vammoja. Lisäksi se opastaa käyttäjiä lääkinnällisten laitteiden puhdistamisessa ja desinfiomisessa käytön jälkeen ja ennen hävittämistä. Asiakkaiden on noudatettava kaikkia lääkinnällisten laitteiden ja lisävarusteiden turvalliseen hävittämiseen liittyviä kansallisia, alueellisia ja paikallisia säännöksiä.

Epäselvissä tapauksissa laitteen käyttäjän on ensin otettava yhteyttä Hill-Romin tekniseen tukeen ja pyydettyä ohjeita turvalliseen hävittämiseen.

Tuotemuutokset

Likon tuotteita kehitetään jatkuvasti, minkä vuoksi pidämme oikeuden tehdä muutoksia tuotteisiin ilman ennakoilmoitusta. Ohjeita ja lisätietoja tuotepäivityksistä saa Hill-Romin edustajalta.

Design and Quality by Liko in Sweden

Laitteen valmistuksen ja kehityksen hallintajärjestelmä on sertifioitu standardin ISO9001 ja vastaavan lääkintätekniiikan yrityksille tarkoitetun standardin ISO13485 mukaisesti. Hallintajärjestelmä on sertifioitu myös ympäristöstandardin ISO14001 mukaisesti.

Huomautus käyttäjille ja/tai avustettaville EU:ssa

Kaikki laitteeseen liittyvät vakavat vaaratilanteet on ilmoitettava valmistajalle ja käyttäjän ja/tai avustettavan asuinmaan asianmukaiselle viranomaiselle.



www.hillrom.com

Liko AB
Nedre vägen 100
975 92 Luleå, Ruotsi
+46 (0)920 474 700

Liko AB is a subsidiary of Hill-Rom Holdings, Inc.

Enhancing outcomes for
patients and their caregivers:

Hill-Rom