

Produktbeskrivelse

LikoStretch Mod 600 IC-tilbehøret udstyret med løftebånd Mod 600 IP er beregnet til vandret løft og forflytning i ekstra krævende løftesituationer. Løftebåndene placeres nemt under brugeren, uden at brugeren skal vendes eller rulles om på siden.

LikoStretch Mod 600 IC-tilbehøret kan bruges sammen med: LikoGuard™ loftlift, Likorall™ loftlift, Multirall™ loftlift, Viking™ L mobil lift, Viking™ XL mobil lift og Golvo™ mobil lift.

I dette dokument henvises der til den person, der skal løftes, som brugeren, og den person, som hjælper til, kaldes for medhjælperen.



VIGTIGT!













Løft og forflytning af en bruger medfører altid en vis risiko. Læs derfor brugsanvisningen til liften og løftetilbehøret før brug. Det er vigtigt at have læst og forstået indholdet i brugsanvisningen. Udstyret bør kun anvendes af oplært personale. Kontrollér, at løftetilbehøret passer til den lift, der anvendes. Udvis forsigtighed og omsorg ved brug. Som medhjælper er du altid ansvarlig for brugerens sikkerhed. Du skal være velinformeret om brugerens evne til at klare løftesituationen. Hvis noget er uklart, skal du kontakte producenten eller leverandøren.

Indholdsfortegnelse

Symbolbeskrivelse	3
Sikkerhedsanvisninger	4
Definitioner	4
Tekniske oplysninger	4
Maks. belastning	5
Anbefalet løftetilbehør	5
Montering.....	6
Løft med løftebånd.....	7
Indstilling af tyngdepunktet under løft med LiftStraps.....	9
Eftersyn og vedligeholdelse	10

Symbolbeskrivelse

Disse symboler findes i dette dokument og/eller på produktet.

Symbol	Beskrivelse
	Advarsel: Denne situation kræver ekstra forsigtighed og opmærksomhed
	Læs brugsanvisningen før brug
	Dette produkt er i overensstemmelse med EU-direktiver.
	Fabrikant
	Produktionsdato.
	Forsigtig! Se brugsanvisningen
	Se brugsanvisning for at få yderligere oplysninger
	Produktidentifikation
	Serienummer
	Medicinsk udstyr
	Kan genbruges
	GS1 datamatrixstregkode, der kan indeholde følgende oplysninger (01) Globalt handelsvarenummer (11) Produktionsdato (21) Serienummer

Sikkerhedsanvisninger

⚠ Vær opmærksom på følgende, før du løfter:

- Sørg for, at løftetilbehøret er korrekt fastgjort på liften.
- Vi anbefaler, at mindst to medhjælpere assisterer under løft med LikoStretch™ Mod 600 IC-tilbehøret.
- Planlæg løftet, så det kan foregå så sikkert og nemt som muligt.
- Inden brugeren løftes fra underlaget, men når løftebåndene er strakt helt ud, skal det kontrolleres, at løftebåndene er hægtet korrekt på planløfteren.
- Sørg for, at alle hjulene på senge, båren osv. er låst under løft/forflytning. Hjulene på den mobile lift skal dog låses op, når den anvendes sammen med planløfteren.
- Da LikoStretch Mod 600 IC-tilbehøret har selvlåsende løftebånd, skal brugeren hvile helt på en solid overflade, før løftebåndene løsnes.

⚠ Efterlad aldrig en bruger uden opsyn i en løftesituation.

⚠ Planløfteren må under ingen omstændigheder ændres. Hvis du har spørgsmål, er du velkommen til at kontakte Hill-Rom.

CE Medicinsk udstyr i klasse I-produkt

Definitioner

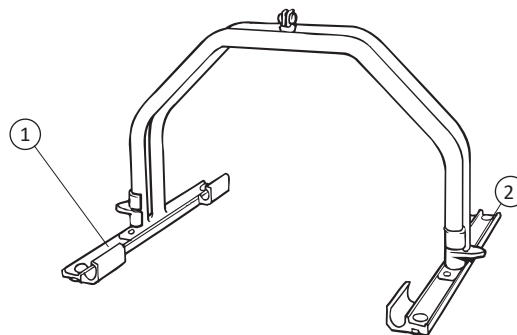

1. Liftskinne
2. Sikkerhedslås

Et komplet løftesystem kræver følgende løfteudstyr: Låseskinne, løftebånd.
Se Anbefalet løftetilbehør på side 5.

Tekniske oplysninger

Maksimal belastning: 250 kg.
Bredde: 80 cm

Maksimal belastning

Forskellige maksimale belastninger kan gælde for forskellige produkter på et samlet liftsystem: lift, løfteøjle, sejl og andet anvendt udstyr. For det samlede liftsystem er den maksimale belastning altid den laveste maksimale belastningsklassificering for de anvendte komponenter. For eksempel: LikoStretch™ Mod 600 IC-tilbehøret har en maks. belastning på 250 kg. I kombination med en Snapkobling Universal, som har en maks. belastning på 300 kg, og en Likorall™ loftlift, som har en maks. belastning på 200 kg, gælder den maksimale belastning på 200 kg for det samlede løftesystem.

Se mærkaterne på liften og løftetilbehøret eller kontakt din repræsentant for Hill-Rom, hvis du har spørgsmål.

Anbefalet løftetilbehør

Låseskinne 600 (par)

Skal kombineres med løftebånd.
Maks. 250 kg

Varenr. 3166506



Løftebånd Mod 600 IP, 8 stk./sæt

Polyester.
Maks. 250 kg, uanset hvor mange løftebånd (6-8 stk.)
der anvendes.

Varenr. 3684001



Spatel Mod 600 IP

Gør det nemt og praktisk at placere løftebåndene

Varenr. 3684002



Balanceregulator

Anbefalet tilbehør til afbalancering af
tyngdepunktet under løft.
Maks. 300 kg

Varenr. 3156200

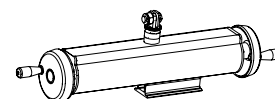

Fast sæt 4

Passer til LikoStretch Mod 600 IC-tilbehøret i kombination
med LikoGuard™ L, XL loftlift.

Varenr. 3308860

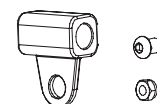

**BEMÆRK! Skal samles af personale, der er godkendt
af Hill-Rom!**

Snapkobling TDM

Likos Snapkobling TDM er en del af et system, der gør det
muligt hurtigt og nemt at skifte løftetilbehør på Likos mobile
og stationære lifte.
Maks. 300 kg

Varenr. 3156502

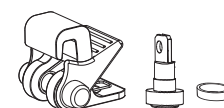

Kontakt din Hill-Rom-repræsentant for flere oplysninger.

12 mm-adapter

Maks. 300 kg

Varenr. 2016504



Montering

Fast montering

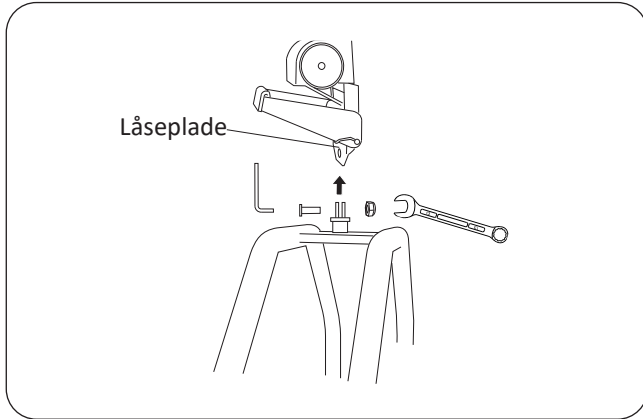

Likorall™ 242 loftlift (ikke R2R) og Golvo™ mobil lift

LikoStretch Mod 600 IC-tilbehøret monteres direkte i liftens låseplade med M10x25-skruer og -møtrikker.

Anbefalet værktøj: 6 mm unbrakonøgle og 17 mm lukket skruenøgle.

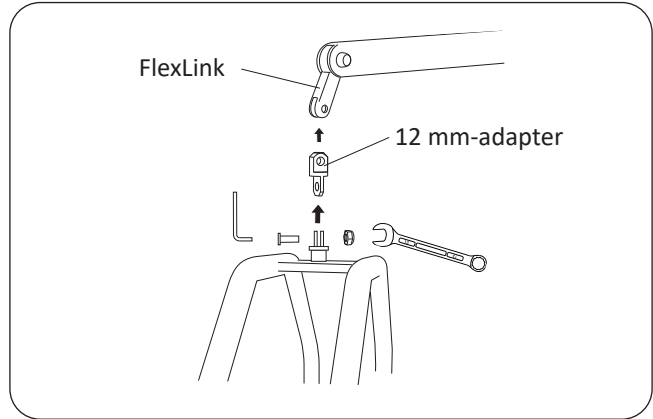

Viking™ L mobil lift, Viking™ XL mobil lift

LikoStretch Mod 600 IC-tilbehøret monteres via 12 mm-tilbehørsadapteren (se side 6) med M10x25-skruer og -møtrikker.

Anbefalet værktøj: 6 mm unbrakonøgle og 17 mm lukket skruenøgle.

Montering med snapkobling

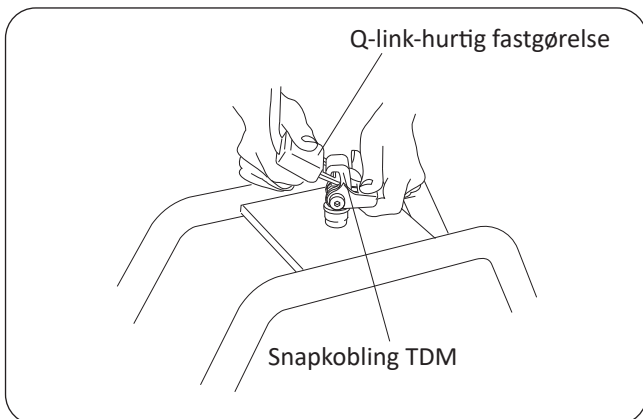

LikoStretch Mod 600 IC-tilbehøret kan udstyres med Snapkobling TDM (se side 5) for at muliggøre gnidningsløs og nem montering i liften uden værktøj.

Liften skal være udstyret med Q-link hurtig fastgørelse for at kunne montere Snapkobling TDM. Visse lifte i Likos produktsortiment (Multirall loftlift, Likorall R2R loftlift) omfatter dette som en standardfunktion, mens andre lifte, der er beregnet til brug sammen med LikoStretch Mod 600 IC-tilbehøret, kan udstyres med Q-link hurtig fastgørelse som tilvalg.

Løft med løftebånd

Anbring løftebåndene under kroppen i de ønskede positioner. Det nødvendige antal løftebånd bestemmes af det ansvarlige plejepersonale i det enkelte tilfælde (se alternativer nedenfor). Af sikkerhedsmæssige årsager er LikoStretch Mod 600 IC-tilbehøret designet, så løftebåndene låser automatisk, når der påføres belastning på korrekt fastgjorte løftebånd. Derfor skal brugeren sænkes ned på sengen, før løftebåndene kan løsnes og flyttes.

6 løftebånd

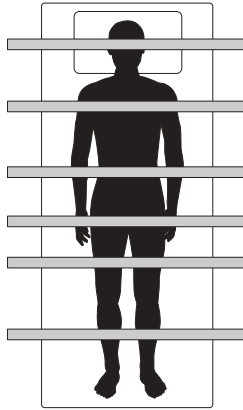

7 løftebånd

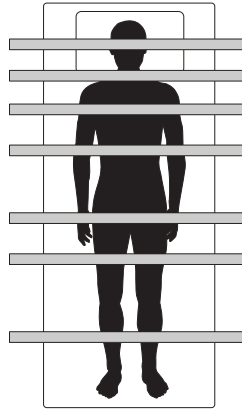

8 løftebånd

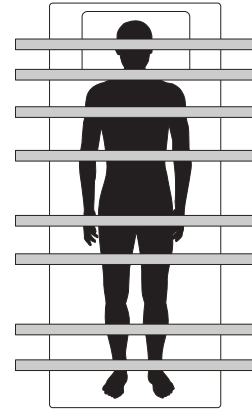

Begynd med at lægge løftebåndene over de steder på kroppen, hvor løftebåndene efterfølgende skal løfte.

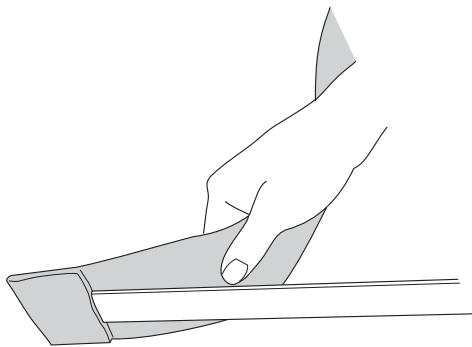

Sæt spatlen i den lille lomme på løftebåndet. Drej løftebåndet, så lommen vender nedad. Det er meget nemmere at placere løftebåndene, hvis overfladen/sengens lagen er stramt og glat.

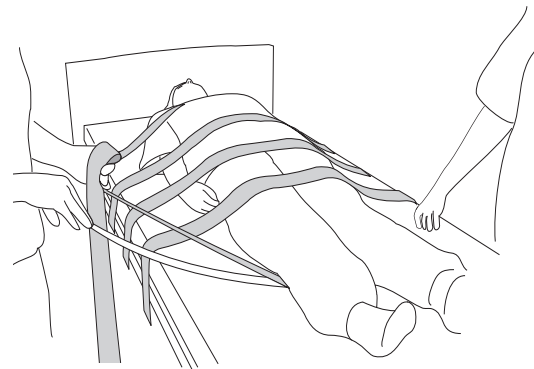

Anbring løftebåndene under brugeren ved hjælp af spatlen. Hold løftebåndet ca. 40° fra sengen, og skub forsigtigt spatlen diagonalt nedad og indad.

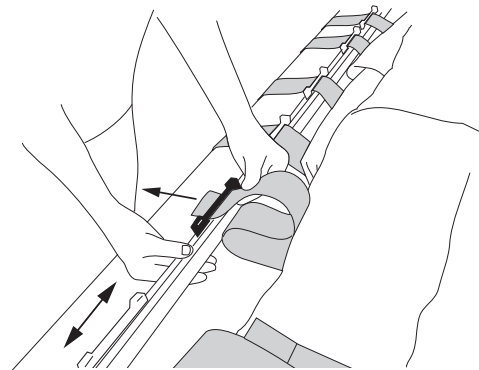
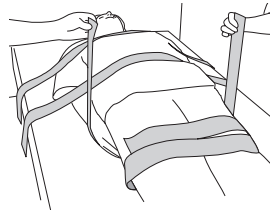
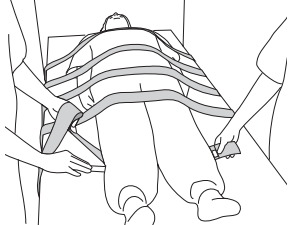

Tag fat i løftebåndet på den modsatte side, og træk det ud, så det er lige langt på begge sider. Efterhånden som hvert løftebånd placeres, anbringes løftebåndenes ender oven på brugeren.

Placer låseskinnerne ved brugerens side, og før løftebåndene gennem båndlåsene som vist. **BEMÆRK!** **Begynd altid med at føre løftebåndene fra hovedenden og nedad.** Båndlåsene kan skubbes til siden, så de svarer til placeringen af løftebåndene.

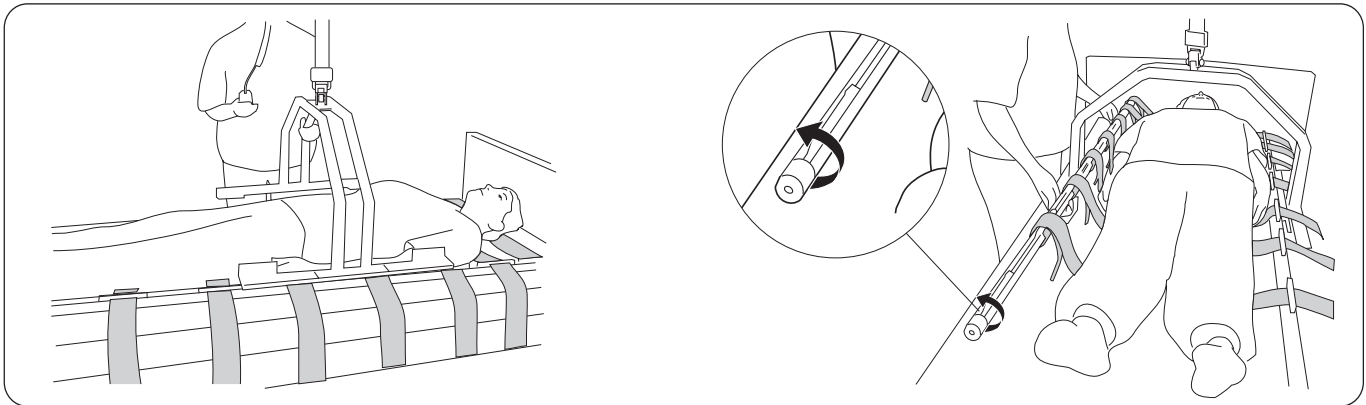

Sænk planløfteren til sengen lige over brugerens tyngdepunkt, normalt lige under navlen.

Træk låseskinnen ind mod dig selv. Drej derefter låseskinnen en hel omgang (360°) som vist på illustrationen. **BEMÆRK! Løftebåndets ender er derefter under løftebåndene.**

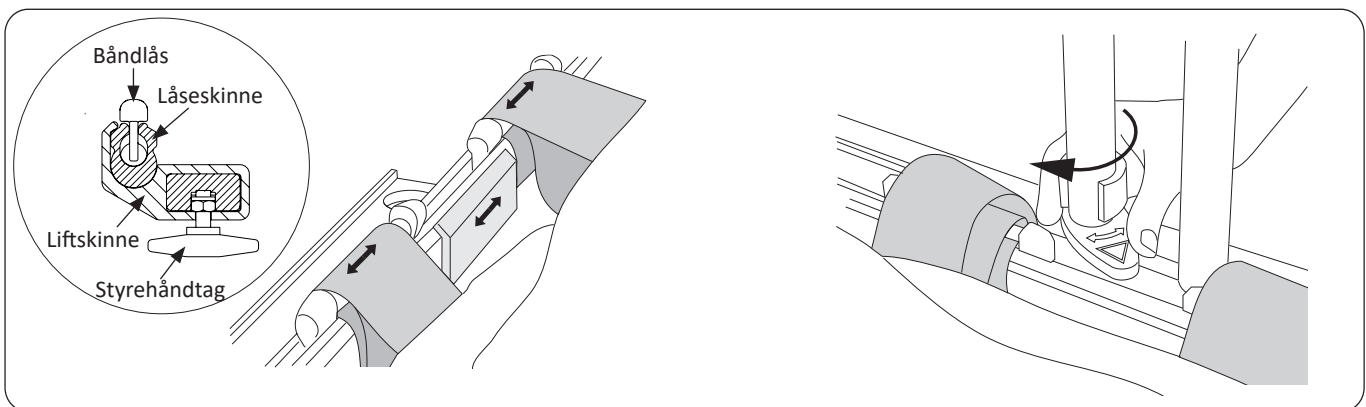

Anbring låseskinnerne i planløfterens løfteskinne, så de låses på plads. Sørg for, at løftebåndene ikke kommer i klemme mellem løfteskinnen og låseskinnen. Hvis det er tilfældet, skal du justere løfteskinnen med håndtaget på undersiden eller flytte løftebåndet.

Drej den røde sikkerhedslås ind over låseskinne. (Bemærk, at selv en delvis drejning, dvs. mindre end 180°, vil sikre, at låseskinnen ikke utilsigtet bliver frakoblet).

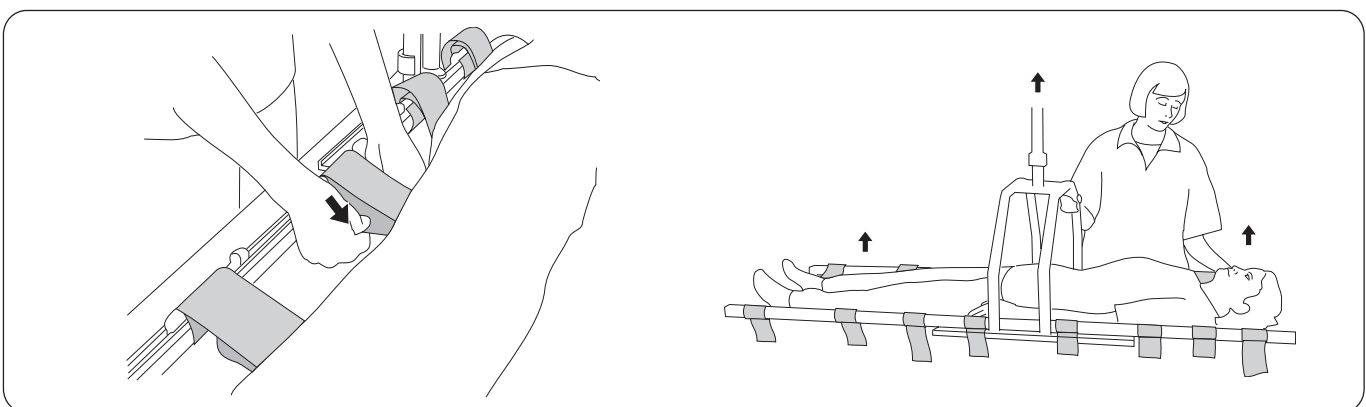

Stram hvert løftebånd ved at trække enden indad – en smule nedad mod brugeren som vist på illustrationen.

Løftet kan påbegyndes. Kontroller, at brugeren er løftet i den ønskede stilling, dvs. vandret eller normalt med hovedet lidt højere. Se *Indstilling af tyngdepunktet under løft med løftebånd* på side 9.



Når løftet er afsluttet, skal løftebåndene fjernes i henhold til beskrivelsen nedenfor.

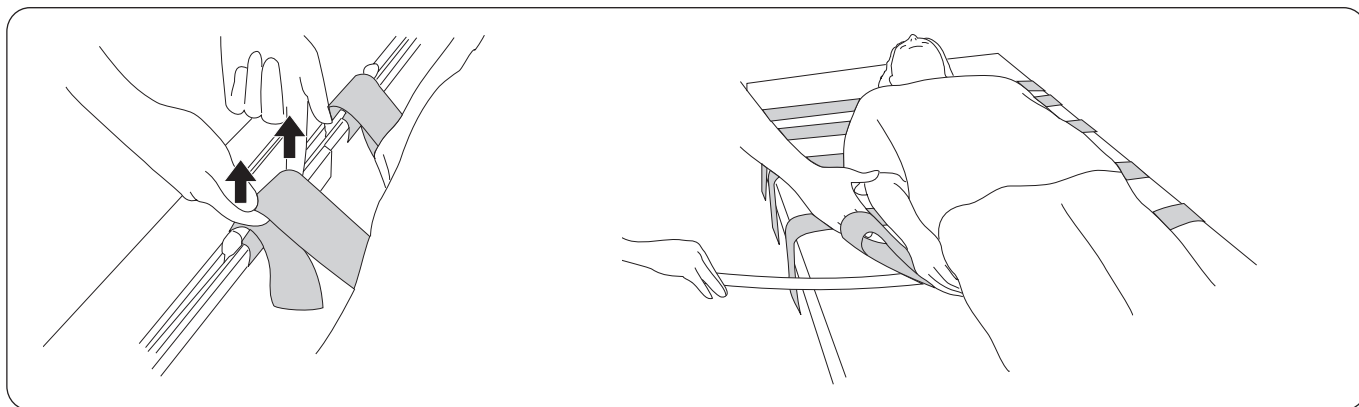

Sænk brugeren ned på en fast bund. Løsn løftebåndene ved at løfte dem lige op som vist på billedet. Når alle løftebåndene er blevet løsnet, kan låseskinnen frakobles og afmonteres. Husk at dreje sikkerhedslåsen tilbage, så den er i en vinkel på 90° i forhold til løfteskinnen.

Fjern løftebåndene ved forsigtigt at føre dem under brugeren ved hjælp af spatlen. For at opnå mindst mulig friktion skal du skubbe løftebåndenes ender ind under selve løftebåndene. Alternativt kan du forsigtigt trække løftebåndene ud under brugeren uden spatlen.

Indstilling af tyngdepunktet under løft med løftebånd

Ved at justere planløfterens position

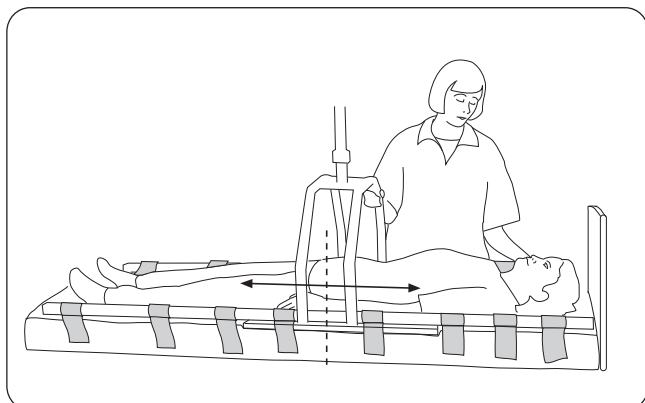

Hvis brugeren ikke er afbalanceret under løft, skal dette indstilles ved at sænke patienten ned på en fast bund, så vægten kan tages af løftebåndene. I denne position kan låseskinnerne flyttes langs planløfterens løfteskinne for at opnå den korrekte balance.

Med løftetilbehøret balance-regulator

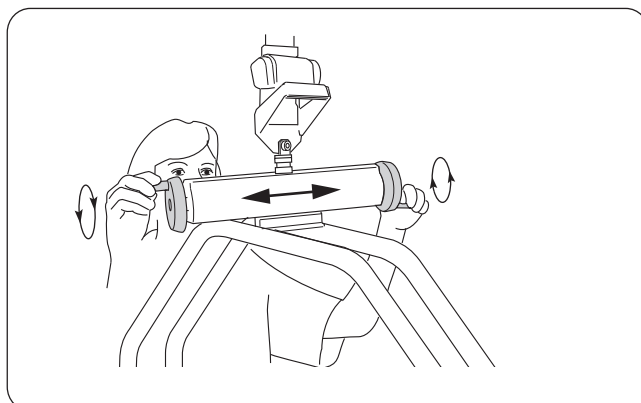

Med balance-regulatoren (se side 5) kan tyngdepunktet nemt reguleres, mens brugeren er i en løftet position, ved at dreje knapperne på balanceregulatoren.

Eftersyn og vedligeholdelse

For problemfri brug bør visse detaljer kontrolleres før hver brug:

- Efterse planløfteren og løftetilbehøret for at sikre, at der ikke er eksterne skader.
- Kontroller, om afkrogningsbeskyttelsen fungerer.

Rengør om nødvendigt planløfteren med en fugtig klud med varmt vand eller desinfektionsmiddel.

BEMÆRK! Brug ikke rengøringsmidler, der indeholder fenol eller klor, da disse kan beskadige aluminium- og polyamidmateriale.

 **Planløfteren må ikke udsættes for rindende vand.**

Service

Der bør udføres et periodisk eftersyn af planløfteren mindst en gang om året.

 Periodiske eftersyn skal udføres af personale, der er godkendt af Hill-Rom.

 Serviceaktiviteter er ikke tilladt med brugeren i planløfteren.

Serviceaftale

Hos Hill-Rom er det muligt at indgå en servicekontrakt vedrørende vedligeholdelse og regelmæssigt eftersyn af dit Liko-produkt.

Forventet levetid

Produktet har en forventet levetid på 10 år, når det håndteres korrekt, vedligeholdes og efterses periodisk i overensstemmelse med Likos anvisninger.

Anvisninger for genanvendelse

Planløfteren skal genanvendes som metalkrot.

Hill-Rom evaluerer og giver vejledning til sine brugere om sikker håndtering og bortskaffelse af sit udstyr for at hjælpe med at forebygge skader, herunder bl.a. snitsår, punkteringer af hud og hudafskrabninger, og om eventuel nødvendig rengøring og desinfektion af det medicinske udstyr efter brug og før bortskaffelse. Kunderne skal overholde alle nationale, regionale og/eller lokale love og bestemmelser, som vedrører sikker bortskaffelse af medicinsk udstyr og tilbehør.

I tvivlsspørgsmål skal brugeren af enheden først kontakte Hill-Roms tekniske support for at få vejledning angående protokoller for sikker bortskaffelse.

Produktændringer

Likos produkter udvikles løbende, hvorfor vi forbeholder os ret til at foretage produktændringer uden forudgående varsel. Kontakt din repræsentant fra Hill-Rom for rådgivning og information om produktopgraderinger.

Design and Quality by Liko in Sweden

Liko er certificeret iht. ISO 9001 og den tilsvarende standard for medicinsk udstyr ISO 13485. Liko er også certificeret iht. miljøstandarden ISO 14001.

Meddelelse til brugere og/eller patienter i EU

Enhver alvorlig hændelse, der er opstået i forbindelse med udstyret, skal rapporteres til fabrikanten og den kompetente myndighed i brugerens og/eller patientens medlemsstat.



www.hillrom.com

 Liko AB
Nedre vägen 100
975 92 Luleå, Sverige
+46 (0)920 474700

Liko AB is a subsidiary of Hill-Rom Holdings Inc.

Enhancing outcomes for
patients and their caregivers:

Hill-Rom