

Liko Ultra Lyftbyxa Mod. 920

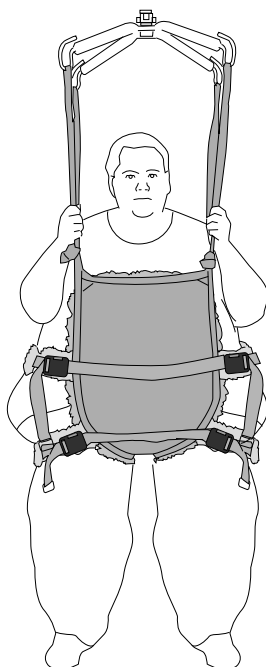

Lyftsele

Bruksanvisning



Produktbeskrivning

För att lyfta mycket tunga patienter krävs särskilda metoder och särskilt utformad lyftutrustning. Liko har utvecklat Ultra-produktserien för att underlätta lyft av sådana patienter på ett säkert och bekvämt sätt.

Avsedd användning

När Liko Ultra Lyftbyxa används i enlighet med användningsinformationen ger den mycket tunga patienten möjlighet att stå- och gåträna utan risk för att falla. Den minskar även risken för skador på medhjälpare.

Liko Ultra Lyftbyxa är avsedd att användas i följande miljöer: sjukvård, intensivvård, akutvård, rehabilitering, habilitering och hemsjukvård.

Liko Ultra Lyftbyxa underlättar stå- och gåträning för patienter med dålig balans och dålig funktion i benen. Det är mycket viktigt att patienten kan bära vikt på benen. **Liko Ultra Lyftbyxa** ger patienten frihet att röra sig med mer eller mindre avlastning av kroppstyngden.

Storlekar

Liko Ultra Lyftbyxa är försedd med två höftband på varje sida för jämnare viktfordelning. Det finns två olika storlekar.

Val av lämplig lyft

Vi rekommenderar att minst två medhjälpare hjälps åt vid förflyttning av en patient.

Liko Ultra Lyftbyxa kan användas tillsammans med Likos tak- eller mobillyftar. Med en taklyft kan patienten röra sig obehindrat inom lyftens lyftområde. Du kan välja mellan:

- **Likos UltraTwin**-system med två lyftenheter. Den maximala belastningen är 500 kg, beroende på vilka enskilda produkter som ingår i det monterade lyftsystemet. UltraTwin-systemet är tillgängligt för både stationär installation och för fristående installation i UltraTwin FreeSpan™-systemet.
- **LikoGuard L**-taklyft för lyft upp till 272 kg eller **LikoGuard™ XL**-taklyft för lyft upp till 363 kg.
- **VikingXL**-mobillyft för lyft upp till 300 kg. Kan förses med armstöd som ger extra stöd under stå- och gåträning.

Alternativ

Som alternativ till **Liko Ultra Lyftbyxa** med sele rekommenderar vi:

- **Liko** Lyftväst, mod. 60 (XXL-storlek).
- **Liko** Lyftbyxa Mod. 92 (XL-storlek).

I texten kallas den som blir lyft för patienten och den som hjälper för medhjälparen.

VIKTIGT!

Lyft och överflyttning av en person medför alltid en viss risk. Studera därför noga bruksanvisningen för såväl lyft som lyfttillbehör. Det är viktigt att helt och fullt förstå innehållet i bruksanvisningen. Utrustningen får endast användas av utbildade vårdgivare. För att bli utbildad måste vårdgivaren läsa och förstå bruksanvisningen. Förvissa dig om att lyfttillbehöret passar till den lyft som används. Iakttag försiktighet och omsorg vid användandet. Som vårdgivare är du alltid ansvarig för patientens säkerhet. Du måste vara informerad om patientens möjligheter att klara lyftsituationen. Kontakta tillverkaren eller leverantören om något är oklart.

Innehållsförteckning

| | |
|--|----|
| Avsedd användning | 1 |
| Säkerhetsinformation | 3 |
| Symbolbeskrivning | 4 |
| Skötsel och inspektion | 5 |
| Definitioner | 5 |
| Hur man kopplar lyftselen till olika lyftbyglar | 6 |
| Hur du kopplar en Ultra Lyftbyxa-sele till en Lyftbygel med 4 krokar (twinbyglar och kryssbyglar) | 7 |
| Hur du väljer storlek | 7 |
| Mått | 8 |
| Applicering av Ultra Lyftbyxa | 9 |
| Justera öglebanden | 10 |
| Borttagning av Ultra Lyftbyxa | 11 |
| Tillvalskomponenter | 11 |
| Översikt Liko Ultra Lyftbyxa sele, mod. 920 | 12 |
| Rekommenderade kombinationer | 12 |

Säkerhetsinformation

⚠️ Tänk på följande innan du lyfter:

- En ansvarig person i er verksamhet måste bedöma om det behövs en eller flera medhjälpare från fall till fall.
- Kontrollera att rätt lyftsele är vald beträffande modell, storlek, material och utförande i förhållande till patientens behov.
- Den totala maxlasten för ett lyftsystem bestäms alltid av den produkt i systemet som har den lägsta angivna maxlasten.
- Skydda patientens säkerhet och hygien genom att tvätta lyftselen mellan patienterna.
- Planera lyftet så att det sker så säkert och smidigt som möjligt.
- Kontrollera att lyfttillbehöret hänger vertikalt och kan röra sig obehindrat.
- Även om Likos lyftbyglar är försedda med urkrokningsskydd måste du vara mycket försiktig. Innan patienten lyfts från underlaget, men när banden är ordentligt sträckta, är det viktigt att kontrollera att banden är korrekt kopplade på lyftbygelns krok.
- Lyft aldrig en patient högre från underlaget än vad som är nödvändigt för att genomföra lyftet och förflyttningen.
- Se till att hjulen på rullstol, säng, brits osv. är låsta under arbetsmomenten.
- Arbeta alltid ergonomiskt. Nyttja patientens förmåga att aktivt vara delaktig vid arbetsmomenten.
- När lyftselen inte används ska den inte förvaras i direkt solljus.

⚠️ Om lyftselen kopplas på lyftbygelns på ett felaktigt sätt kan det orsaka allvarlig personskada på patienten.

⚠️ Lämna aldrig en patient utan tillsyn i en lyftsituation!

⚠️ Lämna aldrig barn utan tillsyn i närheten av lyftselen!

⚠️ Förvara inte lyftselen där den utsätts för direkt solljus eller värmekällor som element, öppen spis eller ugn!

⚠️ Lyftselen får inte användas, förvaras eller transporteras i närheten av husdjur, skadedjur eller oöverskådade barn!

⚠️ Se till att patienten och medhjälparen inte kommer i kontakt med klämpunkter eller rörliga delar under en lyfthändelse. Skador kan uppstå.

⚠️ Bedöm risken för att patienten ska fastna och övervaka patienten på lämpligt sätt. Se till att patientens huvud och lemmar inte befinner sig i eller mellan lyftselens öglor vid lyfthändelsen. Om detta ignoreras kan det leda till allvarlig skada eller dödsfall.

⚠️ Lyftbygelns har inte testats för användning i MR-miljö (magnetkamera). Flytta över patienten till en kompatibel madrass innan MR-undersökningen och ta ut produkten ur MR-rummet.

CE Medicinteknisk produkt klass I

PATENT www.hillrom.com/patents

Kan omfattas av ett eller flera patent. Se internetadressen ovan.

Hillrom-företagen är innehavare av europeiska, amerikanska och andra patent och patentansökningar under utredning.

Produktändringar

Likos produkter utvecklas ständigt varför vi förbehåller oss rätten till ändringar i produkter utan föregående notis. Kontakta en representant för Hillrom för råd och information om produktuppraderingar.

Design and Quality by Liko in Sweden





























Liko är kvalitetscertifierat enligt ISO 9001 och equivalent ISO 13485 för medicintekniska företag. Liko är också certifierat i enlighet med miljöstandarden ISO 14001.

Meddelande till användare och patienter i EU

Alla allvarliga incidenter som har inträffat i relation till produkten ska rapporteras till tillverkaren och berörd myndighet i medlemsstaten där användaren och/eller patienten befinner sig.

Symbolbeskrivning

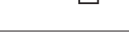
Dessa symboler finns i det här dokumentet och/eller på produkten.

| Symbol | Beskrivning | Symbol | Beskrivning |
|---|--|---|---------------------------------------|
|  | Varning! Den här situationen kräver extra försiktighet och uppmärksamhet. Den här symbolen är en gul triangel med en svart kant och ett svart utropstecken i mitten. | | |
|  | Återvinningsbar | | |
|  | Läs bruksanvisningen före användning. Den här symbolen är en blå cirkel med en vit bild av en person som läser en bok. | | |
|  | Läs bruksanvisningen före användning |  | Varning! Läs bruksanvisningen. |
|  | CE-märkning. Märkning för överensstämmelse enligt EU:s direktiv om medicintekniska produkter, klass I. | | |
|  | Auktoriserad representant i Schweiz | | |
|  | Juridisk tillverkare |  | Tillverkningsdatum |
|  | Produktidentifikation |  | Medicinteknisk produkt |
|  | Serienummer |  | Unik enhetsidentifiering |
|  | Ej kemtvätt |  | Torkning på lina i skugga |
|  | Ej strykning |  | Ej blekning |
|  | Torktumling |  | Ska ej tvättas |
|  | Ej torktumling | | |
|  | Tvätt Symbolen förekommer alltid i kombination med rekommenderad temperatur i °C och °F. | | |
|  | Latexfri | | |
|  | Periodisk inspektion | | |
|  | Använd inte produkten (endast på Solo-produkter, och endast synlig efter tvätt, varvid användning är förbjuden) |  | Patientens namn |
|  | Enpatientsbruk (endast på Solo-produkter) | | |
|  | Riktning uppåt och symbolen på produktens utsida. |  | Symbol på produktens utsida. |
|  | GS1-datamatrixstreckkod som kan innehålla följande information. (01) GTIN-artikelnnummer (11) Produktionsdatum (21) Serienummer | | |

Skötsel och inspektion

Kontrollera lyftselen före varje användning. Kontrollera att följande inte uppvisar tecken på slitage och skador:

- Material
- Band
- Sömmar
- Upphängningsöglor
- Spänne

⚠ Använd inte skadade lyfttillbehör.

Kontakta tillverkaren eller leverantören om något är oklart.

Anvisningar om rengöring och desinficering:

Se lyftselsens produktetikett samt bifogad bilaga "Skötselråd för Likos lyftselar".

Material:

Ultra Lyftbyxa-selen är tillverkad av 100 % polyester.

Följande gäller om lyftselen används vid bad eller dusch:

Efter användning i bad- och duschsituationer ska lyftselen placeras så att den torkar så snabbt som möjligt.

Periodisk inspektion

Produkten måste inspekteras minst en gång var sjätte månad. Mer frekventa inspektioner kan krävas om produkten används eller tvättas oftare än normalt. Kontakta en representant för Hillrom för information om protokoll.

Förväntad livslängd

Ultra Lyftbyxa har en förväntad livslängd på 5 år vid normal användning. Förväntad livslängd varierar beroende på tyg, användningsfrekvens, tvättrutiner, torktemperatur och belastning. Hillrom rekommenderar att produkten endast används under dess förväntade livslängd.

♻ Återvinningsinstruktioner

Hela lyftselen, inklusive lator, polstringsmaterial osv. ska sorteras som brännbart avfall.

Hillrom gör utvärderingar och vägleder användarna om säker hantering och kassering av produkter för att förebygga skador, inklusive, men inte begränsat till: skärsår, sticksår, skrubbsår och eventuell rengöring och desinficering av den medicintekniska produkten efter användning och före kassering. Kunderna bör följa alla federala, statliga, regionala och/eller lokala lagar och förordningar som gäller säker kassering av medicintekniska produkter och tillbehör.

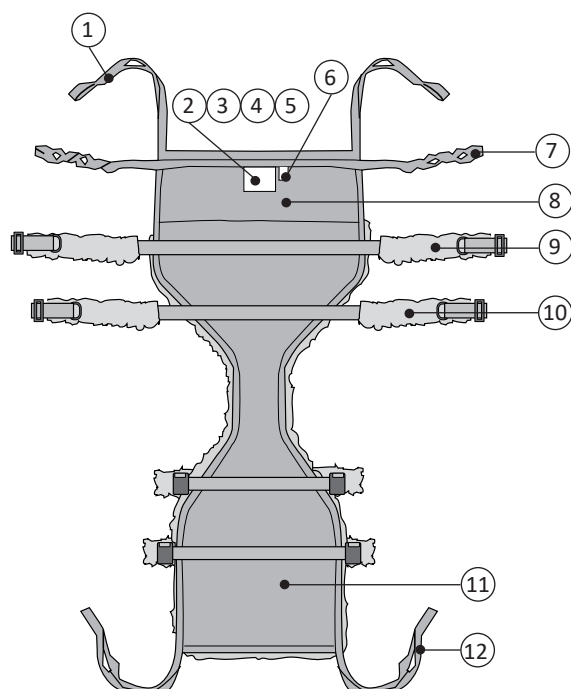

Vid tveksamhet ska användaren av enheten i första hand kontakta Hillroms tekniska support för att få råd om säker kassering.

Definitioner

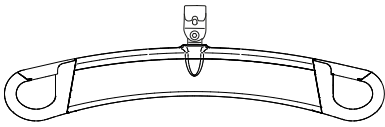
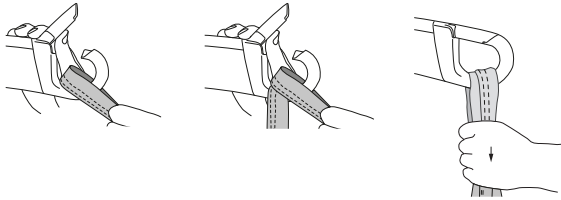
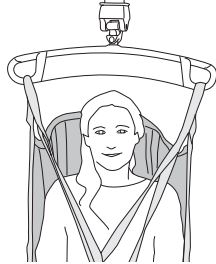
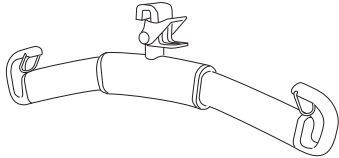
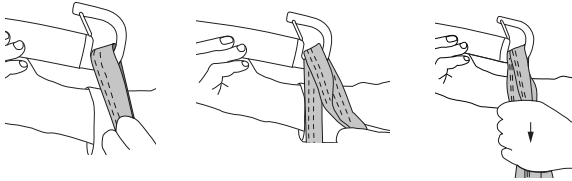

1. Bakre upphängningsband
2. Produktetikett
3. Serienummer
4. Etikett: Periodisk inspektion
5. Etikett: Individmärkning (Belongs to)
6. Storleksmarkering (endast på storlek XXL)
7. Ögleband
8. Bakre del
9. Övre höftband
10. Nedre höftband
11. Främre del
12. Främre upphängningsband

Koppla en lyftsele till olika lyftbyglar

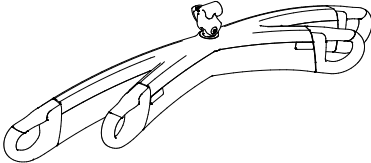
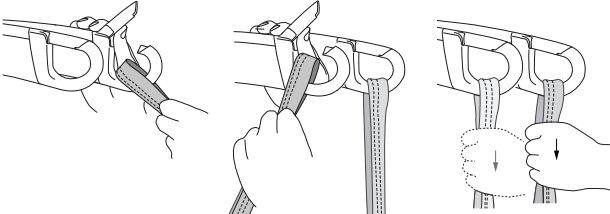
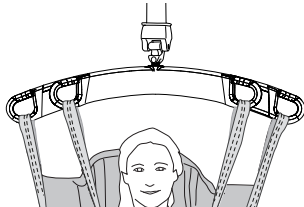
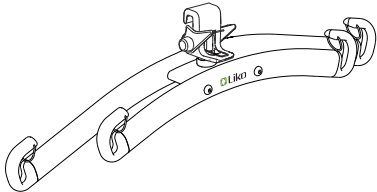
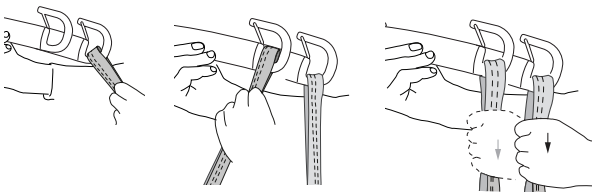
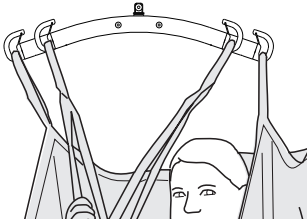
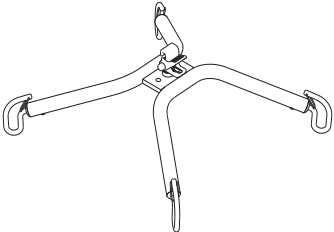
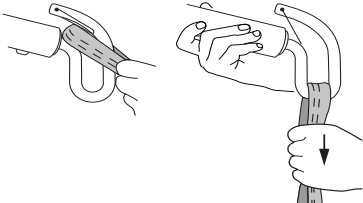
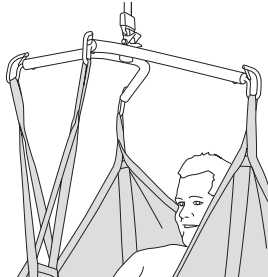
| Lyftbygel | Lyftselens öglor till lyftbygelns krokar | Rätt |
|--|--|---|
|  <p data-bbox="204 495 347 528">SlingGuard</p> |  |  |
|  <p data-bbox="177 790 371 824">Universalbygel</p> |  |  |
|  <p data-bbox="167 1070 384 1104">SlingGuard Twin</p> |  |  |
|  <p data-bbox="177 1368 371 1402">Universal Twin</p> |  |  |
|  <p data-bbox="204 1671 344 1704">Kryssbygel</p> |  |  |

Fel!

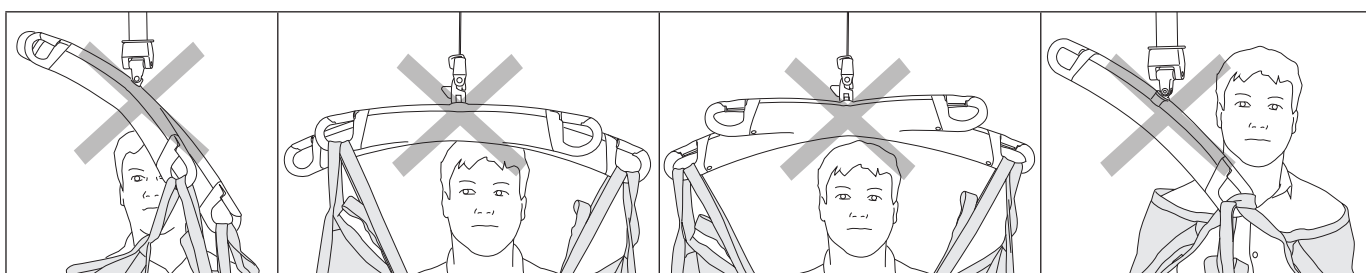

Hur du kopplar en Ultra Lyftbyxa till en Lyftbygel med 4 krokar (Twinbyglar och kryssbyglar)

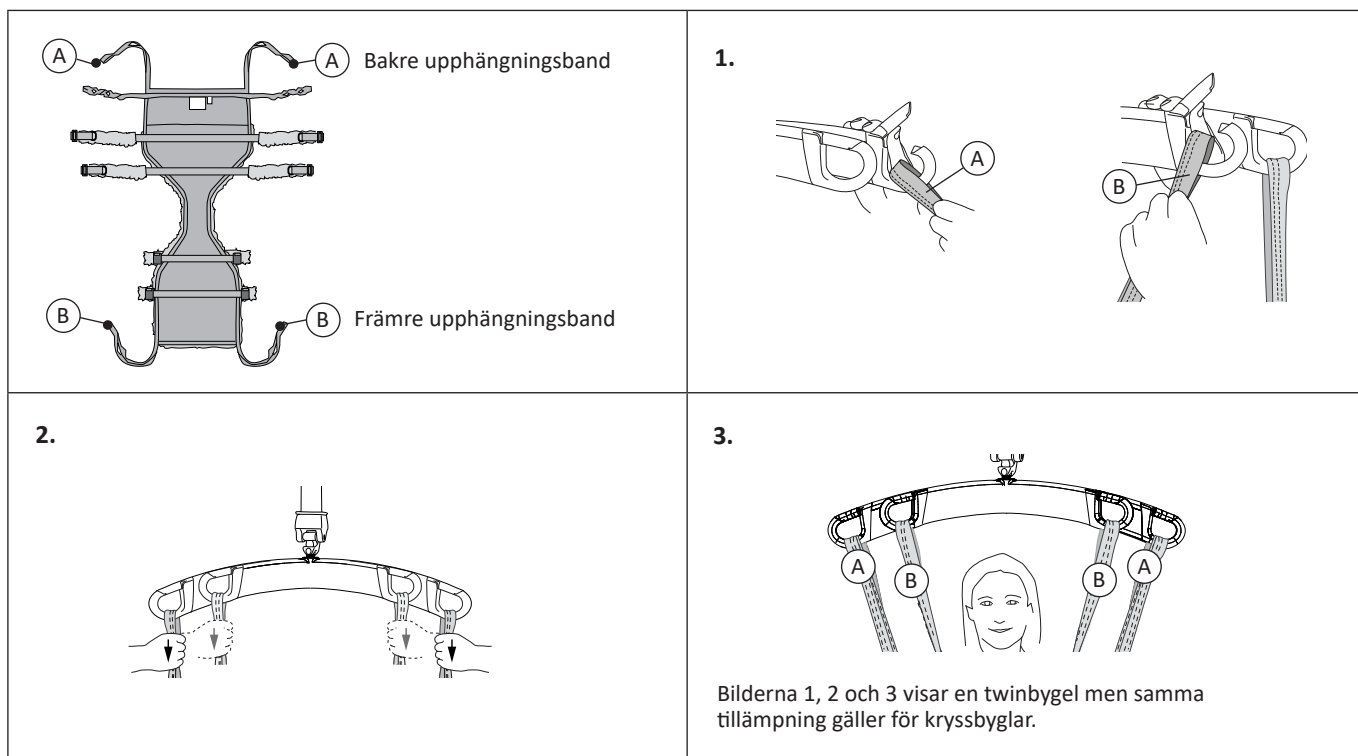

Välja storlek

⚠ **Välj inte för stor storlek eftersom du kanske inte kan uppnå önskad lyfthöjd då.**

⚠ **Använd endast en sele som är rätt storlek för patienten. Rätt storlek måste bedömas av en utbildad medhjälpare. Annars kan patienten fastna eller kvävas.**

Val av rätt storlek är viktigt för ett tryggt och säkert lyft och för att uppnå önskad lyfthöjd. **Liko** Ultra Lyftbyxa ska gå upp över midjenivå men inte så högt att öglebanden trycker i armhålorna. Mät med ett måttband från patientens baksida, under grenen och upp till ovanför brösthöjd.

Se nedanstående tabell med måttangivelser som vägledning. Storlek XXXL är högre i tygdelen och har längre höftband för att kunna nå runt en större buk.

Kontrollera patientens bröstomkrets och produkten enligt "Mått" på sidan 8.

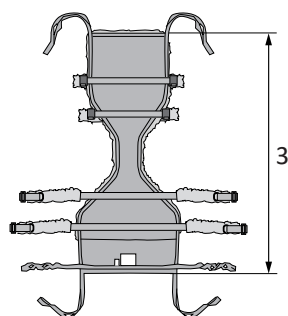
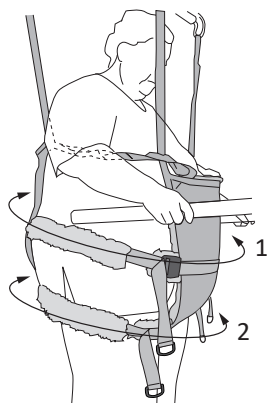

Mät patientens bröstomkrets enligt följande:

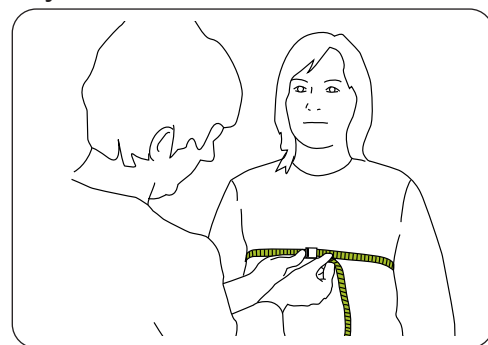

Mät patientens bröstomkrets (under bröstet på kvinnor).

| Mått | 1 | 2 | 3 | Bröst |
|------|------------|------------|--------|------------|
| XXL | 185–260 cm | 150–210 cm | 140 cm | 128–185 cm |
| XXXL | 185–300 cm | 150–250 cm | 150 cm | 172–222 cm |

Mått

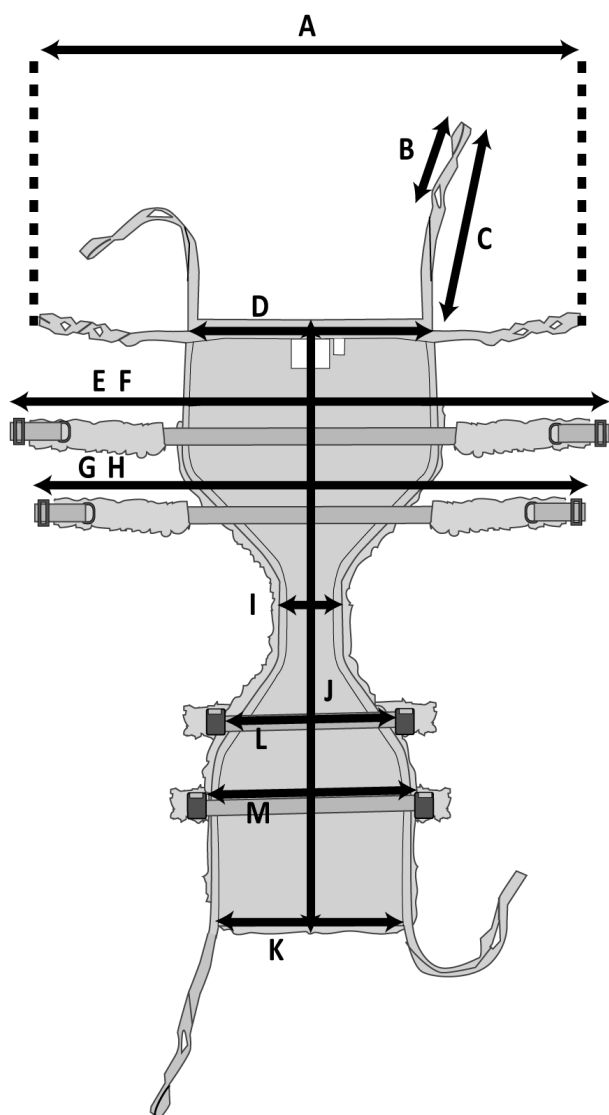

- A: Bakre ögleband när det ligger platt
- B: Nedkortad öglängd (fram och bak)
- C: Längd på upphängningsband (fram och bak)
- D: Bröstkorgens bredd bak
- E: Övre höftband när det ligger platt (minimivärde)
- F: Övre höftband när det ligger platt (maximalt värde)
- G: Nedre höftband när det ligger platt (minimivärde)
- H: Nedre höftband när det ligger platt (maximalt värde)
- I: Grenens bredd
- J: Huvudpanelens längd
- K: Bröstkorgens bredd fram
- L: Främre nedre höftband längd
- M: Främre övre höftband längd

Storleksmått i centimeter

| STORLEK | A | B | C | D | E | F | G | H | I | J | K | L | M | Maxlast (kg) | Art.nr |
|---------|-----|----|----|----|-----|-----|-----|-----|----|-----|----|----|----|--------------|----------|
| XXL | 147 | 10 | 56 | 60 | 132 | 205 | 110 | 165 | 10 | 140 | 45 | 45 | 54 | 500 | 35920328 |
| XXXL | 185 | 10 | 56 | 60 | 132 | 245 | 107 | 205 | 10 | 150 | 45 | 45 | 54 | 500 | 35920329 |

Storleksmått i tum

| STORLEK | A | B | C | D | E | F | G | H | I | J | K | L | M | Maxlast (lb) | Art.nr |
|---------|----|---|----|----|----|----|----|----|---|----|----|----|----|--------------|----------|
| XXL | 58 | 4 | 22 | 24 | 52 | 81 | 43 | 65 | 4 | 55 | 18 | 18 | 21 | 1 100 | 35920328 |
| XXXL | 73 | 4 | 22 | 24 | 52 | 97 | 42 | 81 | 4 | 59 | 18 | 18 | 21 | 1 100 | 35920329 |

Applicering av Ultra Lyftbyxa

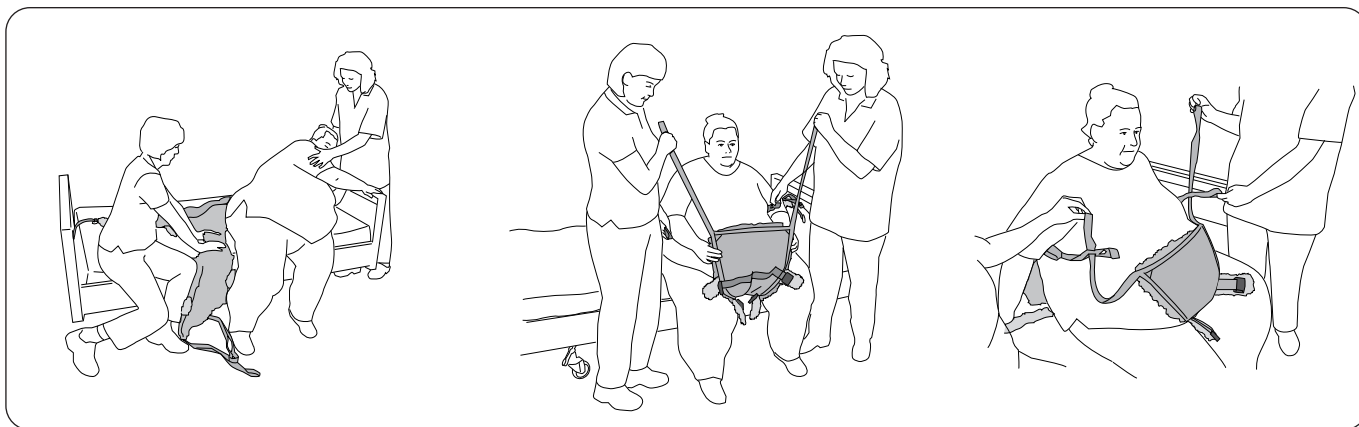

Utgångsläget för användning av **Liko** Ultra Lyftbyxa är sittande. Patienten lutar sig åt sidan så att Ultra Lyftbyxa kan placeras mitt under stussen. Placera Ultra Lyftbyxa så långt in under patienten som möjligt med produktetiketten vänd utåt-bakåt. Kontrollera att Ultra Lyftbyxa är centrerad och i en bra position med lika mycket byxmaterial både framför och bakom patienten. Justera efter behov.

Dra den främre delen av Ultra Lyftbyxa upp mellan benen, så att höftbanden kan nås från framsidan.

Trä de främre upphängningsbanden genom öglebanden i lämplig ögla (se "Justera ögla" på sidan 10).

Alternativ applicering av LIKO Ultra Lyftbyxa-selen: Patienten kan lyftas i en vanlig lyftsele för att sedan sänkas ner på Ultra Lyftbyxa som då är placerad i en stol eller på sängkanten. Som lyftsele kan du använda t.ex. **Liko** UltraSling, mod. 06, **Liko** Originalsele Hög Rygg, mod. 200 eller **Liko** Soft Originalsele Hög, mod. 26. Den här appliceringen är enklare om patienten av någon anledning inte kan luta sig åt sidan eller om det inte finns utrymme att applicera lyftbyxan från sidan.

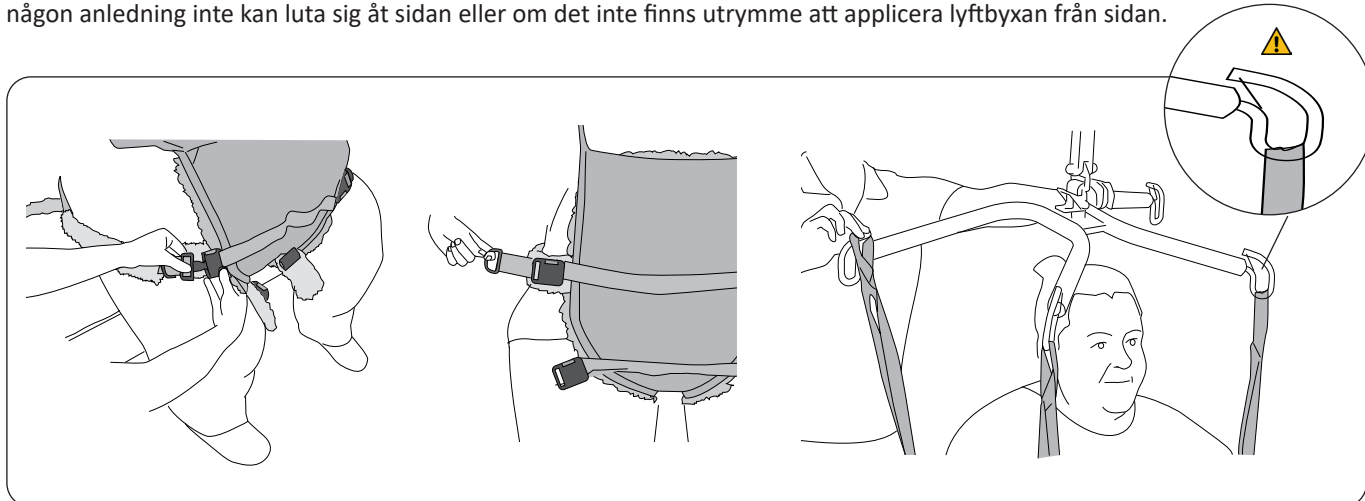

Knäpp höftbandens spänner och dra åt. Beroende på patientens storlek kan det vara nödvändigt att knäppa det ena eller båda höftbanden i stående position.

⚠ Se till att patienten och vårdgivaren håller sig borta från klämställena när spännena är fastspända. Skador kan uppstå.

Koppla på de bakre upphängningsbanden på de bakre krokarna på lyftbygeln eller den bakre lyftbygeln. Koppla på de främre bakre upphängningsbanden på de främre krokarna på lyftbygeln eller den främre lyftbygeln. Använd bandöglan i änden av upphängningsbanden. Om patienten inte kan stå under lyftet, förkorta remmarna (se "Avkortningsläge" på sidan 10). Se sida 6 och sida 7 för instruktioner om hur du kopplar lyftselens öglor till olika lyftbyglar.



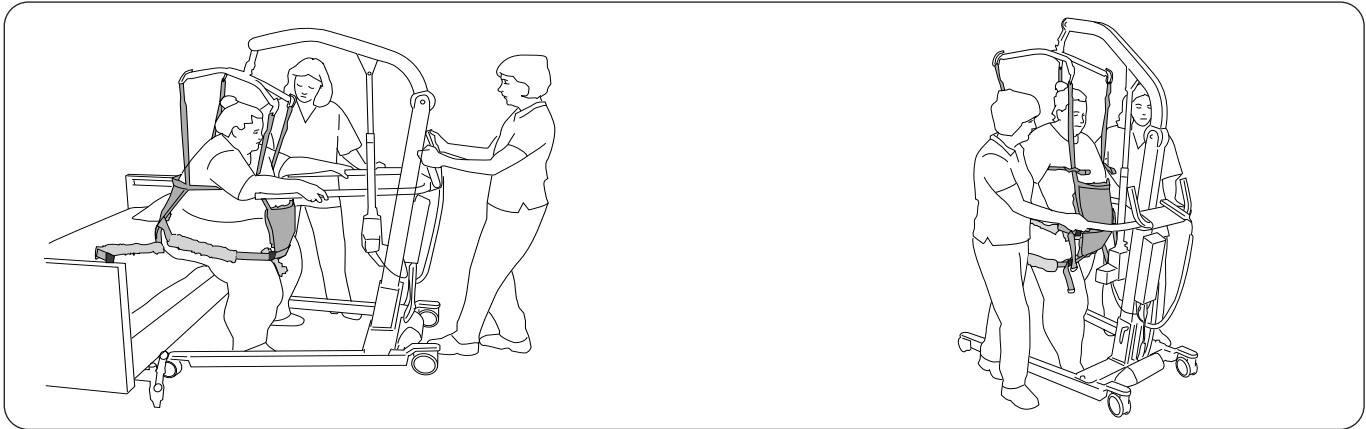

Innan du hjälper patienten att resa sig: Se till att patientens fötter befinner sig i en position på golvet där personen kan bära sin egen vikt. Det minskar belastningen på lyftet. Höj lyften en aning för att spänna upphängningsbanden utan att stussen lyfts och se till att öglebanden ger tillräckligt stöd runt patientens överkropp.

När patienten har hittat balansen i stående position justeras lyfthöjden så att Ultra Lyftbyxa sele ger lämplig avlastning. Gåträningen kan börja!

Under lyftet: Dra lyften framåt i rörelseriktningen så att viktöverföringen sker korrekt tills patienten står upprätt och i balans.

Avkortningsläge

I vissa fall är det en bra idé att korta ned upphängningsbanden så att längre patienter har tillräckligt med utrymme att stå. Avkortningsläge kan användas tillfälligt för att prova ut rätt längd, men långvarig användning kan skada sömmarna. Om du vill korta ned upphängningsbanden under en längre tid bör du slå en knut i upphängningsbandet så att det kortas ned ca 10 cm. Använd öglan i änden av upphängningsbandet till att fästa bandet vid lyftbygeln.

Justera öglebanden

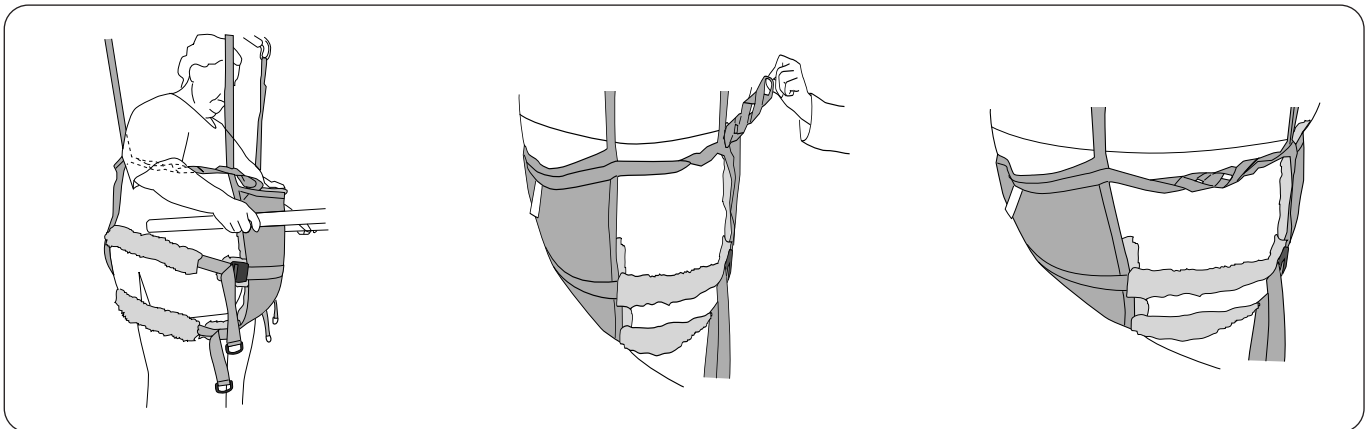

Öglebanden ska varken sitta för löst eller spänna åt för hårt runt överkroppen. Bekväm åtdragning är bäst.

För en mindre person kan upphängningsbanden träs genom en inre ögla.

För en större person kan upphängningsbanden träs genom en yttre ögla.

Ögleclips

En praktisk komponent för att märka ut de öglor som är utprovade för en viss person. Det underlättar för medhjälparna att välja rätt ögla vid applicering av Ultra Lyftbyxa sele.

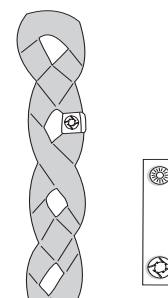

Borttagning av Ultra Lyftbyxa

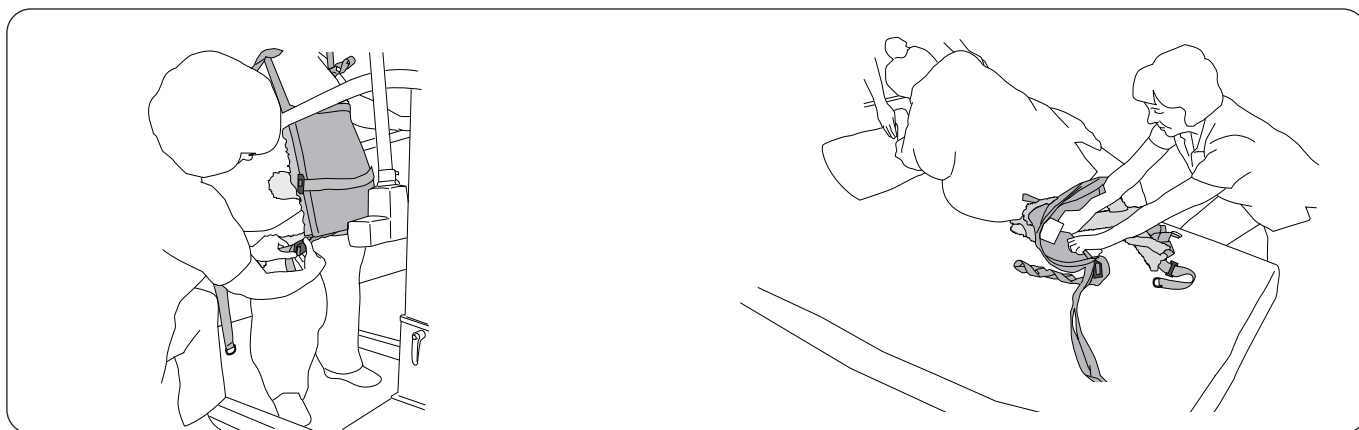

Lossa spännena på höftbanden innan patienten sänks ned till sittande för att undvika för hårt tryck från höftbanden.

Patienten lutar sig åt sidan. Ta tag i det bortre hörnet på den bakre delen av Ultra Lyftbyxa. Vik in Ultra Lyftbyxa in under lyftbyxan själv och dra ut den.

Tillbehör

Förlängningsögla

Förlängningsöglorna finns i två olika längder samt i färgerna grönt och grått. Vilken längd man väljer beror på hur stor anpassning man önskar.

Förlängningsögla, grön, 12 cm

Art.nr 3691102

Förlängningsögla, grön, 22 cm

Art.nr 3691103

Förlängningsögla, grå, 12 cm

Art.nr 3691302

Förlängningsögla, grå, 22 cm

Art.nr 3691303

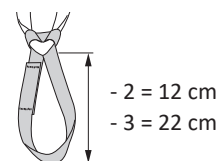

- 2 = 12 cm

- 3 = 22 cm

Tillvalskomponent

Polstringshylsor för axelband

Art.nr 3666021

Tryckavlastande polstringshylsor för montering på de främre och/eller bakre upphängningsbanden. Polstringshylsorna är försedda med **kardborreband** längs ena långsidan för enkel montering.

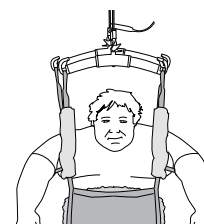

Solofodral för Ultra Lyftbyxa (XXL/XXXL), 20 st

Art.nr. 3692908-2

Solofodral för Liko Ultra Lyftbyxa (XXL och XXXL) är ett skyddsfodral som är tillverkat av engångsmaterial. Det används för att undvika nedsmutsning av Ultra Lyftbyxa och minska smittspridning.

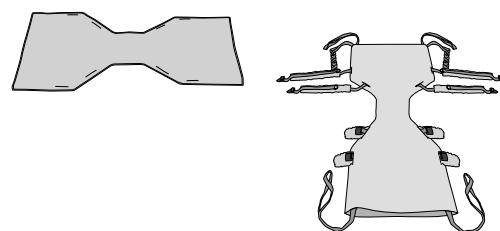

Ögleclips, röd, 4 st.

Art.nr 3666033

Ögleclips, orange, 4 st.

Art.nr 3666034

Ögleclips, gul, 4 st.

Art.nr 3666035

Ögleclips, blå, 4 st.

Art.nr 3666036

Ögleclips, svart, 4 st.

Art.nr 3666037

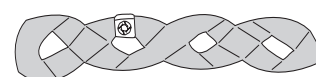

Översikt LIKO Ultra Lyftbyxa sele Mod. 920

| Artikel | Art.nr | Storlek | Brukarvikt ¹ | Brukarlängd ¹ | Maxlast ² | Material |
|---------------------|----------|---------|-------------------------|--------------------------|----------------------|-----------|
| Liko Ultra Lyftbyxa | 35920328 | XXL | 200–500 kg | 170–210 cm | 500 kg | Polyester |
| Liko Ultra Lyftbyxa | 35920329 | XXXL | 200–500 kg | 170–210 cm | 500 kg | Polyester |

¹ Den angivna personvikten är endast vägledning. Avvikelser kan förekomma.

² För bibehållen maxlast krävs lyft/tillbehör avsedda för samma belastning eller mer.

För val av rätt storlek, se "Välja storlek" på sidan 7.

Rekommenderade kombinationer

Vid användning av ett lyftsystem (LIKOGUARD-taklyftar, L och XL, LIKORALL 243- och 250-taklyftar, VIKING-mobillyftar, L och XL). Den totala maxlasten för ett lyftsystem bestäms alltid av den produkt i systemet som har den lägsta angivna maxlasten.

| Rekommenderade kombinationer med LIKO Ultra Lyftbyxa med sele och Likos lyftbyglar: | Universallygl 350 | Lyftbygel Standard 450 | SlingGuard 450 | Universallygl 450 | Universallygl 600 | Universallygl 670 Twin | SlingGuard 670 Twin | Kryssbygel 450 | Kryssbygel 670 |
|---|-------------------|------------------------|----------------|-------------------|-------------------|------------------------|---------------------|----------------|----------------|
| Ultra Lyftbyxa, XXL | ✓ | ✓ | ✓ | ✓ | ✓ | ✓ | ✓ | ✓ | ✓ |
| Ultra Lyftbyxa, XXXL | ✓ | ✓ | ✓ | ✓ | ✓ | ✓ | ✓ | ✓ | ✓ |

Även om det här diagrammet fungerar som vägledning är det viktigt att vara medveten om att olika omständigheter kan göra vissa kombinationer av lyftsele/lyftbygel olämpliga. Godkända kombinationer i matrisen måste fortfarande bedömas och valideras av utbildad vårdpersonal.

Förklaring: ✓ = Rekommenderas

Vid användning av två lyftenheter (UltraTwin-system) är endast nedanstående kombinationer möjliga.

| Rekommenderade kombinationer med LIKO Ultra Lyftbyxa med sele och Likos lyftbyglar: | Universallygl 350 | Lyftbygel Standard 450 | Universallygl 450 | Universallygl 600 |
|---|-------------------|------------------------|-------------------|-------------------|
| Ultra Lyftbyxa, XXL | ✓ | ✓ | ✓ | ✓ |
| Ultra Lyftbyxa, XXXL | ✓ | ✓ | ✓ | ✓ |

Även om det här diagrammet fungerar som vägledning är det viktigt att vara medveten om att olika omständigheter kan göra vissa kombinationer av lyftsele/lyftbygel olämpliga. Godkända kombinationer i matrisen måste fortfarande bedömas och valideras av utbildad vårdpersonal.

Förklaring: ✓ = Rekommenderas

Övriga kombinationer

Andra kombinationer av tillbehör/produkter än de av Liko rekommenderade kan medföra risk för patientens säkerhet.

Liko, LikoGuard, Likorall och Viking är varumärken som tillhör Baxter International Inc. eller dess dotterbolag.

Alla andra varumärken, produktnamn eller varumärkesbilder som visas häri tillhör respektive ägare.



www.hillrom.se

Liko AB
Nedre vägen 100
975 92 Luleå, Sverige
+46 (0)920 474700

Liko AB is a subsidiary of Hill-Rom Holdings Inc.

Enhancing outcomes for patients and their caregivers:

