

# Liko Ultra LiftPants, modell 920

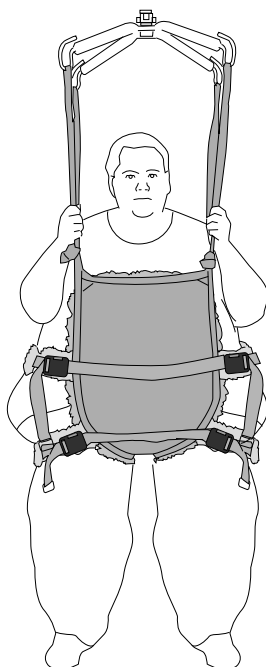

## Løfteseil

## Bruksanvisning



### Produktbeskrivelse

Løfting av svært tunge brukere krever spesielle teknikker og spesielt utformet løfteutstyr. Liko har utviklet produktserien Ultra for å hjelpe til med å løfte disse brukerne på en sikker og komfortabel måte.

#### Tiltenkt bruk

**Liko Ultra LiftPants** gir svært tunge brukere muligheten til å øve seg på å stå og gå uten risiko for å falle. De kan også redusere skader på medhjelpere.

**Liko Ultra LiftPants** er ment å brukes i følgende miljøer: helsepleie, intensivavdelingen, akuttavdelingen, rehabilitering, habiliteringsmiljø og hjemmesykepleie.

**Liko Ultra LiftPants** bidrar med trygg stå- og gåtrening for brukere med dårlig balanse og dårlig benfunksjon. Det er svært viktig at brukeren tåler vekten på bena. **Liko Ultra LiftPants** gjør det mulig for pasienten å bevege seg samtidig som den fjerner større eller mindre grad av kroppsvekt.

#### Størrelser

**Liko Ultra LiftPants** er utstyrt med to hoftestropper på hver side for jevnere vektfordeling. Det finnes to forskjellige størrelser.

*I dette dokumentet blir personen som løftes, referert til som brukeren, og personen som hjelper, blir referert til som medhjelpere.*

#### Velge en løfter som passer

Det anbefales at minst to medhjelpere er til stede når en bruker forflyttes.

**Liko Ultra LiftPants** kan brukes sammen med alle takmonterte og mobile løftesystemer fra Liko. En takmontert løfter kan brukes for å gi brukeren ubegrenset bevegelse innenfor løfterens løfteområde. Du kan velge mellom:

- **Liko UltraTwin**-systemet med to løfteenheter. Makslasten er 500 kg, avhengig av hvilke individuelle produkter som er inkludert i det monterte løftesystemet. UltraTwin-systemet er tilgjengelig for både stasjonær installasjon og for frittstående installasjon i UltraTwin FreeSpan-systemet.
- **LikoGuard L** takløfter for løft opptil 272 kg eller **LikoGuard XL** takløfter for løft opptil 363 kg.
- **Viking XL** mobil løfter for løft opptil 300 kg. Kan utstyres med armstøtte for å gi ekstra støtte under stå- og gåtrening.

#### Alternativer

Som et alternativ til **Liko Ultra LiftPants**, anbefaler vi:

- **Liko MasterVest**, modell 60 (størrelse XXL)
- **Liko LiftPants**, modell 92 (størrelse XL)

#### VIKTIG!

Løfting og forflytning av en bruker innebærer alltid et visst risikonivå. Les bruksanvisningen for både pasientløfteren og løftetilbehøret før bruk. Det er viktig å forstå innholdet i bruksanvisningen fullt ut. Utstyret skal bare brukes av en medhjelper med opplæring. Opplæring innebærer at medhjelpere leser og forstår bruksanvisningen. Kontroller at løftetilbehøret er egnet for løfteren som brukes. Vær varsom og forsiktig under bruk. Som medhjelper er du alltid ansvarlig for brukerens sikkerhet. Ta hensyn til brukerens evne til å tåle løftesituasjonen. Hvis noe er uklart, kan du ta kontakt med produsenten eller leverandøren.

# Innholdsfortegnelse

Tiltenkt bruk .....	1
Sikkerhetsinformasjon .....	3
Symbolbeskrivelse .....	4
Tilsyn og inspeksjon .....	5
Definisjoner .....	5
Slik festes et løfteseil på forskjellige løftebøyer .....	6
Slik festes en Ultra LiftPants til en løftebøyle med fire kroker (dobbeltbøyer og kryssbøyer).....	7
Slik velger du størrelse .....	7
Mål .....	8
Plassering av Ultra LiftPants .....	9
Justering av løkkebånd .....	10
Fjerning av løftebuksen .....	11
Tilleggskomponenter .....	11
Oversikt over <b>Liko</b> Ultra LiftPants, modell 920 .....	12
Anbefalte kombinasjoner .....	12

## Sikkerhetsinformasjon

### Før løfting må du være oppmerksom på følgende:

- En ansvarlig person i organisasjonen skal i hvert enkelt tilfelle avgjøre om det er behov for én eller flere medhjelpere.
- Påse at løfteseilet som velges, oppfyller brukerens behov når det gjelder modell, størrelse, stoff og design.
- Den totale maksimumslasten for et løftesystem bestemmes alltid av produktet i systemet med laveste angitte maksimumslast.
- Brukersikkerheten og -hygiene beskyttes ved at løfteseilet vaskes mellom brukere.
- En løfteoperasjon skal planlegges for så sikker og behagelig gjennomføring som mulig.
- Kontroller at løftetilbehøret henger loddrett og kan bevege seg fritt.
- Selv om Liko-løftebøyler er utstyrt med avkrokningsbeskyttelser, må spesiell forsiktighet alltid utvises. Før brukeren løftes fra underlaget, men etter at båndene er strukket helt ut, må du kontrollere at båndene er heftet på løftebøylekrokene på riktig måte.
- Løft aldri en bruker høyere opp fra underlaget enn det som er nødvendig for å gjennomføre løftet eller forflytningen.
- Kontroller at hjulene på rullestolen, sengen, båren osv. er låst under løftet/forflytningen.
- Arbeid alltid ergonomisk. Bruk brukerens egne evner til å delta aktivt i forflytningen.
- Når løfteseilet ikke er i bruk, skal det beskyttes mot direkte sollys.

 Feil feste av løfteseilet til løftebøylen kan føre til alvorlig skade på brukeren.

 La aldri en bruker være uten tilsyn i en løftesituasjon!

 La aldri barn være uten tilsyn i nærheten av løfteseil!

 Ikke oppbevar løfteseilet der det vil bli utsatt for direkte sollys eller varmekilder, for eksempel en radiator, peis eller komfyr/stekeovn!

 Ikke bruk, oppbevar eller transporter løfteseilet i nærheten av kjæledyr, skadedyr eller barn som ikke er under oppsyn!

 Påse at brukeren og medhjelperen holder avstand til klempunkter og bevegelige deler under et løft. Personskade kan oppstå.

 Vurder risikoen for at brukerne kan sitte fast, og følg opp brukerne på en god måte. Påse at brukerens hode og ekstremiteter ikke er i eller mellom løfteløkkene under et løft. Hvis noe av dette ikke gjøres, kan det føre til alvorlige skader eller død.

 Ultra LiftPants er ikke testet for bruk ved magnetresonanstomografi (MR). Overfør brukeren til en kompatibel flate for MR, og fjern løfteseilet fra MR-rommet.

 Medisinsk utstyr i produktklasse I

**PATENT [www.hillrom.com/patents](http://www.hillrom.com/patents)**

**Kan være dekket av ett eller flere patenter. Se nettsiden ovenfor.**

Hill-Rom-selskaper er eiere av europeiske, amerikanske og andre patenter og patentsøknader.

### Produktendringer

Siden Likos produkter er under kontinuerlig utvikling, forbeholder vi oss retten til å gjøre produktendringer uten forutgående varsel. Kontakt Hill-Rom-representanten for råd og informasjon om produktoppgraderinger.

### Design and Quality by Liko in Sweden





























Liko er kvalitetssertifisert i henhold til ISO 9001 og tilsvarende for bransjen for medisinsk utstyr, ISO 13485. Liko er også sertifisert i henhold til miljøstandarden ISO 14001.

### Merknad til brukere i EU

Alle alvorlige hendelser som har oppstått i forbindelse med utstyret, skal rapporteres til produsenten og vedkommende myndighet i medlemslandet der brukeren holder til.

# Symbolbeskrivelse

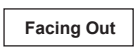
Disse symbolene finner du i dette dokumentet eller på produktet.

Symbol	Beskrivelse	Symbol	Beskrivelse
	Advarsel: Denne situasjonen krever ekstra forsiktighet og oppmerksomhet. Dette symbolet er en gul trekant med en svart kant og et svart utropstegn i midten.		
	Kan resirkuleres		
	Les bruksanvisningen før bruk. Dette symbolet er en blå sirkel med et hvitt bilde av en person som leser en bok.		
	Les bruksanvisningen før bruk.		<b>Forsiktig!</b> Se bruksanvisningen.
	CE-merke. EUs samsvarsmerke for medisinsk utstyr, medisinsk enhet i klasse I.		
	Autorisert representant i Sveits		
	Rettslig produsent		Produksjonsdato
	Produkt-ID		Medisinsk utstyr
	Serienummer		Unik identifikasjon av utstyret
	Må ikke renses		Lufttørkes på snor i skyggen
	Må ikke strykes		Må ikke blekes
	Tørking i tørketrommel		Skal ikke vaskes
	Må ikke tørkes i tørketrommel		
	Vasking Symbolet står alltid sammen med anbefalt temperatur i °C og °F.		
	Lateksfri		
	Periodisk inspeksjon		
	Bruk ikke produktet. (Bare på Solo-produkter, og bare synlig etter vask når bruk er forbudt)		Brukernavn
	Bruk på én bruker (bare på Solo-produkter).		
	Retning oppover og symbol på utsiden av utstyret		Symbol på utsiden av utstyret
	GS1 Data Matrix-strekkode som kan inneholde følgende informasjon: (01) Globalt handelsartikkelnummer (11) Produksjonsdato (21) Serienummer		

## Tilsyn og inspeksjon

Kontroller løfteseilet før hver bruk. Kontroller følgende punkter med hensyn til slitasje og skader:

- Stoff
- Stropper
- Sømmer
- Løkker
- Spenne

**⚠ Bruk ikke skadet løftetilbehør.**

Hvis noe er uklart, ta kontakt med produsenten eller leverandøren.

### Instruksjoner for rengjøring og desinfisering:

Se produktetiketten på løfteseilet og det vedlagte tillegget «Tilsyn og vedlikehold for Likos løfteseil».

### Materiale:

Ultra LiftPants er laget av 100 % polyester.

### Hvis løfteseilet brukes til bading eller dusjing:

Etter bruk i bad- og dusjsituasjoner skal løfteseilet plasseres slik at det tørker så snart som mulig.

### Periodisk inspeksjon

Produktet må kontrolleres minst én gang hver 6. måned. Det kan være nødvendig med hyppigere inspeksjoner hvis produktet brukes eller vaskes oftere enn normalt. Ta kontakt med Hill-Rom-representanten angående protokoller.

### Forventet levetid

Ultra LiftPants har en forventet holdbarhet på 3 år ved normal bruk. Forventet holdbarhet varierer avhengig av stoffet, brukshyppigheten, vaskeprosedyren, tørketemperaturen og vekten som bæres. Hill-Rom anbefaler at produktet kun brukes i løpet av den forventede holdbarheten.

### Instruksjoner for gjenvinning

Hele løfteseilet, inkludert spiler, polstring osv. skal sorteres som brennbart avfall.

Hill-Rom vurderer og gir veiledning til sine brukere om sikker håndtering og avhending av utstyr. Dette er for å bidra til å forebygge skader, herunder kutt, skrubbsår og perforering av huden, samt eventuell nødvendig rengjøring og desinfisering av det medisinske utstyret etter bruk og før avhending. Kunder skal følge alle landsspesifikke regionale eller lokale lover og forskrifter som gjelder for sikker avhending av medisinsk utstyr og tilbehør.

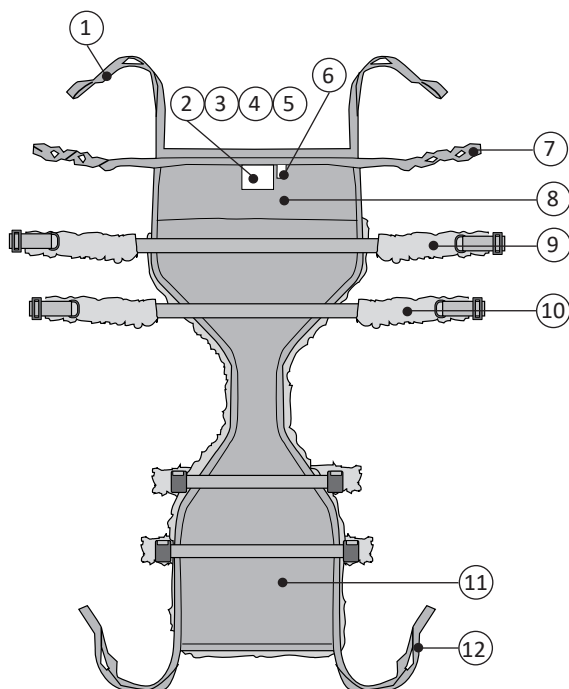

I tvilstilfeller må brukeren av utstyret først ta kontakt med teknisk støtte hos Hill-Rom for veiledning angående protokoller for sikker kassering.

## Definisjoner

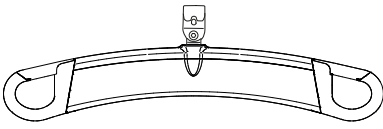
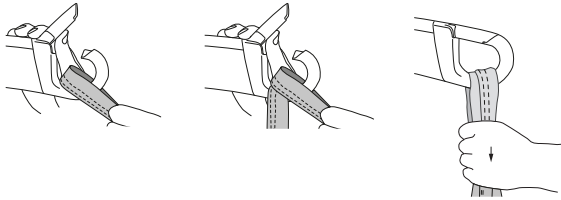
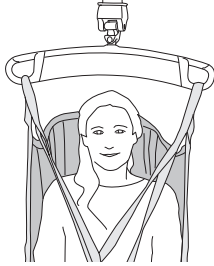
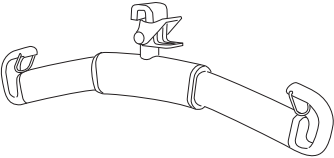
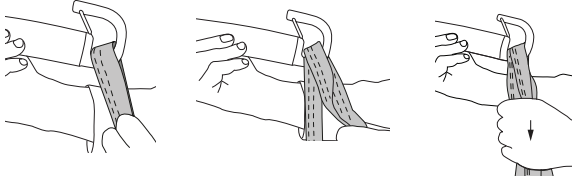

1. Opphengingsbånd bak
2. Produktetikett
3. Serienummer
4. Etikett: Periodisk inspeksjon
5. Etikett: Navnmerking (Tilhører)
6. Størrelsesmerking (kun størrelse XXL)
7. Løkkebånd
8. Bakre del
9. Øvre hoftestropp
10. Nedre hoftestropp
11. Fremre del
12. Opphengingsbånd foran

## Slik festes et løfteseil på forskjellige løftebøyer

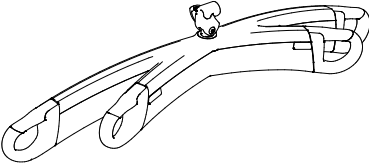
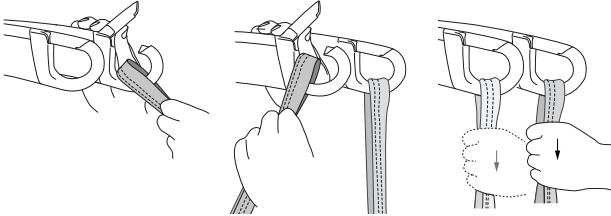
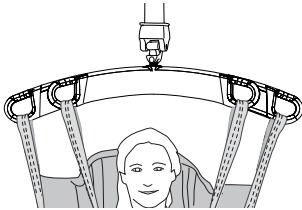
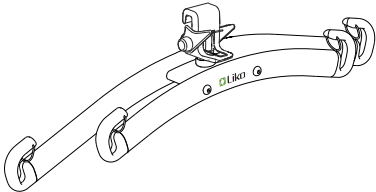
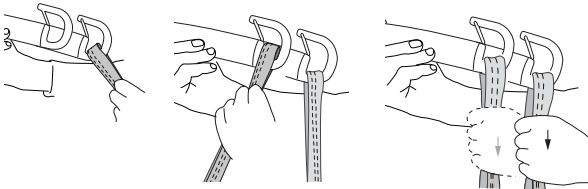
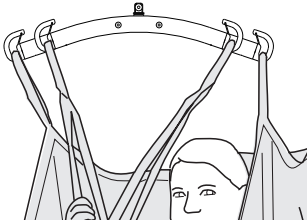
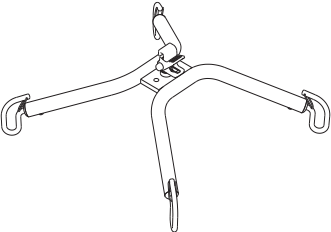
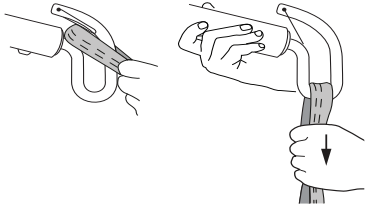
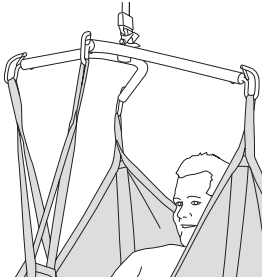
Løftebøyle	Løfteseilløkker til løftekroker	Riktig
 <p>SlingGuard</p>		
 <p>Universal SlingBar</p>		
 <p>SlingGuard Twin</p>		
 <p>Universal Twin</p>		
 <p>Cross-bar</p>		

### Feil!

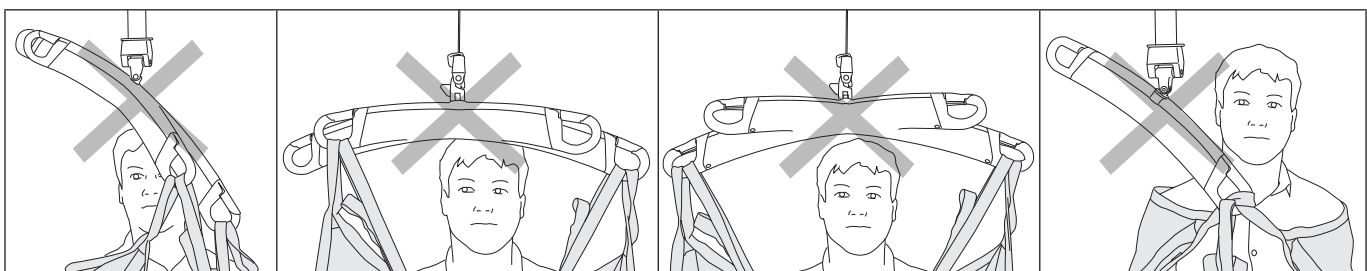

## Slik festes en Ultra LiftPants til en løftebøyle med fire kroker (dobbeltbøyle og kryssbøyle)

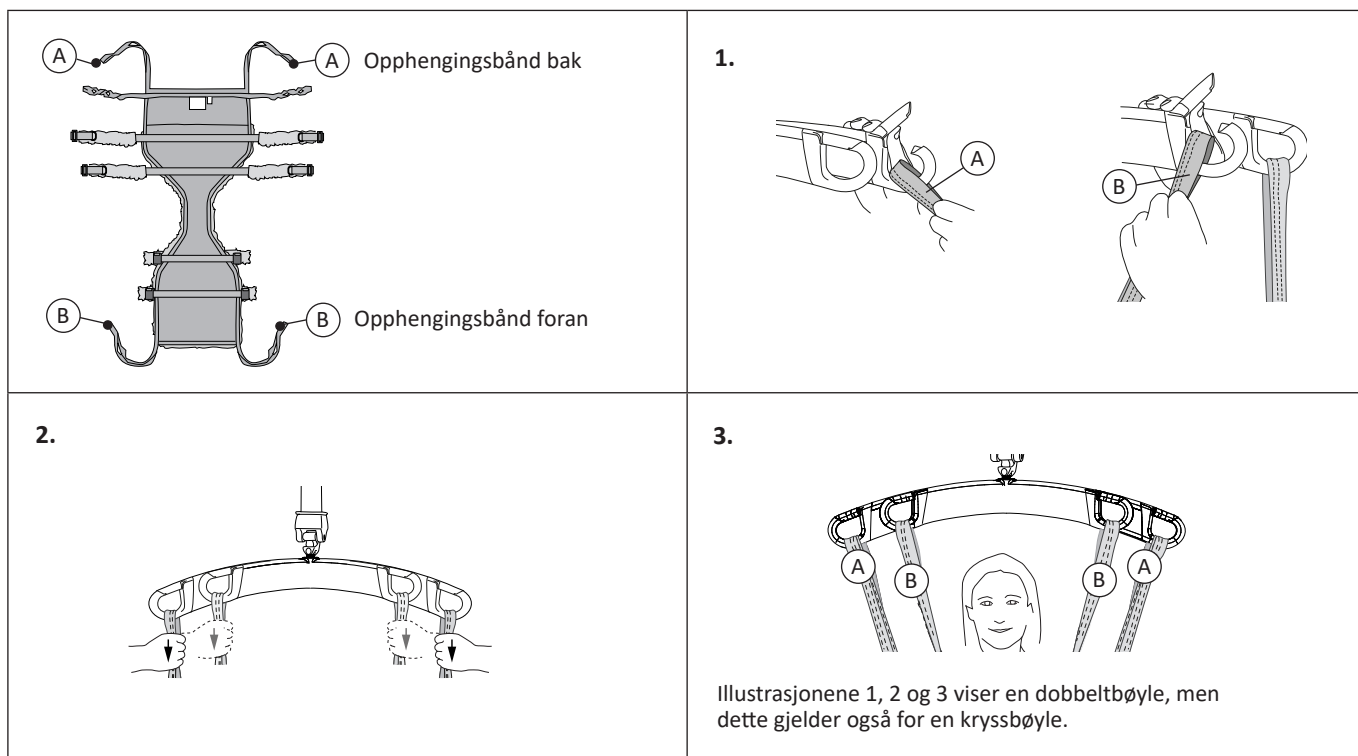

## Slik velger du størrelse

⚠ Ikke velg for stor størrelse, da dette kan bety at nødvendig løftehøyde ikke kan oppnås.

⚠ Bruk bare et løfteseil som er riktig størrelse for brukeren. Riktig størrelse må vurderes av en medhjelper som har fått opplæring. Feil størrelse kan føre til at brukeren klemmes fast eller kveles.

Det er viktig å velge riktig størrelse for et trygt og sikkert løft og for å nå nødvendig løftehøyde. Liko Ultra LiftPants skal nå over midjehøyde, men ikke så høyt at løkkebåndene skjærer inn i armhulene. Mål med et målebånd fra brukers ryg, under skrittet og til over brystnivå.

Du finner veiledning i måltabellen nedenfor. XXXL har høyere stoffseksjoner og lengre hoftestropper for å kunne nå rundt en større mage.

Sammenlign brystomkretsen på brukeren og produktet med «Mål» på side 8.

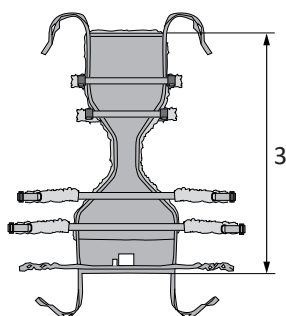
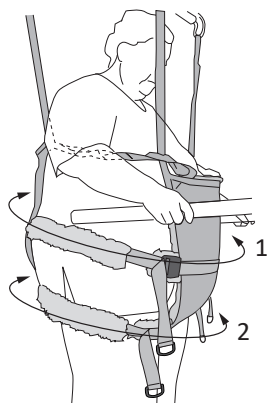

### Mål brukerens brystomkrets på følgende måte:

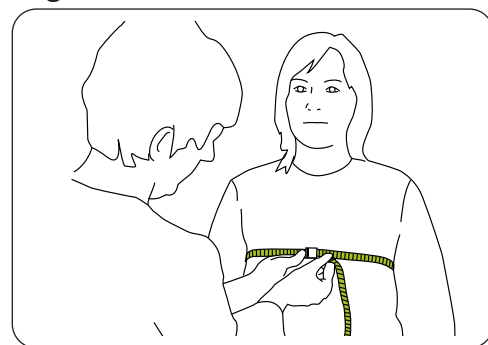

Mål omkretsen rundt brukerens bryst (under bysten på kvinner).

Mål	1	2	3	Bryst
XXL	185–260 cm	150–210 cm	140 cm	128–185 cm
XXXL	185–300 cm	150–250 cm	150 cm	172–222 cm

## Mål

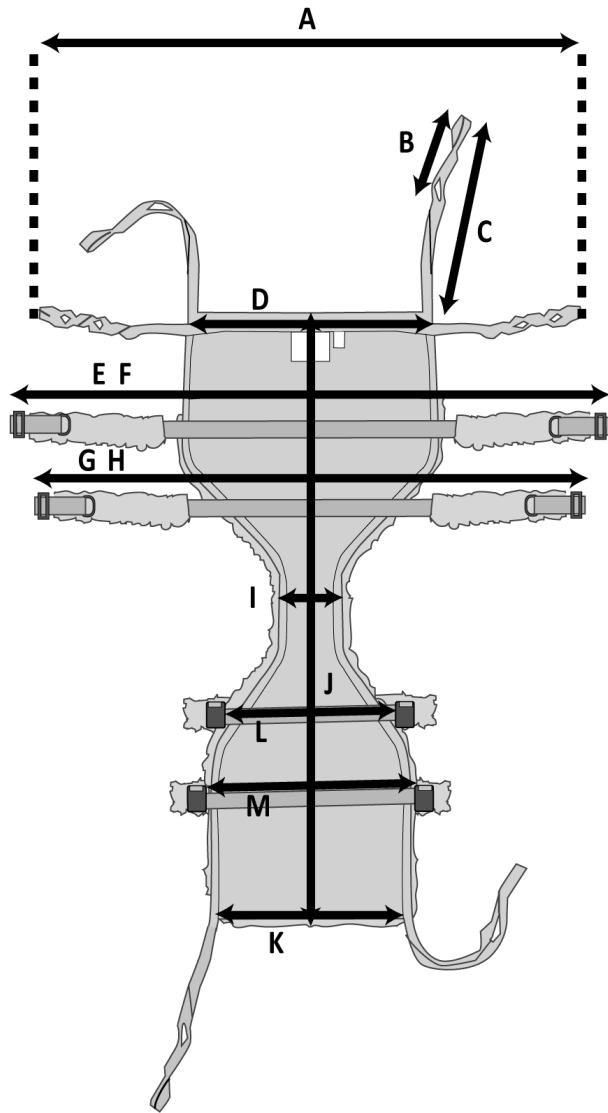

- A: Bakre løkkebånd lagt flatt
- B: Forkorting av løkkelengde (foran og bak)
- C: Lengde på opphengingsbånd (foran og bak)
- D: Brystbredde bak
- E: Øvre hoftestropp lagt flatt (minste verdi)
- F: Øvre hoftestropp lagt flatt (største verdi)
- G: Nedre hoftestropp lagt flatt (minste verdi)
- H: Nedre hoftestropp lagt flatt (største verdi)
- I: Skrittbredde
- J: Lengde på hovedpanel
- K: Brystbredde foran
- L: Lengde på nedre hoftestropp foran
- M: Lengde på øvre hoftestropp foran

### Størrelsesmåling i centimeter

STØRRELSE	A	B	C	D	E	F	G	H	I	J	K	L	M	Makslast (kg)	Art.nr.
XXL	147	10	56	60	132	205	110	165	10	140	45	45	54	500	35920328
XXXL	185	10	56	60	132	245	107	205	10	150	45	45	54	500	35920329

### Størrelsesmålinger i tommer

STØRRELSE	A	B	C	D	E	F	G	H	I	J	K	L	M	Makslast (pund)	Art.nr.
XXL	58	4	22	24	52	81	43	65	4	55	18	18	21	1100	35920328
XXXL	73	4	22	24	52	97	42	81	4	59	18	18	21	1100	35920329



## Plassering av Ultra LiftPants

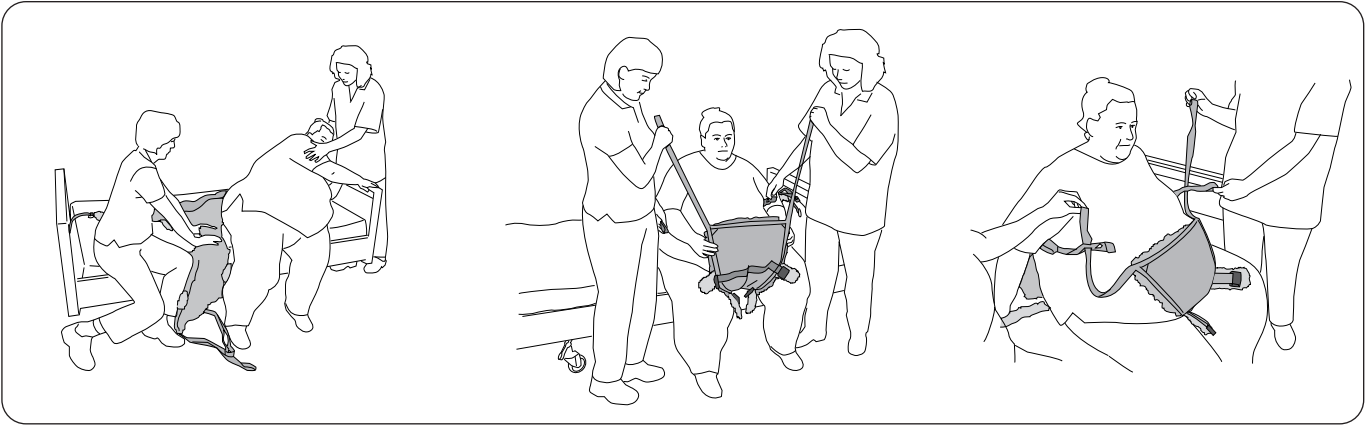

Utgangsposisjonen ved bruk av **Liko Ultra LiftPants** er sittende. Brukeren lener seg til siden, slik at Ultra LiftPants kan skyves på plass under setet. Plasser Ultra LiftPants så langt inn under brukeren som mulig, med produktetiketten vendt ut fra baksiden. Sørg for at Ultra LiftPants er sentrert og i en god posisjon med like mye materiale av buksen på fremsiden som på baksiden av brukeren. Juster ved behov.

Trekk den fremre delen av Ultra LiftPants mellom bena, slik at hoftestroppene er tilgjengelige på fremsiden.

Før de fremre opphengingsbåndene gjennom løkkebåndene ved hjelp av riktig løkke (se «Innstilling av løkkebåndene» på side 10).

**Alternativ plassering av LIKO Ultra LiftPants:** Brukeren kan løftes i et vanlig løfteseil, og deretter senkes ned på Ultra LiftPants, som er plassert på en stol eller på sengekanten. Løfteseilet kan for eksempel være **Liko UltraSling**, modell 06, **Liko Original HighBack Sling**, modell 200 eller **Liko Soft Original HighBack Sling**, modell 26. Denne plasseringen gjør det lettere hvis brukeren av en eller annen grunn ikke kan lene seg til siden, eller hvis det ikke er plass til å plassere Ultra LiftPants fra siden.

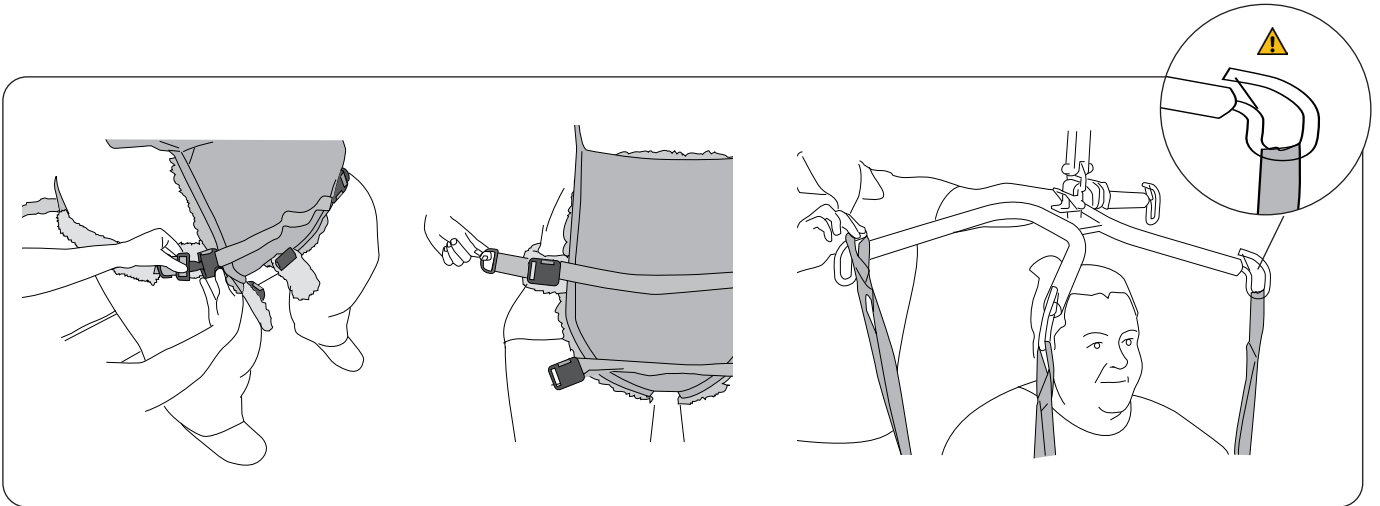

Fest klemmene på hoftestroppen, og stram til. Avhengig av brukerens størrelse kan enten én eller begge hoftestroppene festes fra stående.

**⚠ Påse at brukeren og pleieren holder avstand til klempunkter når spennene er festet. Personskade kan oppstå.**

Koble de bakre opphengingsbåndene til de bakre krokene på løftebøylen eller til den bakre løftebøylen. Koble de fremre opphengingsbåndene til de fremre krokene på løftebøylen eller til den fremre løftebøylen. Bruk båndløkken på enden av opphengingsbåndene. Gjør båndene kortere hvis brukeren ikke kan stå under løftet (se «Forkortningsinnstilling» på side 10). På side 6 og side 7 finner du instruksjoner om hvordan du fester løfteløkkene på forskjellige løftebøyler.



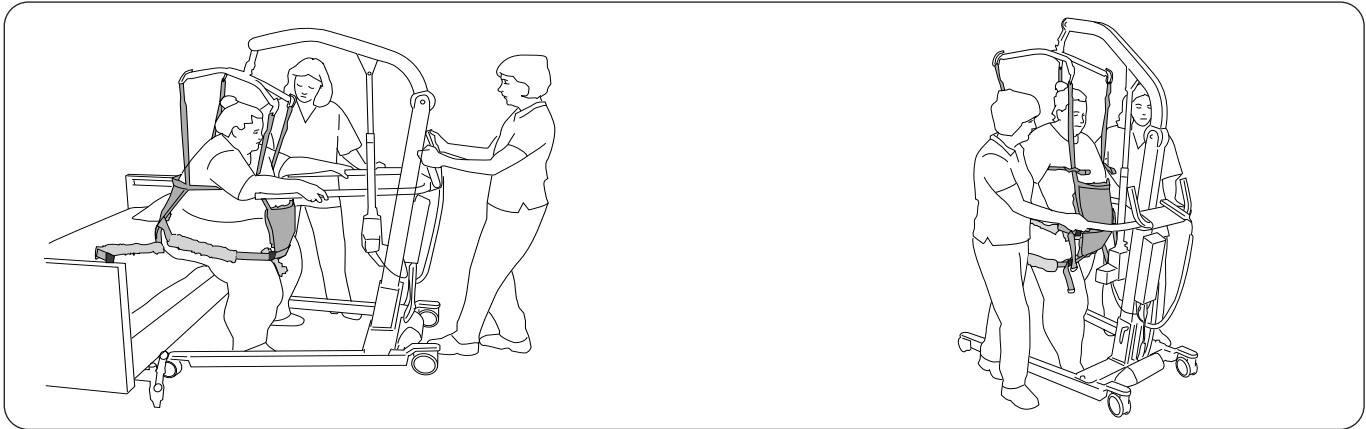

**Før brukeren reises opp i stående:** Sørg for at brukers føtter er i en posisjon på gulvet der brukeren tåler vekten. Dette reduserer belastningen på løfteren. Kjør løfteren litt opp for å stramme opphengingsbåndene uten å løfte setet, og sørg for at løkkebåndene gir tilstrekkelig støtte rundt brukers overkropp.

Når brukeren har fått balanse i stående, tilpasses løftehøyden for å gi passende avlastning ved hjelp av Ultra LiftPants. Nå kan gåtreningen begynne!

**Under løftet:** Trekk løfteren fremover i bevegelsesretningen, slik at vektoverføringen skjer riktig til brukeren står oppreist og har god balanse.

### Forkortningsinnstilling

I visse tilfeller er det en fordel å forkorte opphengingsbåndene slik at en høyere bruker har nok plass til å stå. Forkortningsinnstillingen kan brukes midlertidig for å teste ut riktig lengde, men langvarig bruk kan skade sømmene. Hvis du vil forkorte opphengingsbåndene ved langvarig bruk, anbefales det å knyte en knute i opphengingsbåndet for å forkorte det med ca. 10 cm. Bruk løkken på enden av opphengingsbåndet for å koble det til løftebøylen.

## Innstilling av løkkebåndene

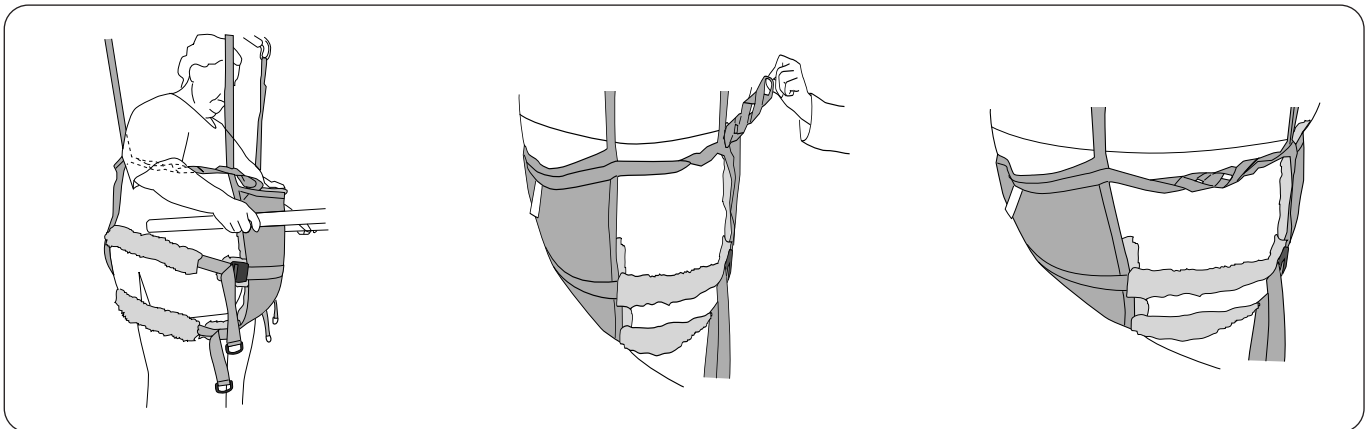

Løkkebåndene skal ikke være for løse eller for stramme rundt overkroppen. Behagelig motstand er best.

En mindre person kan ha opphengingsbåndene tredd gjennom en indre løkke.

En større person kan ha opphengingsbåndene tredd gjennom en ytre løkke.

### Løkkeclips

En praktisk del som angir hvilke løkker som fungerer for en bestemt person. Dette gjør det enklere for medhjelperne å velge riktig løkke når Ultra LiftPants plasseres.

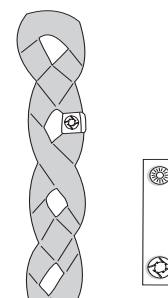

## Fjerning av Ultra LiftPants

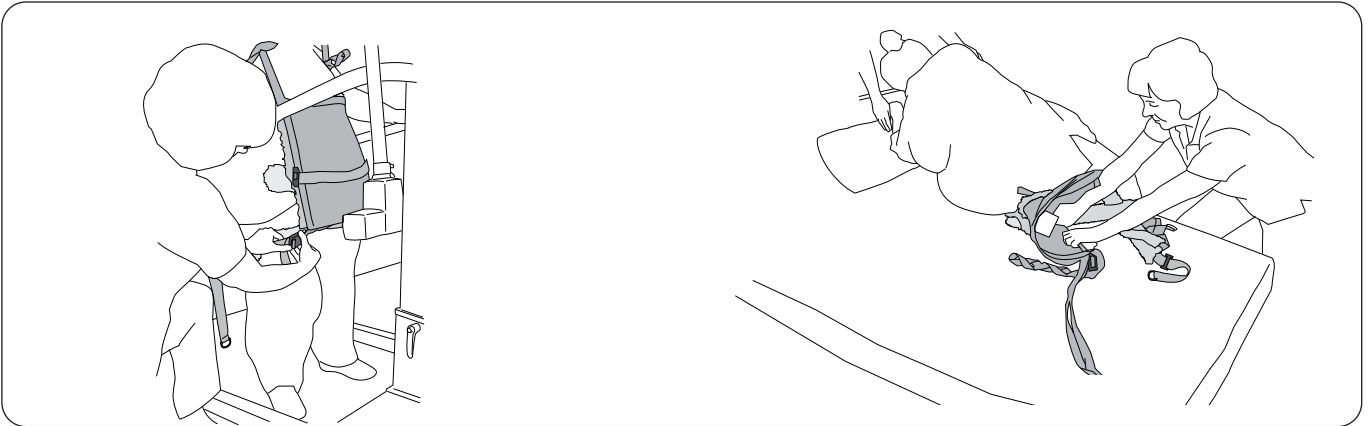

Løsne hoftestroppene før du senker brukeren ned i sittende for å unngå unødvendig trykk fra hoftestroppene.

Brukeren lener seg til siden. Ta tak i det ytre hjørnet på den bakre delen av Ultra LiftPants. Brett nå Ultra LiftPants inn under seg selv, og trekk den bort.

## Tilbehør

### Extension Loop

Extension Loop finnes i to forskjellige lengder, og i fargene grønn eller grå. Hvilken lengde du velger, avhenger av hvor stor justering du vil foreta.

Extension Loop, grønn, 12 cm

art.nr. 3691102

Extension Loop, grønn, 22 cm

art.nr. 3691103

Extension Loop, grå 12 cm

art.nr. 3691302

Extension Loop, grå, 22 cm

art.nr. 3691303

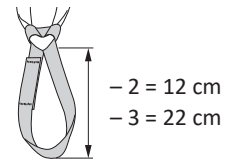

## Tilleggskomponenter

Polstringshylser for skulderstropp

art.nr. 3666021

Trykkavlastende polstringshylser for montering på opphengingsbåndene foran eller bak. Polstringshylsene leveres med **borrelås** langs én langsgående side for enkel montering.

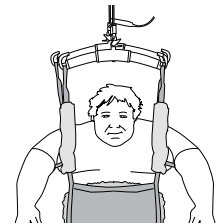

Solo Cover for Ultra LiftPant (XXL/XXXL), 20 stk.

art.nr. 3692908-2

Solo Cover for Ultra LiftPant (XXL og XXXL) er et beskyttelsesfuttal som er laget av engangsmateriale. Det brukes for å unngå tilsmussing av Ultra LiftPants og for å hindre smittespredning.

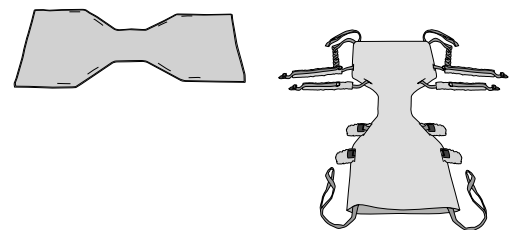

Loop Clips, rød, 4 stk.

art.nr. 3666033

Loop Clips, oransje, 4 stk.

art.nr. 3666034

Loop Clips, gul, 4 stk.

art.nr. 3666035

Loop Clips, blå, 4 stk.

art.nr. 3666036

Loop Clips, svart, 4 stk.

art.nr. 3666037

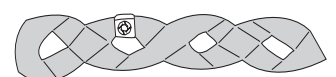

## Oversikt over LIKO Ultra LiftPants, modell 920

Produkt	Art.nr.	Størrelse	Brukerens vekt <sup>1</sup>	Brukerens høyde <sup>1</sup>	Makslast <sup>2</sup>	Materiale
Liko Ultra LiftPants	35920328	XXL	200–500 kg	170–210 cm	500 kg	Polyester
Liko Ultra LiftPants	35920329	XXXL	200–500 kg	170–210 cm	500 kg	Polyester

<sup>1</sup> Angitt brukervekt og -høyde er kun veiledende – avvik kan forekomme.

<sup>2</sup> Det kreves løfter/tilbehør som er ment for samme belastning eller større, for å opprettholde makslast.

For å velge riktig størrelse, se «Slik velger du størrelse» på side 7.

### Anbefalte kombinasjoner

Når du bruker ett løftesystem (LikoGuard takløftere L og XL, Likorall takløftere 243 og 250, Vikingmobile løftere L og XL). Den totale maksimumslasten for et løftesystem bestemmes alltid av produktet i systemet med laveste angitte maksimumslast.

Anbefalte kombinasjoner av LIKO Ultra LiftPants og Likos løftebøyler:	Universal SlingBar 350	Universal SlingBar 450	SlingGuard 450	Universal SlingBar 450	Universal SlingBar 600	Universal TwinBar 670	SlingGuard 670 Twin	Cross-bar 450	Cross-bar 670
Ultra LiftPants, XXL	✓	✓	✓	✓	✓	✓	✓	✓	✓
Ultra LiftPants, XXXL	✓	✓	✓	✓	✓	✓	✓	✓	✓

Når denne vognen fungerer som veiledning, er det viktig å bekrefte at de forskjellige omstendighetene kan gjøre kombinasjoner av seil og løftebøyler uegnet. Godkjente kombinasjoner i matrisen må likevel vurderes og valideres av utdannet helsepersonell.

Forklaring: ✓ = Anbefalt

Når du bruker to løfteenheter (UltraTwin-system), er kun kombinasjonene nedenfor mulige.

Anbefalte kombinasjoner av LIKO Ultra LiftPants og Likos løftebøyler:	Universal SlingBar 350	Universal SlingBar 450	Universal SlingBar 450	Universal SlingBar 600
Ultra LiftPants, XXL	✓	✓	✓	✓
Ultra LiftPants, XXXL	✓	✓	✓	✓

Selv om denne tabellen er veiledende, er det viktig å bekrefte at de forskjellige omstendighetene kan gjøre kombinasjoner av seil og løftebøyler uegnet. Godkjente kombinasjoner i matrisen må likevel vurderes og valideres av utdannet helsepersonell.

Forklaring: ✓ = Anbefalt

### Øvrige kombinasjoner

Kombinasjoner av andre tilbehør/produkter enn de som er anbefalt av Liko, kan føre til fare for brukerens sikkerhet.

Liko, LikoGuard, Likorall og Viking er varemerker fra Baxter International, Inc. eller dets datterselskaper.

Alle andre varemerker, produktnavn eller merkebilder som vises her, tilhører de respektive eierne.



www.hillrom.com

Liko AB  
Nedre vägen 100  
975 92 Luleå, Sverige  
+46 (0)920 474700

Liko AB is a subsidiary of Hill-Rom Holdings Inc.

Enhancing outcomes for  
patients and their caregivers:

Hill-Rom