

# Liko™ Trygghetsväst™, mod. 93

## Bruksanvisning

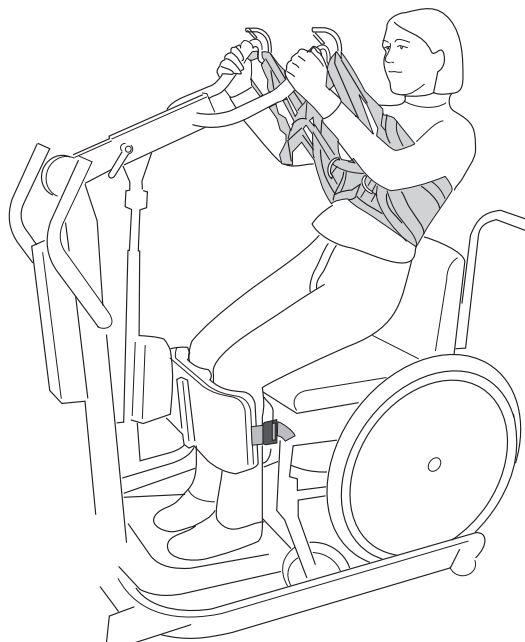

### Produktbeskrivning

Liko Trygghetsväst är en uppsyningsväst som är utformad för att lyfta bakom ryggen och under armarna. Insidan är klädd med ett material som motverkar att västen glider upp på kroppen. Det fastsydda midjebältet bidrar till säkerheten genom att förhindra risken att brukaren kan glida ur uppsyningsvästen.

Du måste använda en kombination av två öglor på varje krok när du fäster lyftselen i lyften.

Liko Trygghetsväst finns i flera olika storlekar.

Liko Trygghetsväst är främst avsedd att användas i kombination med Sabina™ uppsyningslyft med smal lyftbygel (Sabina 350 Lyftbygel).

Trygghetsvästen bildar i kombination med Sabina uppsyningslyft en funktionell enhet. Läs bruksanvisningen för båda produkterna för att få fullständig information och det bästa resultatet.

En fullständig förståelse av innehållet i denna bruksanvisning är avgörande och utrustningen ska endast användas av personal som har tagit del av informationen.



















*I texten kallas den som blir lyft för brukaren och den som hjälper till för medhjälparen.*

#### VIKTIGT!

Lyft och överflyttning av en person medför alltid en viss risk. Studera därför noga bruksanvisning för såväl lyft som lyfttillbehör. Det är viktigt att helt och fullt förstå innehållet i bruksanvisningen. Utrustningen får endast användas av utbildad personal. Förvissa dig om att lyfttillbehöret passar till den lyft som används. Iakttag försiktighet och omsorg vid användandet. Som medhjälpare är du alltid ansvarig för brukarens säkerhet. Du måste vara informerad om brukarens möjligheter att klara lyftsituationen. Kontakta tillverkaren eller leverantören om något är oklart.

## Symbolbeskrivning

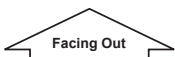
Dessa symboler finns i det här dokumentet och/eller på produkten.

Symbol	Beskrivning
	Varning. Var extra försiktig och uppmärksam.
	Läs bruksanvisningen före användning
	CE-märkning
	Juridisk tillverkare
	Tillverkningsdatum
	Referensnummer
	Serienummer
	Medicinteknisk produkt
	Ej kemtvätt
	Ej strykning
	Torktumling
	Ej torktumling
	Tvätt Symbolen förekommer alltid i kombination med rekommenderad temperatur i °C och °F.
	Latexfri
	Periodisk inspektion
	Ej blekning
	Torkning på lina i skugga
	Riktning uppåt och symbolen på produktens utsida.
	Symbol på produktens utsida.
 <small>(01) 0100887761997127 (11) AAMMDD (21) 012345678910</small>	GS1-datamatrixstreckkod som kan innehålla följande information. (01) GTIN-artikelnnummer (11) Produktionsdatum (21) Serienummer

# Säkerhetsföreskrifter

## Tänk på följande innan du lyfter:

- Om det behövs en eller flera medhjälpare får bedömas från fall till fall av ansvarig person i er verksamhet.
- Kontrollera att rätt lyftsele är vald beträffande modell, storlek, material och utförande i förhållande till brukarens behov.
- För säkerhets- och hygienhänseende, ska individbundna lyftselar användas.
- Planera lyftet så att det sker så säkert och smidigt som möjligt.
- Trots att Likos lyftbyglar är försedda med urkrokningskydd måste särskild uppmärksamhet iakttas. Innan brukaren lyfts från underlaget, men när banden är ordentligt sträckta, är det viktigt att kontrollera att banden är korrekt kopplade på lyftbygels krokar.
- Hur högt uppresningen ska ske varierar från person till person
- Lämna aldrig en brukare utan tillsyn i en lyftsituation.
- Se till att hjulen på rullstol, säng, brits osv. är låsta under arbetsmomenten.
- Arbeta alltid ergonomiskt. Nyttja brukarens förmåga att aktivt vara delaktig vid arbetsmomenten.

 Medicinteknisk produkt klass I

## Produktändringar

Likos produkter utvecklas ständigt varför vi förbehåller oss rätten till ändringar i produkter utan föregående notis. Kontakta en representant för Hill-Rom för att få information, råd och eventuella uppdateringar.

## Design and Quality by Liko in Sweden

Liko är kvalitetscertifierat enligt ISO 9001 och dess motsvarighet för medicintekniska företag ISO 13485. Liko är även miljöcertifierat enligt ISO 14001.

## Meddelande till användare och brukare i EU

Alla allvarliga incidenter som har inträffat i relation till produkten ska rapporteras till tillverkaren och berörd myndighet i medlemsstaten där användaren och/eller brukaren befinner sig.

## Tillsyn och skötsel

Kontrollera lyftselen före varje användning. Kontrollera att följande inte uppvisar tecken på slitage och skador:

- tyg
- band
- sömmar
- upphängningsöglor.

**⚠ Använd inte skadade lyfttillbehör.**

Kontakta tillverkaren eller leverantören om något är oklart.

**Tvättinstruktioner:** Se lyftsels produktetikett samt bifogad bilaga "Skötselråd för Likos lyftselar".

### Periodisk inspektion

Produkten måste inspekteras minst en gång var sjätte månad. Mer frekventa inspektioner kan krävas om produkten används eller tvättas oftare än normalt. Kontakta en representant för Hill-Rom för information om protokoll.

### Förväntad livslängd

Produkten har en förväntad livslängd på 1–5 år vid normal användning. Förväntad livslängd varierar beroende på tyg, användningsfrekvens, tvättrutiner och belastning.

### Återvinningsinstruktioner

Hela lyftselen, inklusive lator, polstringsmaterial osv. ska sorteras som brännbart avfall.

Hill-Rom gör utvärderingar och vägleder användarna om säker hantering och kassering av produkter för att förebygga skador, inklusive, men inte begränsat till: skärsår, sticksår, skrubbsår och eventuell rengöring och desinficering av den medicintekniska produkten efter användning och före kassering. Kunderna bör följa alla federala, statliga, regionala och/eller lokala lagar och förordningar som gäller säker kassering av medicinsk utrustning och tillbehör.

Vid tveksamhet ska användaren av enheten i första hand kontakta Hill-Roms tekniska support för råd om säker kassering.

## Definitioner

1. Ytterväst
2. Produktetikett
3. Storleksmarkering (färg)
4. Serienummer
5. Yttre bandögla
6. Inre bandögla
7. Ögleband
8. Nedre kant
9. Midjeskärp
10. Inre bandhälla
11. Yttre bandhälla
12. Etikett: Periodisk inspektion
13. Etikett: Individmärkning (Belongs to)

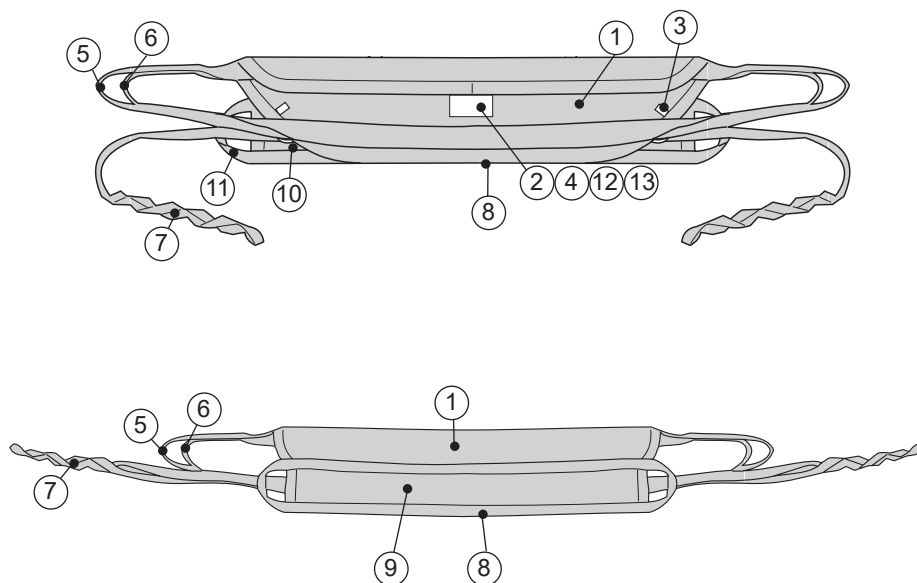

# Beskrivning av bandöglornas funktion

## Yttervästens bandöglor

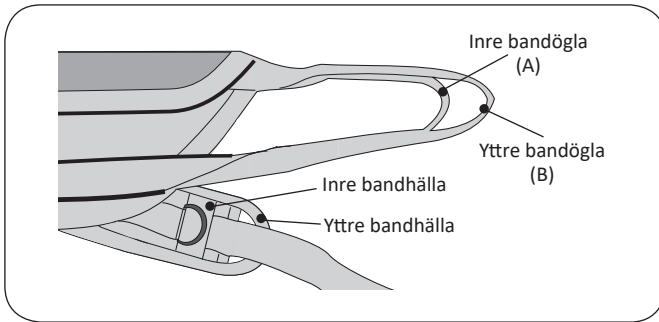

Yttervästen är försedd med två bandöglor: yttre och inre bandögla, för maximal flexibilitet vid användning. I allmänhet bör du använda den inre bandögla (A) för att nå maximalt upprättstående ställning. Den yttre bandögla (B) används då brukarens omfång kräver större utrymme eller då brukaren är kort i förhållande till höjden på upphängningskrokar på Sabina upprensingslyften.

I de fall där den inre bandögla används rekommenderar vi att du även kopplar den yttre bandögla vid lyften för att få bättre visuell kontroll över bandöglorna.

## Ögleband



En inre ögla ger mer åtdragning.

En yttre ögla minskar åtdragningen.

## Ögleclips

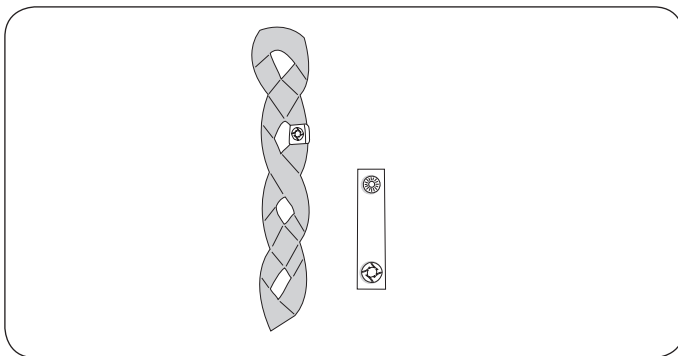

Det här praktiska tillbehöret används för att markera de öglor som har provats ut för en viss person. Det blir därmed enklare för medhjälparna att välja rätt ögla att koppla till lyftbygel.

## Uppresning vid aktivt lyft i Sabina uppresningslyft och Liko Trygghetsväst

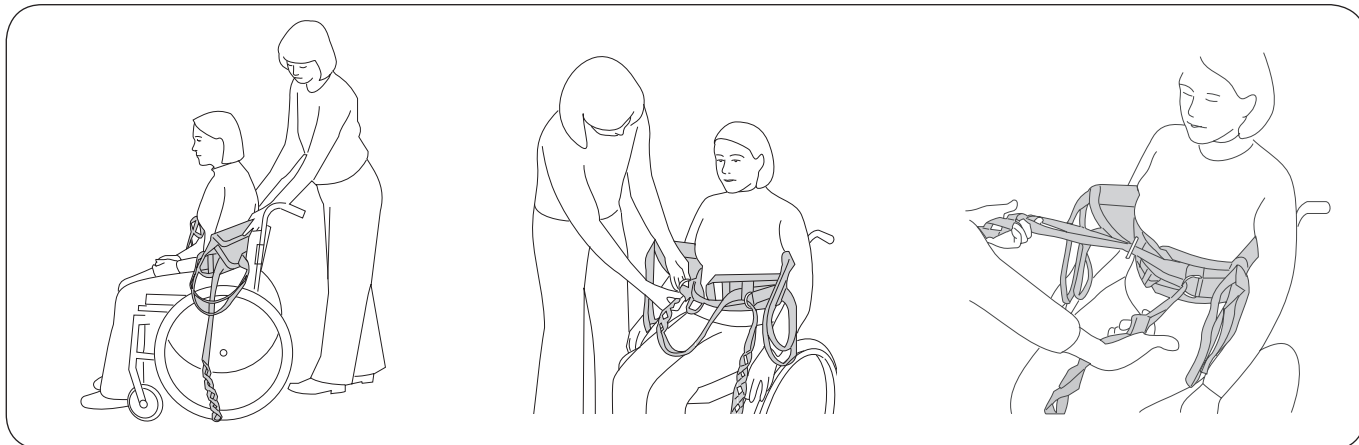

För ned trygghetsvästen bakom brukarens rygg till midjehöjd. Midjebältets nedre kant ska vara längst ned och placeras närmast kroppen med brukarens armar utanför västen och midjebältet.

Korsa öglebanden och trä dem genom D-ringarna på motsatta sidor. På sidan 7 finns beskrivningar av olika trädningsalternativ.

Dra fram öglebanden och kontrollera åtdragningseffekten. Om midjebältet inte dras åt tillräckligt justerar du trädnings för öglebanden.

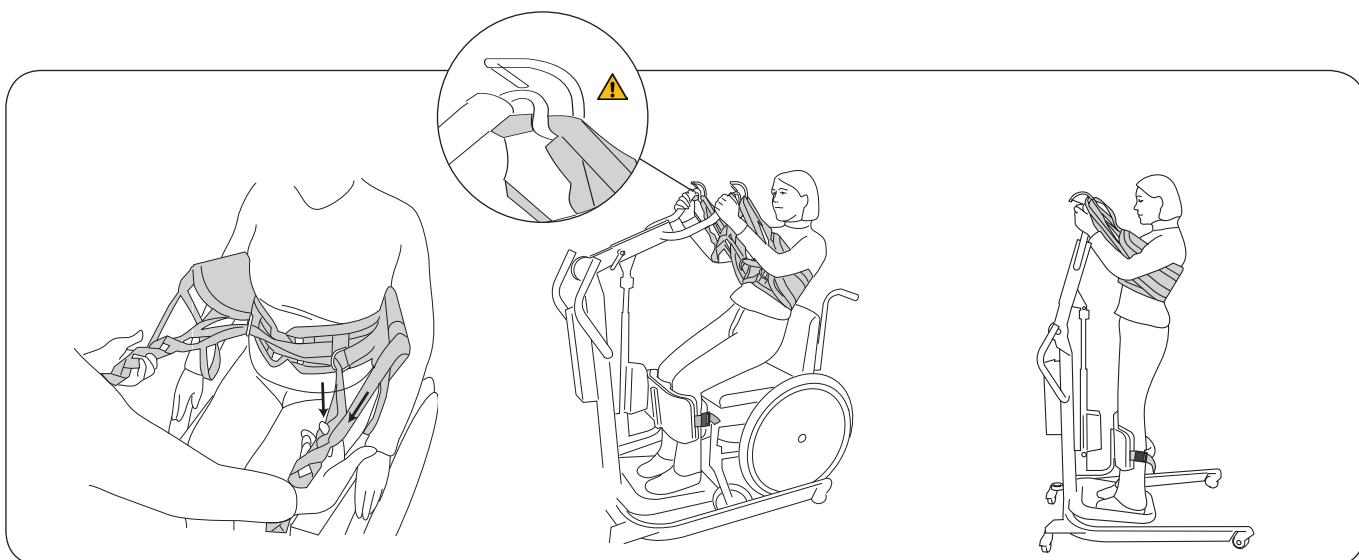

Fastställ vilka av bandöglorna som ska fästas på lyften genom att dra yttervästens bandöglor och öglebanden (rakt framåt) samtidigt (se diagrammet över ögleband på sidan 5: Ögleband).

Försök att uppnå lagom åtdragning runt midjan genom att välja en kombination där bandögla och ögleband har samma spänning under åtdragning/uppresning. Kör fram Sabina uppresningslyften och anpassa bredden på underredet så att fötterna kan placeras centrerat på fotplattan. Brukarens underben bör vara parallella mot underbensstödet. Justera stödets höjd och djup mot underbenen för ett bekvämt mothåll strax under knäskålarna.

Fäst och dra åt bandet runt underbenen.

Nu är det klart att kroka på de i förväg utprovade lägena på ögleband och bandöglor på lyftbygeln.

**Uppresning:** Manövrera lyftreelsen med upp- och nedknapparna (två hastigheter finns). Brukaren bör om möjligt medverka aktivt genom att fatta om lyftbygels handtag och dra sig upp.

**Tips:** Vi rekommenderar att brukaren under uppresningen lutar överkroppen något bakåt för att kompensera för svag sträckmuskulatur i underkroppen. Detta underlättar uppresningen, ökar komforten och motverkar att västen glider uppåt.

**Tips:** Tänk på att uppresningen underlättas om brukaren sitter relativt högt, dvs. att höftleden är i samma nivå som, eller helst högre än, knäleden.

### Hur högt ska brukaren lyftas?

Den höjd som brukaren ska lyftas till bestäms från fall till fall.

Maximal uppresningshöjd kan justeras enligt följande.

**A** Justera underredet till Sabina uppresningslyften efter lyfthöjden. Se bruksanvisningen till Sabina uppresningslyften.

**B** Välj antingen den inre eller yttre bandögla på yttervästen. Se sidan 5: Yttervästens bandöglor.

## Olika träningsalternativ för öglebanden

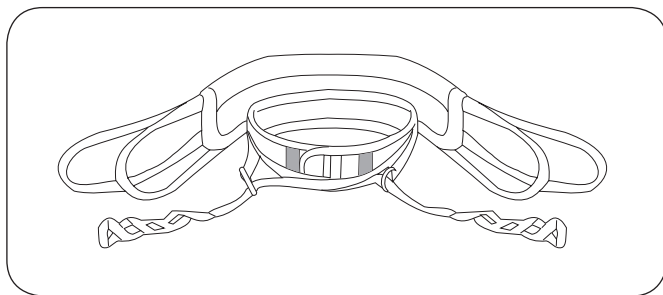

### Alt. A: För mycket smala brukare

Trä ur öglebanden ur de inre bandhällorna innan du trär dem genom de inre D-ringarna av metall. Detta möjliggör maximal åtdragning.

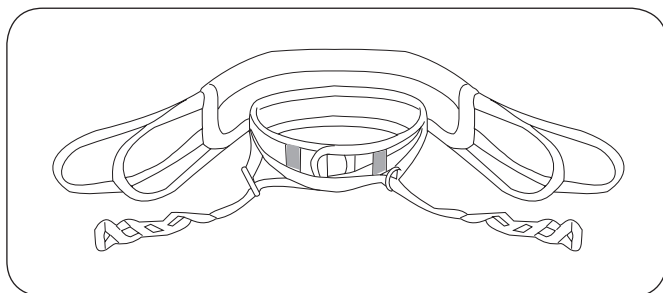

### Alt. B: Mellanläge

Trä endast det ena öglebandet ur den inre bandhällan. Kors sedan öglebanden och trä dem genom D-ringarna av metall.

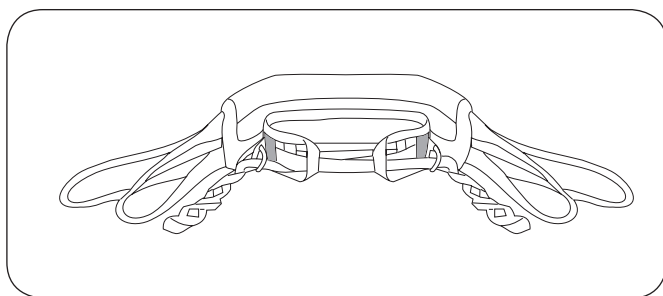

### Alt. C: För större vidd

Dra öglebanden genom både de inre och bägge yttre bandhällorna innan du trär dem genom D-ringarna av metall.

### Tips:

Det går att öka vidden ytterligare genom att förlänga öglebanden med Liko Förlängningsöglor.

## Tillbehör

### Sabina™ Stussband

Art.nr 3591115

I vissa fall kan ett stussband vara till hjälp vid lyft. Dra ned stussbandet mot svanskotan så långt som möjligt. Det underlättar lyft från undersidan av stussen. När brukaren står upprätt lättar belastningen på stussbandet och det kan dras åt sidan, till exempel vid toalettbesök. Vid sänkning till sittande kan det vara lämpligt att ta bort stussbandet så att brukaren kan sitta längre bak i stolen.

När du använder ett stussband måste ett särskilt tillbehör fästas i lyften: stussbandsbygel. Läs noga igenom bruksanvisningen för stussbandet före användning.

### Stussbandsbygel

Art. nr 2027007: passar till Sabina II uppresningslyften.

Art.nr 2027006: kan användas med tidigare modeller av Sabina uppresningslyften men kan även användas med Sabina II uppresningslyften.

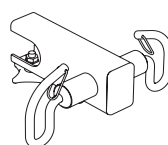
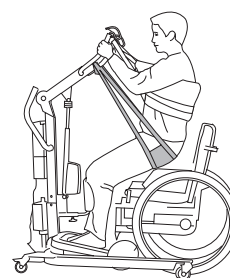

Art.nr 2027007

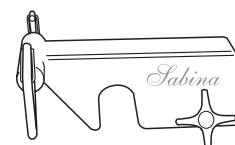

Art.nr 2027006

**Polster, Medium** (passar 3593115)

Art.nr 3691035

**Polster, Large** (passar 3593116)

Art.nr 3691036

Trygghetsvästen har ett blixtlås så att en vaddering av syntetiskt fårskinn kan läggas till. Det ger en mjukare yta där trycket fördelas jämnare.



**Förlängningsögla, grön, 12 cm**

Art.nr 3691102

**Förlängningsögla, grön, 22 cm**

Art.nr 3691103

**Förlängningsögla, grå, 12 cm**

Art.nr 3691302

**Förlängningsögla, grå, 22 cm**

Art.nr 3691303

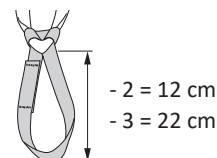

**Ögleclips, gul**

Art.nr 3666035

**Ögleclips, blå**

Art.nr 3666036

Det här praktiska tillbehöret används för att markera de öglor som har provats ut för en viss person. Det blir därmed enklare för medhjälparna att välja rätt ögla att koppla till lyftbygeln.

Ögleclips finns även i andra färger.

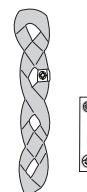

## Översikt Liko™ Trygghetsväst™, mod. 93

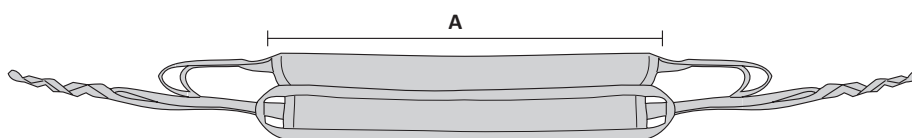

Beskrivning	Art.nr	Storlek	Kroppsvikt <sup>1</sup>	Maxlast <sup>2</sup>	Västbredd
Liko Trygghetsväst	3593115	Medium	< 80 kg	200 kg	A: 90 cm
Liko Trygghetsväst	3593116	Large	> 70 kg	200 kg	A: 105 cm

<sup>1</sup> Den angivna personvikten är endast vägledning – avvikelser kan förekomma.

<sup>2</sup> För bibehållen maxlast krävs lyft/tillbehör avsedda för samma belastning eller mer.

**Material:** Trygghetsvästen finns i polyester.

### Vägledning vid val av storlek

Den nätklädda västdelen ska nå runt ryggen och under armarna ordentligt.

Om västen är för stor kan det hända att brukaren inte når att ta tag i lyftbygeln.

### Kombinationer

Trygghetsvästen är endast avsedd för användning tillsammans med Liko Sabina™ uppresningslyften. Vi rekommenderar att du använder Trygghetsvästen tillsammans med Sabina 350 Lyftbygeln på Sabina uppresningslyften.

Andra kombinationer av tillbehör/produkter än de av Liko rekommenderade kan medföra risk för brukarens säkerhet.



www.hillrom.com

Liko AB  
Nedre vägen 100  
975 92 Luleå, Sverige  
+46 (0)920 474700

Liko AB is a subsidiary of Hill-Rom Holdings Inc.

Enhancing outcomes for  
patients and their caregivers:

Hill-Rom