

## Bruksanvisning

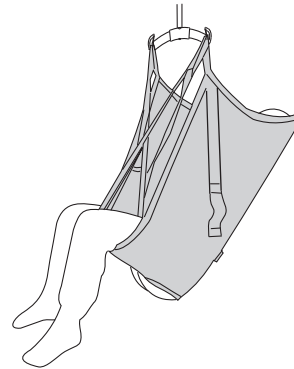

## Produktbeskrivning

**Liko Originalsele Hög Rygg är en basmodell som är konstruerad för att anpassa sig till brukaren utan individuella inställningar och är en av våra mest använda lyftselar.**

Den ger en något tillbakalutad sittställning och ett bra stöd för hela kroppen vilket passar bra för brukare med nedsatt bålstabilitet. En rätt utprovad och omsorgsfullt applicerad lyftsele ger brukaren en mycket god trygghetskänsla och hög komfort.

Originalsele Hög Rygg rekommenderas även vid lyft till eller från golv eftersom den ger ett behagligt huvudstöd både i sittande och liggande läge.

### Storlekar

Originalsele Hög Rygg finns i flera olika storlekar. Det är viktigt att välja rätt storlek för att uppnå bästa komfort och största säkerhet. En för stor lyftsele ökar risken för ugrlidning medan en för liten lyftsele kan bli trång i grenen och ge obehag.

För större storlekar kan en kombination med en twinbygel 670 vara ett bra val.

### Material

Originalsele Hög Rygg finns i olika material. Eftersom man vanligtvis inte lämnar kvar Originalselen under brukaren efter avslutat lyft rekommenderar vi utförandet i

polyester. Detta material är mycket slitstarkt och har låg friktion vilket gör lyftselen lätt att applicera och lätt att ta bort.

Originalsele Hög Rygg finns även bland annat i nätpolyester. Detta material rekommenderas till de brukare där man lämnar kvar lyftselen efter avslutat lyft eller där man helt enkelt önskar ett luftigare alternativ.

För bad och dusch finns ett utförande i plastat nät som är genomsläppligt för vatten och avtorkbart. Materialet torkar snabbare och kyler inte på samma sätt som en genomfuktad textil gör.

Önskar man en avtorkningsbar lyftsele i galonliknande material finns den även i plastad väv.

Lyftselsens lyftband är alltid tillverkade av slitstark polyester.

### Benstöd

Originalsele Hög Rygg finns med benstöd i flera olika utföranden. Vanligast är benstöd med förstyvande inlägg. Förstyvningen ger hög komfort, utjämnar tryck och förhindrar att lyftselen veckar sig under låren.

Ett utförande har enkelt tyg utan förstyvning i benstöden vilket gör lyftselen smidig och lättskött.

*I texten kallas den som blir lyft för brukaren och den som hjälper för medhjälparen.*

### VIKTIGT!



















Det innebär alltid en viss risk att lyfta och flytta en person. Läs bruksanvisningen både för patientlyft och för lyfttillbehör före användning. Det är viktigt att du helt förstår innehållet i bruksanvisningen. Utrustningen får endast användas av utbildad personal. Se till att lyfttillbehören är lämpliga för den lyft som används. Var försiktig och varsam under användningen. Som medhjälpare är du alltid ansvarig för brukarens säkerhet. Du måste vara införstådd med brukarens förmåga att klara av lyftsituationen. Kontakta tillverkaren eller leverantören om något är oklart.

# Innehållsförteckning

Symbolbeskrivning .....	3
Säkerhetsföreskrifter .....	4
Tillsyn och skötsel.....	5
Definitioner .....	5
Hur man kopplar lyftselen till olika lyftbyglar.....	6
Hur man kopplar Originalsele Hög Rygg till en lyftbygel med 4 krokar (twinbyglar och kryssbyglar).....	7
Lyft från sittande.....	8
Lyft till sittande .....	9
Borttagning av lyftsele i stol/rullstol.....	9
Lyft från säng.....	10
Applicering av lyftsele vid liggande i säng .....	10
Applicering av lyftsele vid sittande i säng.....	10
Lyft till säng.....	11
Borttagning av lyftsele vid liggande i säng.....	11
Borttagning av lyftsele vid sittande i säng .....	11
Lyft från golv.....	12
Lyft till golv .....	12
Utprovningråd.....	13
Olika sittställningar .....	13
Olika sätt att koppla benstöden.....	13
Brukaren sitter inte bra i lyftselen - vad kan det bero på? .....	14
Avkortningsläge .....	14
Tillbehör .....	14
Översikt Liko Originalsele Hög Rygg, mod. 200, 210 .....	15
Rekommenderade kombinationer.....	15

# Symbolbeskrivning

Dessa symboler finns i det här dokumentet och/eller på produkten.

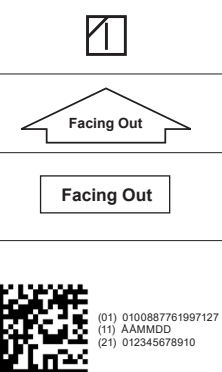
Symbol	Beskrivning
	Varning. Var extra försiktig och uppmärksam.
	Läs bruksanvisningen före användning
	CE-märkning
	Juridisk tillverkare
	Tillverkningsdatum
	Referensnummer
	Serienummer
	Medicinteknisk produkt
	Ej kemtvätt
	Ej strykning
	Torktumling
	Ej torktumling
	Tvätt Symbolen förekommer alltid i kombination med rekommenderad temperatur i °C och °F.
	Latexfri
	Periodisk inspektion
	Ej blekning
	Torkning på lina i skugga
	Riktning uppåt och symbolen på utrustningens utsida.
	Symbol på utrustningens utsida.
	GS1-datamatrixstreckkod som kan innehålla följande information. (01) GTIN-artikelnummer (11) Produktionsdatum (21) Serienummer

## Säkerhetsföreskrifter

### Tänk på följande innan du lyfter:

- Om det behövs en eller flera medhjälpare får bedömas från fall till fall av ansvarig person i er verksamhet.
- Kontrollera att rätt lyftsele är vald beträffande modell, storlek, material och utförande i förhållande till brukarens behov.
- För säkerhets och hygien hänseende, använd individbundna lyftselar.
- Planera lyftmomentet, före lyft, så att det sker så tryggt och smidigt som möjligt.
- Före lyft, kontrollera att lyfttillbehöret hänger vertikalt och kan röra sig obehindrat.
- Trots att Likos lyftbyglar är försedda med urkrokningskydd måste särskild uppmärksamhet iakttagas. Innan brukaren lyfts från underlaget, men när banden är ordentligt sträckta, är det viktigt att kontrollera att banden är korrekt kopplade på lyftbygglens krokar.
- Kontrollera att brukaren sitter säkert i lyftselen innan överflyttning sker till annan plats.
- Lyft aldrig en brukare högre från underlaget än vad som är nödvändigt för lyftets genomförande.
- Lämna aldrig en brukare utan tillsyn i en lyftsituation.
- Se till att hjulen på rullstol, säng, brits etc är låsta under arbetsmomenten
- Arbeta alltid ergonomiskt. Nyttja brukarens förmåga att aktivt vara delaktig vid arbetsmomenten
- När lyftselen inte används, placera den ej i direkt solljus
- Vi rekommenderar att du tar bort lyftselen efter överflyttning. Om det av någon anledning är att föredra att lämna kvar lyftselen efter överflyttningen rekommenderar vi att du använder en lyftsele av nätpolyester.

 Om lyftselen kopplas på lyftbygglens på ett felaktigt sätt kan det orsaka allvarlig skada på brukaren.

 Att vända på patienter i sängen manuellt kan orsaka skador på medhjälparen.

 Medicinteknisk produkt klass I

**PATENT [www.hillrom.com/patents](http://www.hillrom.com/patents)**

**Kan omfattas av ett eller flera patent. Se internetadressen ovan**

Hill-Rom bolagen är innehavare av europeiska, amerikanska och andra patent och patentansökningar under utredning.

### **Design and Quality by Liko in Sweden**

Likos produkter utvecklas ständigt varför vi förbehåller oss rätten till ändringar i produkter utan föregående notis. Kontakta en representant för Hill-Rom för att få information, råd och eventuella uppdateringar.

### **Meddelande till användare och/eller patienter i EU**

Alla allvarliga incidenter som har inträffat i relation till produkten ska rapporteras till tillverkaren och berörd myndighet i medlemsstaten där användaren och/eller brukaren befinner sig

## Tillsyn och skötsel

Kontrollera lyftselen före varje användning. Kontrollera att följande inte uppvisar tecken på slitage och skador:

- Tyg
- Band
- Sömmar
- Upphängningsöglor

### ⚠ Använd inte skadade lyfttillbehör.

Kontakta tillverkaren eller leverantören om något är oklart

**Om lyftselen är använd vid bad och dusch:** Efter användning i bad- och duschsituationer skall lyftselen placeras så att den torkar så snabbt som möjligt.

**Tvättråd:** Se lyftselens produktetikett samt bifogad bilaga "Skötselråd för Likos lyftselar".

### Periodisk Inspektion

Produkten måste inspekteras minst en gång var sjätte månad. Mer frekventa inspektioner kan krävas om produkterna används eller tvättas oftare än normalt. Se Likos protokoll "Periodisk Inspektion Liko textila produkter". Kontakta en representant för Hill-Rom för information om protokoll.

### Förväntad livslängd

Produkten har en förväntad livslängd på 1–5 år vid normal användning. Förväntad livslängd varierar beroende på tyg, användningsfrekvens, tvättrutiner och belastning.

### Återvinningsinstruktioner

Hela produkten, inklusive lator, förstyrningsmaterial osv. ska sorteras som brännbart avfall.



Hill-Rom gör utvärderingar och vägleder användarna om säker hantering och kassering av produkter för att förebygga skador, inklusive, men inte begränsat till: skärsår, sticksår, skrubbsår och eventuell rengöring och desinficering av den medicintekniska produkten efter användning och före kassering. Kunderna bör följa alla federala, statliga, regionala och/eller lokala lagar och förordningar som gäller säker kassering av medicinsk utrustning och tillbehör.

Vid tveksamhet ska användaren av enheten i första hand kontakta Hill-Roms tekniska support för råd om säker kassering.

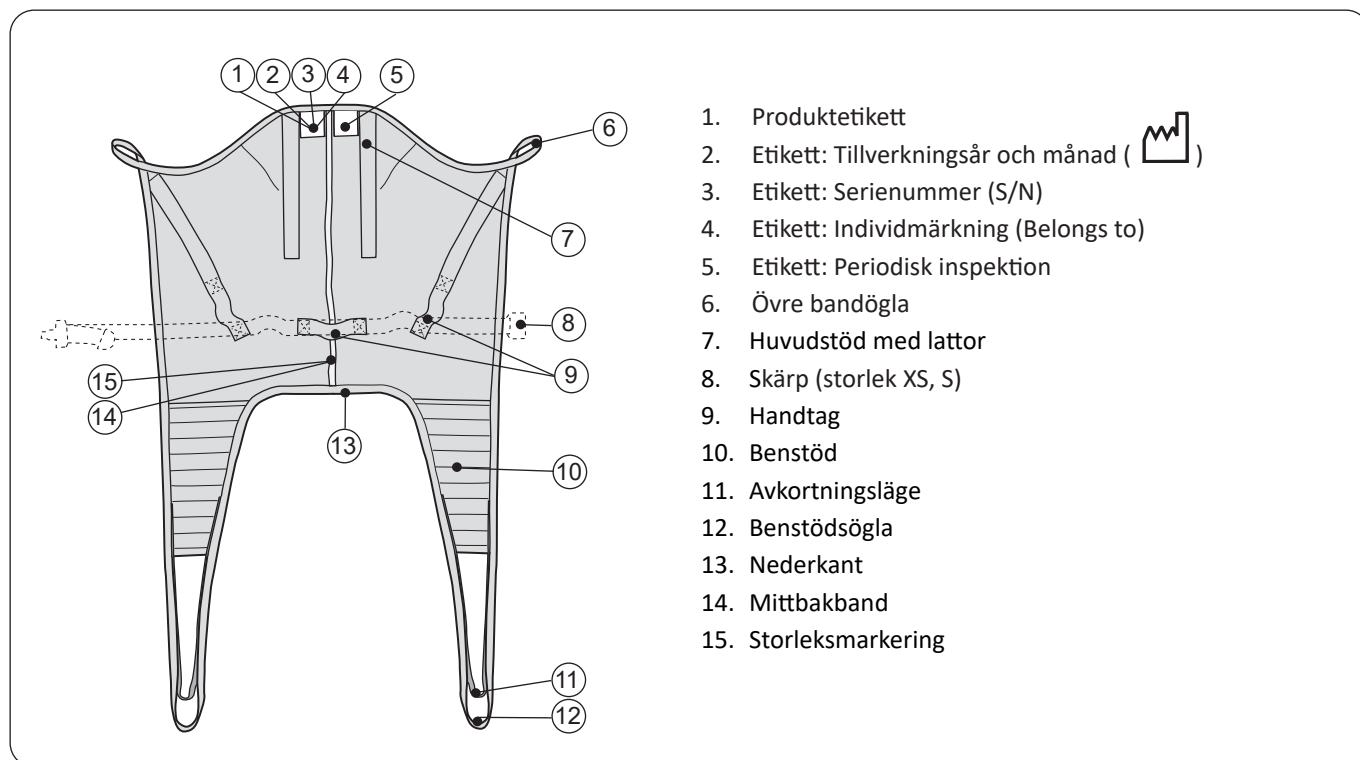
## Definitioner

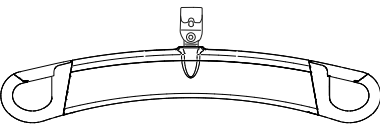
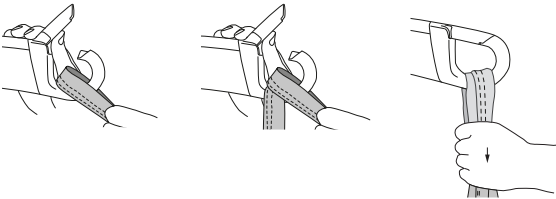
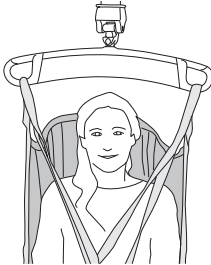
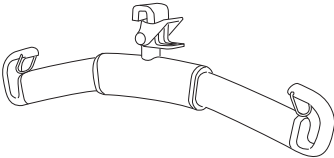
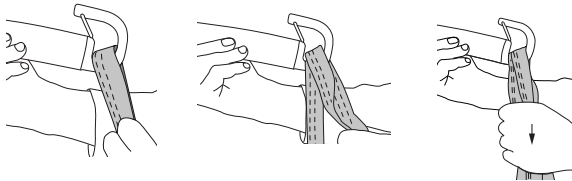

# Hur man kopplar lyftselen till olika lyftbyglar

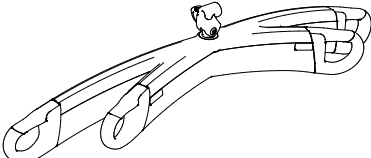
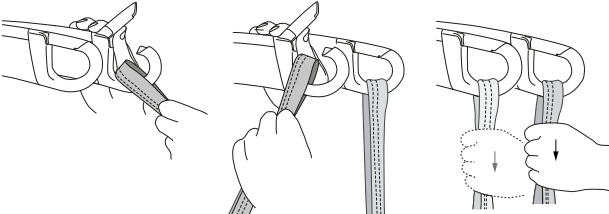
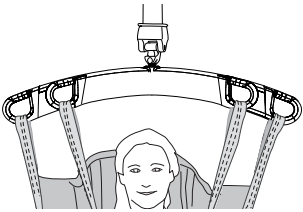
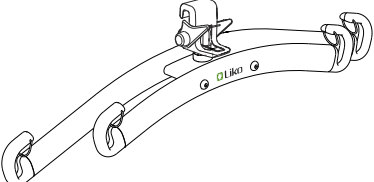
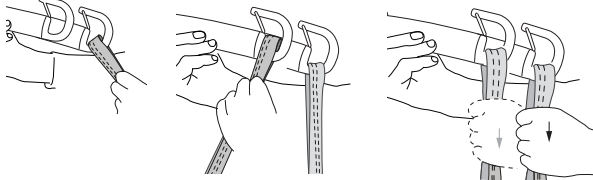
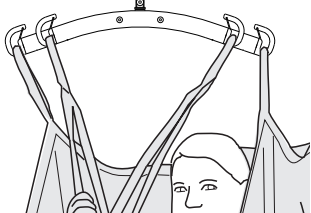
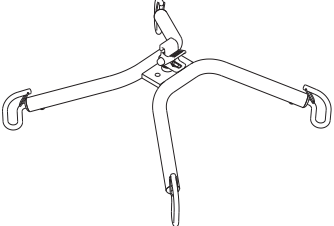
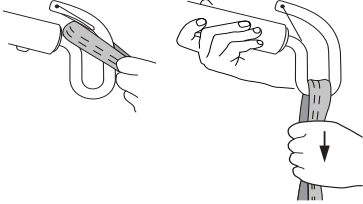
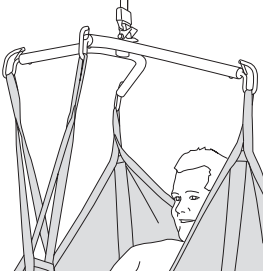
Lyftbygel	Lyftöglor till lyftbygelns krokar	Rätt
 <p data-bbox="193 456 357 495">SlingGuard™</p>		
 <p data-bbox="213 748 336 786">Universal</p>		
 <p data-bbox="161 1032 392 1070">SlingGuard™ Twin</p>		
 <p data-bbox="177 1330 368 1368">Universal Twin</p>		
 <p data-bbox="204 1630 344 1668">Kryssbygel</p>		

## Fel!

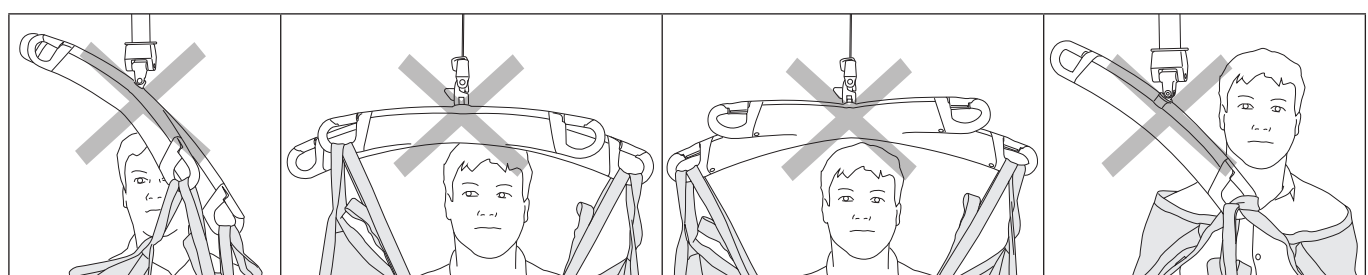

## Hur man kopplar Originalsele Hög Rygg till en lyftbygel med 4 krokar (twinbyglar och kryssbyglar)

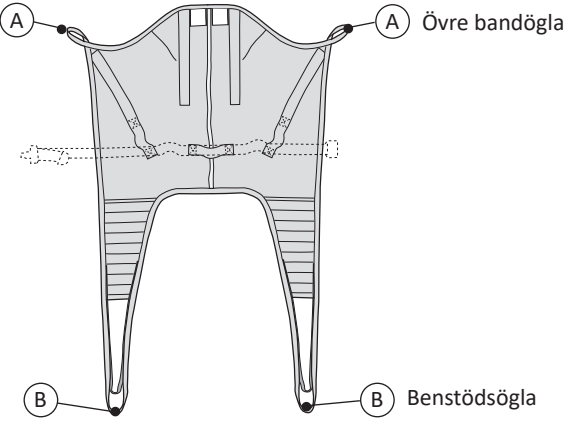
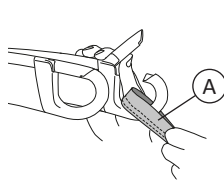
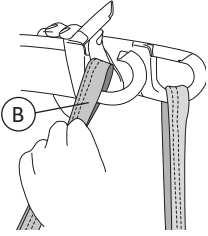
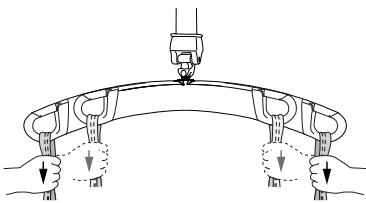
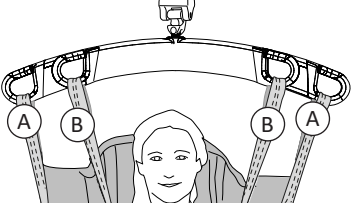
 <p>A Övre bandögla</p> <p>B Benstödsögla</p>	<p>1.</p>  
<p>2.</p> 	<p>3.</p>  <p>Illustrationerna 1, 2 och 3 visar en twinbygel men samma tillämpning gäller för kryssbyglar.</p>

## Lyft från sittande

Två medhjälpare rekommenderas för att applicera lyftselen enligt ergonomiska principer. Vanligtvis behöver brukaren lutats framåt vid appliceringen och då är det viktigt att en medhjälpare står framför brukaren för att förhindra att denne kan falla framåt.

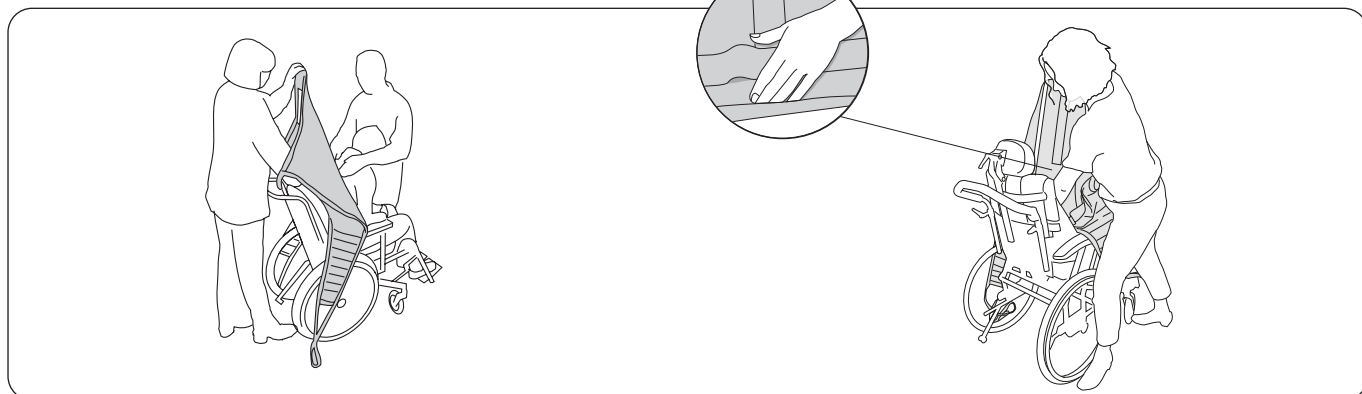

Placera lyftselen bakom brukarens rygg med produktetiketten utåt. Vik upp nederkanten på lyftselen runt dina fingertoppar för att lättare styra lyftselen på plats.

Tryck med hjälp av handflatan lyftselens nederkant ned till brukarens svanskota - **detta är mycket viktigt**. Tips: Rätt placering underlättas om brukaren lutar/lutats något framåt.

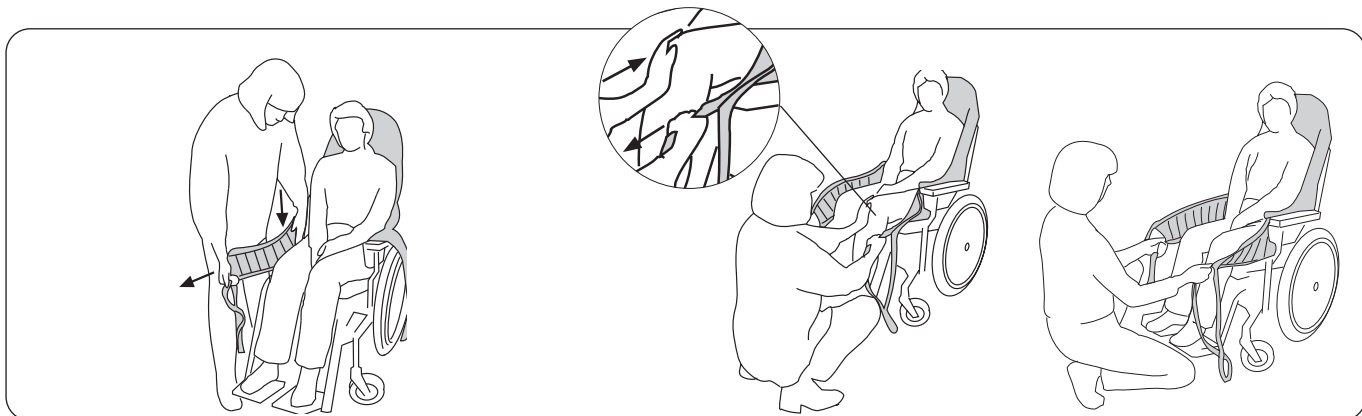

Drag fram lyftselens benstöd utmed utsidan av brukarens lår. Placera din handflata mellan kropp och lyftsela och för ned benstödet nedre kantband mot sitsen. Drag samtidigt benstödet framåt med andra handen för att sträcka ut det.

Drag fram benstöden så att eventuella veck baktill slätas ut. Kontrollera att båda benstöden når lika långt fram. **Tips:** Med ett lätt mothåll under knäskålen blir det lättare att dra fram benstöden.

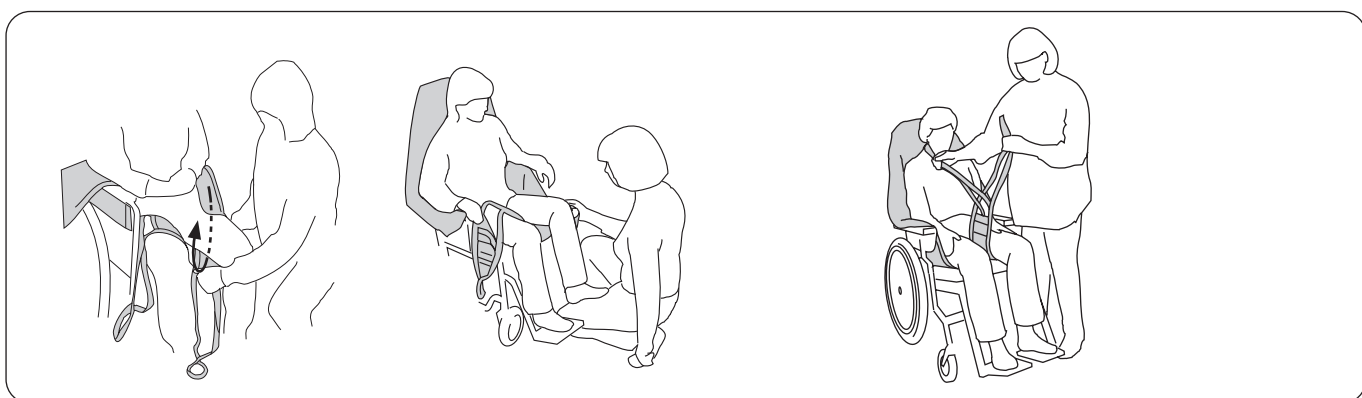

För in benstöden under respektive lår. Se till att tyget ligger slätt och att det når ordentligt runt benet. **Tips:** Appliceringen av benstöden underlättas om brukarens ben avlastas från sitsen. Det kan ske genom att placera brukarens fötter på fotstöden eller på ditt eget ben som bilden visar.

Förbered koppling av benstöden. Det vanligaste sättet att applicera lyftselen är med korsade benstöd. För fler sätt att koppla benstöden, se sid 13.



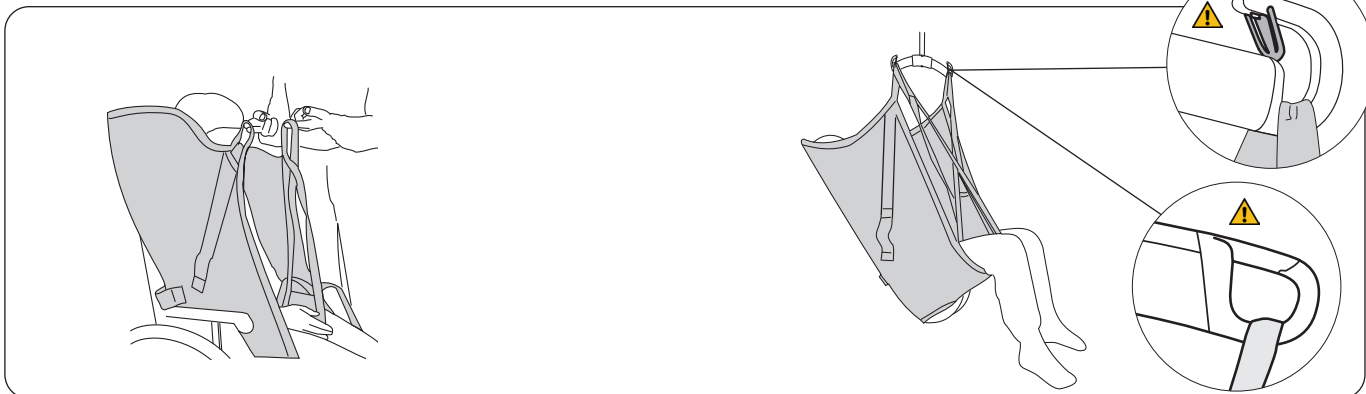

**Tips:** Kontrollera att alla upphängningsöglor är lika långa, d.v.s. når lika högt när de sträcks före lyft. Justera lyftselen placering om de inte når lika högt.

Koppla först på de övre bandöglorna på lyftbygelns krokar, sedan benstödsöglorna. Se sidan 6-7 hur man kopplar lyftselen till olika lyftbyglar. Lyft upp brukaren.

## Lyft till sittande

Vid placering i stol är det viktigt att brukaren kommer tillräckligt långt bak i stolen för att sitta bra. Det finns flera sätt att åstadkomma detta.

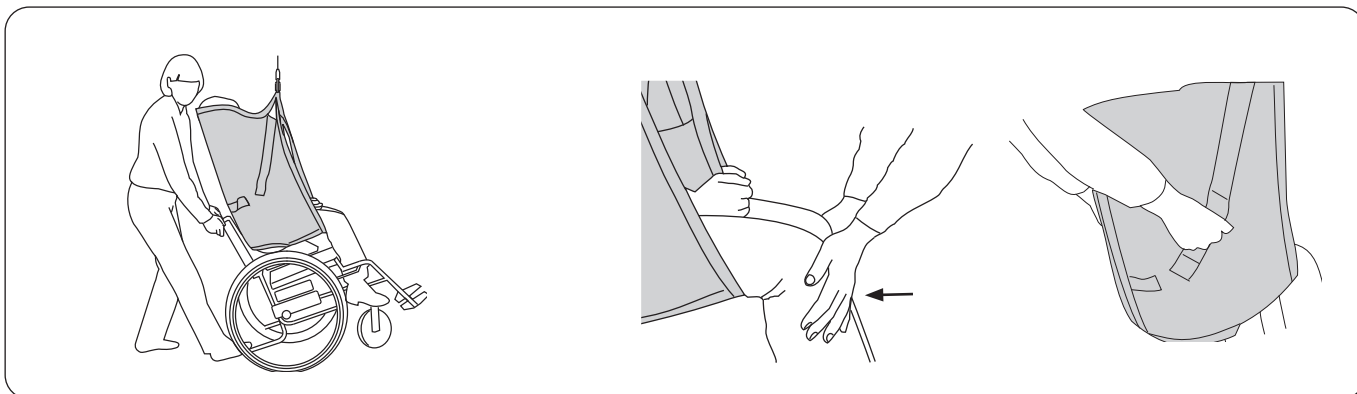

*Vid placering i rullstol:* Luta stolen bakåt under nedsänkningen. Låt stussen glida ned utmed ryggstödet den sista biten. Kontrollera rullstolens läge med foten på tippstödet.

*Alternativ:* Tryck lätt under brukarens knän vid nedsänkningen så att stussen styrs in mot ryggstödet. Om handtag finns på lyftselen kan man styra med dessa.

**⚠ Lyft ej i handtagen! För stor påfrestning på handtagen kan resultera i att lyftselen brister.**

## Borttagning av lyftsele i stol/rullstol

Vi rekommenderar att lyftselen tas bort efter avslutat lyft. Om man av någon anledning vill lämna kvar lyftselen i stolen efter avslutat lyft rekommenderar vi en lyftsele i nätpolyester.



Tag försiktigt bort benstöden. Skonsammast sker detta genom att man drar ut benstödsöglorna under benstödet tygdel.

Avlägsna lyftselen genom att försiktigt dra benstödet uppåt.

## Lyft från säng

Lyftselen kan appliceras på olika sätt beroende på brukarens status. Antingen appliceras den med brukaren liggande i sängen eller med brukaren sittande i sängen. Används en avancerad tryckavlastande madrass kan den med fördel pumpas upp maximalt för att underlätta appliceringen av lyftselen.

Tänk på din egen arbetsställning och brukarens komfort. Använd sängens funktioner för höjning och sänkning. En bra arbetsposition erhålls när madrassen är i nivå med medhjälpens knöge då armarna hålls rakt ner. Med tanke på belastningen på medhjälparen får en bedömning göras från fall till fall hur många medhjälpare som behövs för att utföra momentet.

### Applicering av lyftsele vid liggande i säng

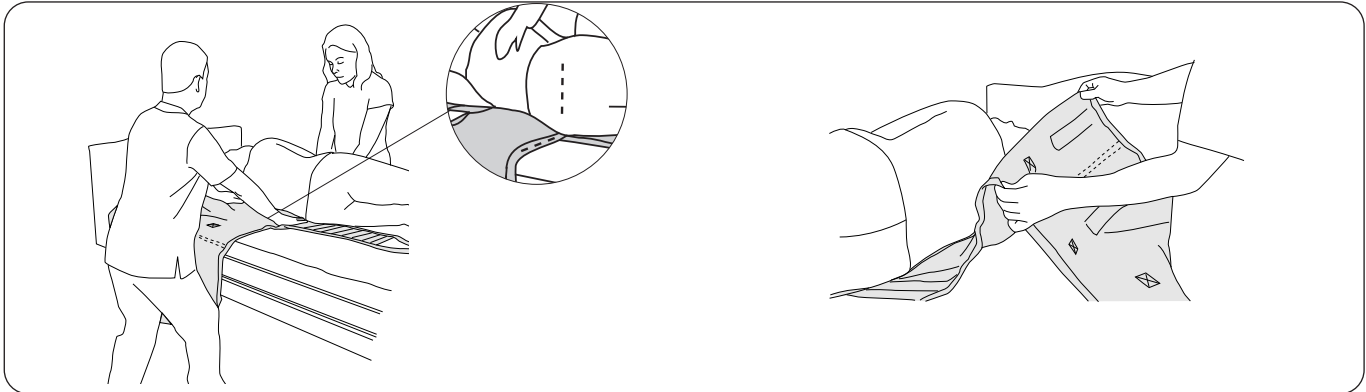

Vänd brukaren på sidan. Detta moment underlättas om brukaren själv kan hjälpa till genom att greppa tag i sänggrinden på den sida brukaren vänds mot. Placera lyftselsens kant in mot brukarens rygg med nederkanten **i nivå med svanskotan**.

Lägg lyftselen i ett veck så att dess "mittbakband" motsvarar brukarens ryggrad när sedan brukaren varsamt vänds tillbaka. Se till att vecket täcker lyftselsens kant som är in mot brukarens rygg för att minska friktionen då man avslutningsvis drar ut lyftselen på andra sidan. Med denna appliceringsteknik behöver brukaren endast vändas en gång.

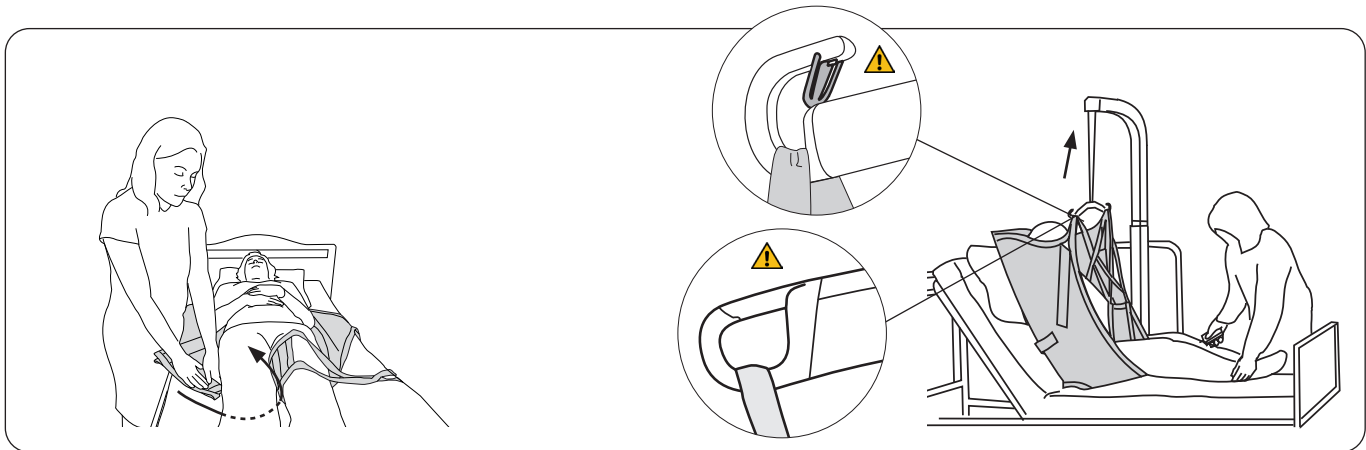

För in benstöden under respektive lår. Detta görs enklast genom att trycka benstödet ned mot madrassen samtidigt som man för in det under knät. Se till att tyget ligger slätt och att det når ordentligt runt låret. Benstöden kan kopplas på olika sätt, se sid. 13.

Höj sängens huvudända. Koppla först på de övre bandöglorna på lyftbygelns krokar, sedan benstödsöglorna. Se sidan 6-7 hur man kopplar lyftselen till olika lyftbyglar. Lyft upp brukaren.

### Applicering av lyftsele vid sittande i säng

Res upp sängens huvudända bakom brukaren. Lägg lyftselen på sängen med produktetiketten ned mot madrassen. För ned lyftselen bakom brukarens rygg så långt att nederkanten **när ned till svanskotan**. **Tips!** Appliceringen underlättas om brukaren lutas/lutar sig framåt.

## Lyft till säng

Vi rekommenderar att lyftselen tas bort efter avslutat lyft. Om man av någon anledning vill lämna lyftselen kvar i sängen efter avslutat lyft rekommenderar vi en lyftsela i nätpolyester.

Tänk på din egen arbetsställning och brukarens komfort. Använd sängens funktioner för höjning och sänkning. En bra arbetsposition erhålls när madrassen är i nivå med medhjälparens knoge då armarna hålls rakt ner. Med tanke på belastningen på medhjälparen får en bedömning göras från fall till fall hur många medhjälpare som behövs för att utföra momentet.

### Borttagning av lyftsela vid liggande i säng

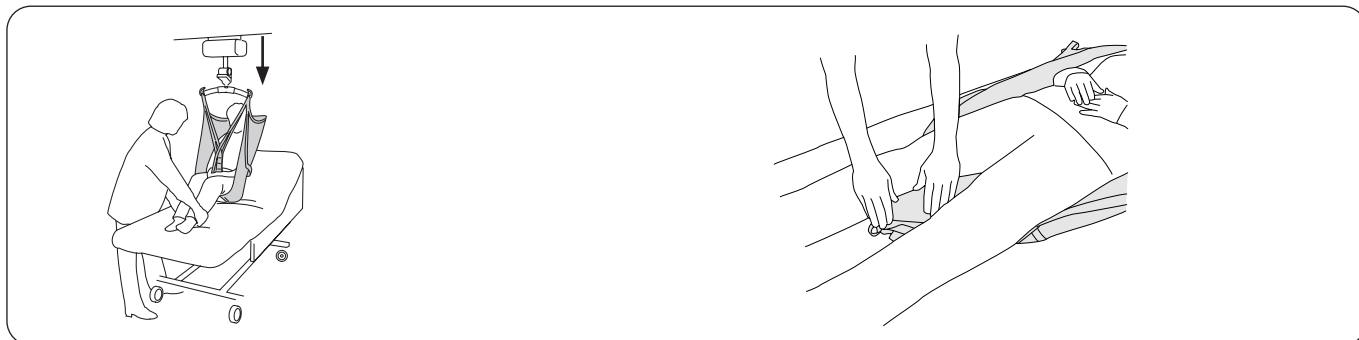

För in brukaren över sängen. Res upp huvudändan på sängen för brukarens bekvämlighet. Sänk ned brukaren till sängen. Sänk ned huvudändan.

Placera benstödsöglorna under benstöden mellan brukarens ben.

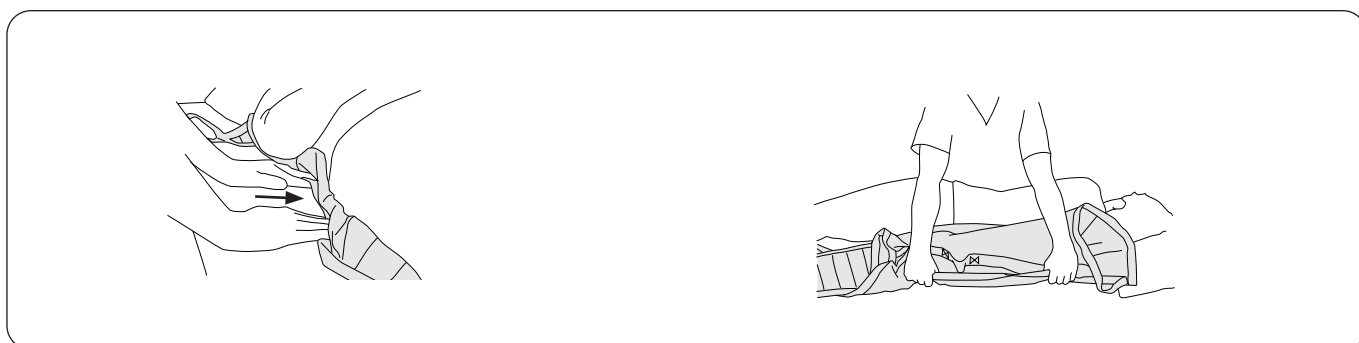

Ta tag i kanten på lyftselen. Tryck in lyftselen under sig själv. Tryck ned lyftselen mot madrassen och in under brukaren.

Vänd brukaren varsamt till sidan. Ta tag i lyftselen underifrån och dra försiktigt bort den.

### Borttagning av lyftsela vid sittande i säng

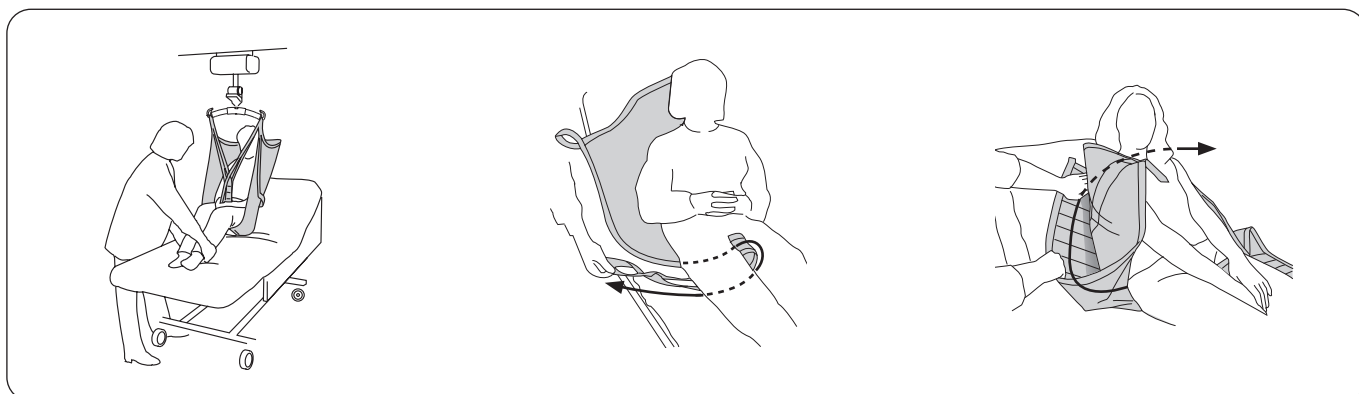

För in brukaren över sängen. Res upp huvudändan på sängen för brukarens bekvämlighet. Sänk ned brukaren till sängen.

Ta bort benstöden genom att dra ut benstödsöglorna under benstödet tygdel. **Tips:** Detta underlättas om brukarens ben är böjda.

Avlägsna lyftselen genom att dra lyftselens ena benstöd bakom lyftselen och över på motsatt sida.

## Lyft från golv

Nedan beskrivs lyft från golv med Likos mobillyft Golvo, samma teknik passar även vid lyft med Likos övriga mobila och stationära lyftar. Studera noga bruksanvisningen för den lyft som används. **Tips:** En kudde under brukarens huvud kan kännas bekvämt.

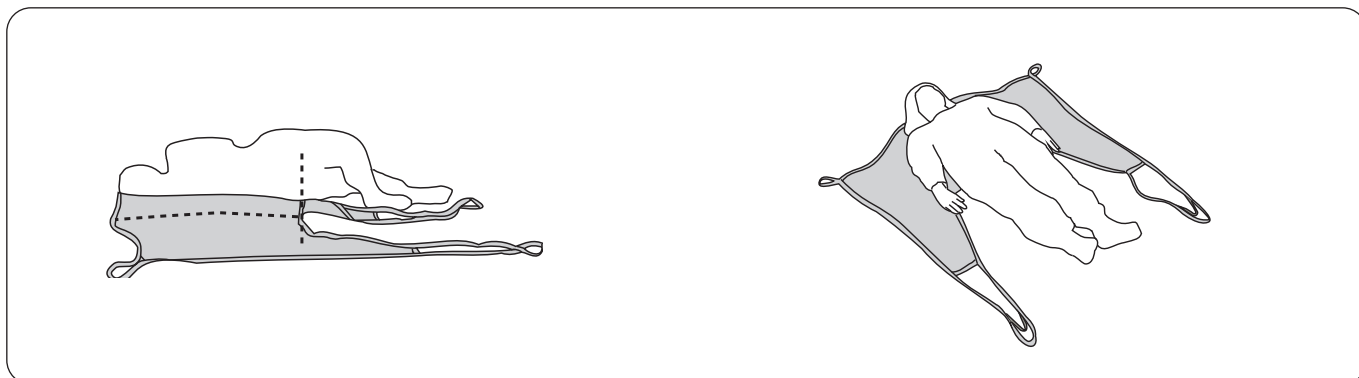

Vänd brukaren varsamt till sidan och placera lyftselens kant in under brukaren med nederkanten i **nivå med svanskotan**. Läggt lyftselen i ett veck så att dess "mittbakband" motsvarar brukarens ryggrad när sedan brukaren varsamt vänds tillbaka. Drag försiktigt ut lyftselen på andra sidan.

Kontrollera att lyftselen ligger symmetriskt under brukaren, om inte – justera placeringen. Placera benstöden under respektive lår.

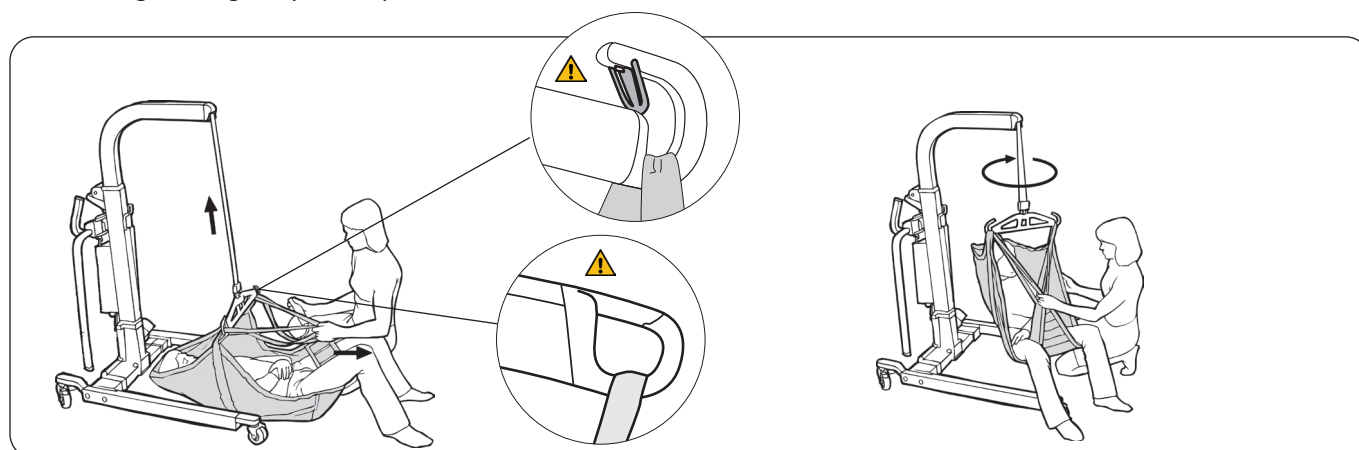

Slåta till benstöden under brukarens ben. Håll benstöden från grenen för att förhindra obehag för brukaren. Detta underlättas genom att brukaren böjer på benen. Se sidan 6-7 hur man kopplar lyftselen till olika lyftbyglar.

Lyft upp brukaren från golvet. Brukaren kan vridas lite för att undvika att huvudet kommer för nära lyftpelaren.

**⚠ Mobillyften ska vara låst när man lyfter med brukarens huvud mot lyften.**

## Lyft till golv

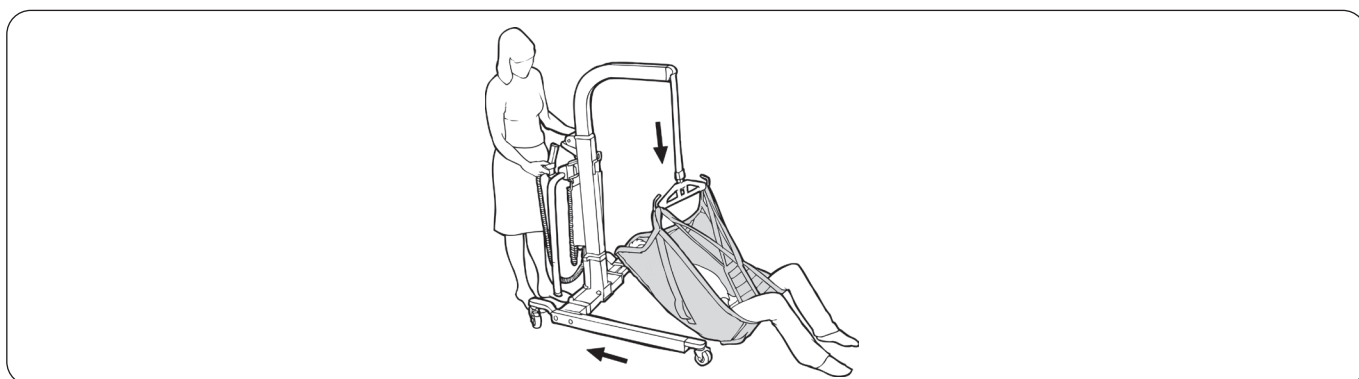

Vid lyft till golv ska lyftens hjul ej vara låsta. När brukaren vidrör golvet drar man lyften bakåt för att ge utrymme för huvudet. **Tips:** Om lyftet sker till en tunnare gymnastikmatta kan lyften köras in under denna, mattan fungerar då som ett mjukt skydd mellan lyften och brukaren. Om lyftselen ska tas bort se "Borttagning av lyftselse vid liggande i säng", sid 10.

## Utprovningsråd

### Olika sittställningar

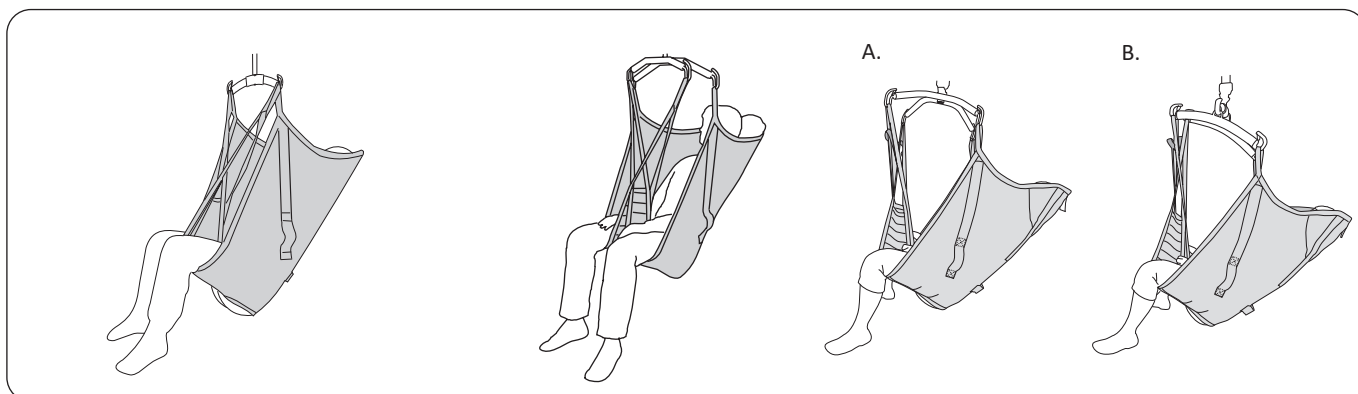

Liko Originalsele Hög Rygg i **två-punktsupphängning** ger en lite tillbakalutad sittställning med bra huvudstöd och c:a 90 graders vinkel i höftleden.

Liko Originalsele Hög Rygg i kombination med en **twinygel 670** ger större bredd vid axlarna än vid benstöden vilket är lämpligt om brukaren är storväxt eller känslig för tryck mot axlarna.

A. I kombination med Liko **Fyrpunkts-bygel** ges en lite mer liggande ställning och större vinkel i höftleden. Komplettera gärna med en liten kudde bakom huvudet.

B. I kombination med **Sidobyglar** ges en lite mer liggande ställning och större bredd vid axlarna än vid benstöden vilket är lämpligt om brukaren är känslig för tryck mot axlarna.

### Olika sätt att koppla benstöden

Innan val av kopplingsalternativ skall alltid en individuell bedömning utföras för att förutse eventuella risker. Nedanstående är generella råd eftersom samma principer gäller för flera modeller av lyftselar.

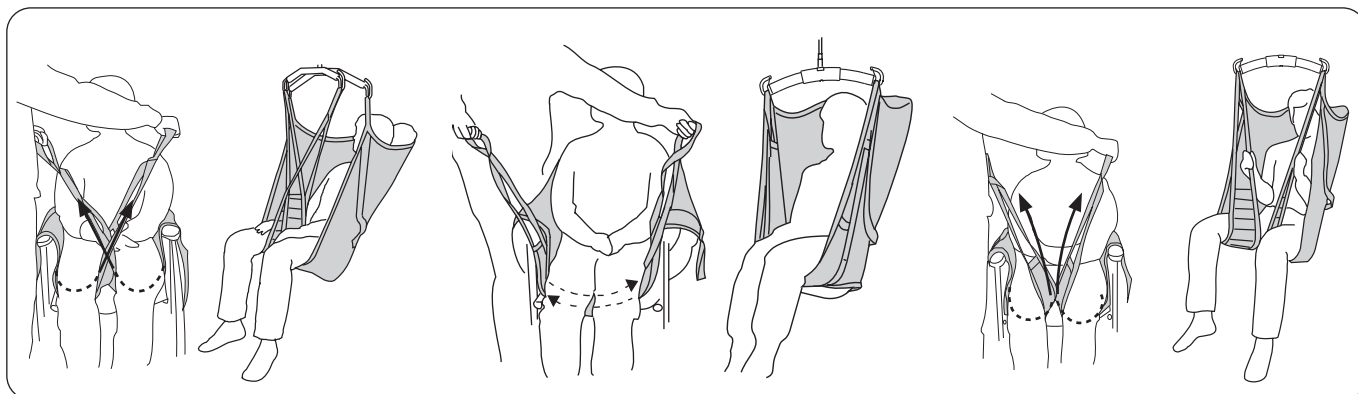

#### Benstöden korsade.

Det vanligaste sättet att applicera lyftselen på. Den ena benstödsöglan träs igenom den andra innan öglorna kopplas på lyftbygel.

#### Omlott under båda lårbenen.

Detta kan vara lämpligt exempelvis vid lyft av brukare med amputerade ben. **Tips:** För att undvika att brukarens sittställning skall bli för tillbakalutad kan man montera Förlängningsöglor på benstödsöglorna.

#### Varje ben kopplade var för sig på lyftbygel.

Detta kan vara lämpligt vid lyft av brukare med speciellt ömtåligt underliv.

**⚠** Ökad risk för urlidning.

## Brukaren sitter inte bra i lyftselen - vad kan det bero på?

Nedanstående är generella råd eftersom samma principer gäller för flera modeller av lyftselar.

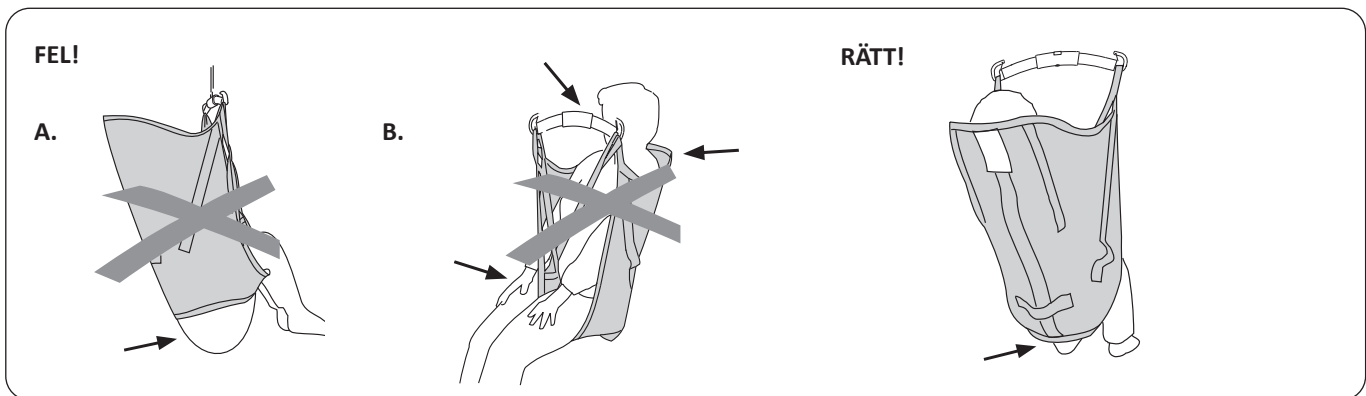

**A. Risk för urglidning.** Stussen hänger ned. Lyftselen storlek kan vara för stor. Det kan också bero på att lyftselen inte har dragits ned tillräckligt långt i ryggen vid appliceringen.

Kontrollera innan lyftet påbörjas att nederkanten är sträckt och att tyget når ordentligt runt benen.

**B. En för liten storlek** kan medföra att benstöden skär in i grenen och ger obehag, att lyftbygeln kommer för nära ansiktet och/eller att ryggen får för lågt stöd.

Lyftselen nederkant ligger i höjd med svanskotan. Benstöden ligger bra under benen.

## Avkortningsläge

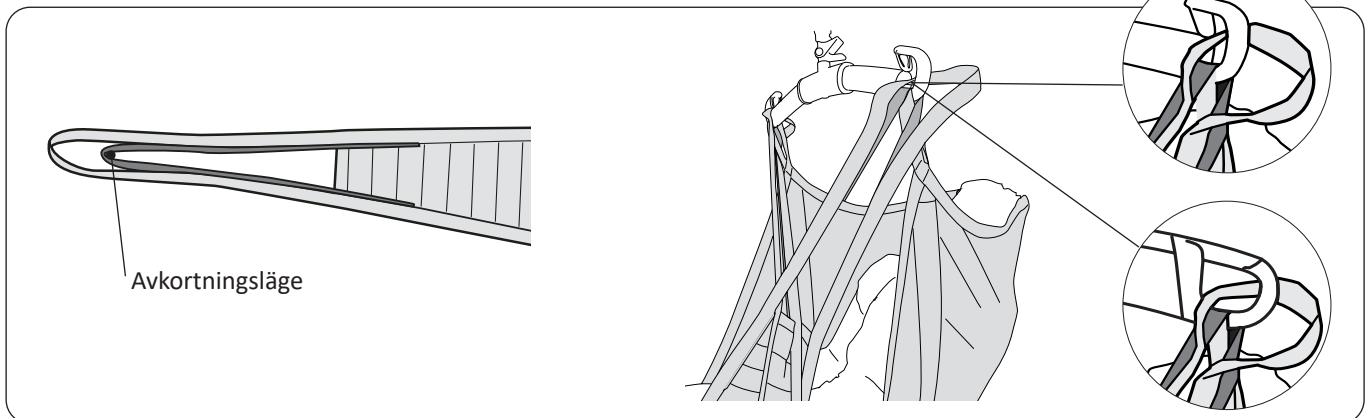

Den noggrant utformade designen på våra lyftselsmodeller gör att brukaren alltid sitter med ett väl fördelat tryck mellan ben och ryggdel samt får ett bra stöd under hela förflyttningen. I vissa fall kan det dock vara fördelaktigt att använda den inre inställningen, avkortningsläget, på benstödsöglan för att ändra brukarens sittställning.

**OBS!** Detta gäller **inte** om man har en äldre modell av Originalsele Hög Rygg, mod 20/21, med en tidigare design på avkortningsläget. För beskrivning om hur avkortning görs med modell 20/21, tag kontakt med Hill-Rom för att erhålla bruksanvisningen för den modellen.

Vi rekommenderar i de fall man väljer att använda avkortningsläget att även den yttre benstödsöglan kopplas på lyftbygeln. Man får då bättre visuell kontroll på öglorna.

## Tillbehör

Förlängningsögla, grön, 12 cm  
Förlängningsögla, grön, 22 cm  
Förlängningsögla, grå, 12 cm  
Förlängningsögla, grå, 22 cm

art. nr. 3691102  
art. nr. 3691103  
art. nr. 3691302  
art. nr. 3691303

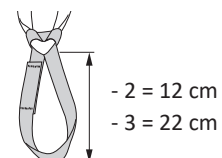

# Översikt Liko® Originalsele Hög Rygg, mod 200, 210

Artikel	Art. nr.	Storlek	Personvikt <sup>1</sup>	Maxlast <sup>2</sup>
Originalsele Hög Rygg	35200 - - 3	XS Extra Small	15-20 kg	200 kg
Originalsele Hög Rygg	35200 - - 4	S Small (barn)	20-30 kg	200 kg
Originalsele Hög Rygg	35210 - - 5	MS Medium Slim (smal vuxen)	30-50 kg	200 kg
Originalsele Hög Rygg	35200 - - 5	M Medium	40-80 kg	200 kg
Originalsele Hög Rygg	35200 - - 6	L Large	70-120 kg	200 kg
Originalsele Hög Rygg	35200 - - 7	XL Extra Large	110-250 kg	500 kg
Originalsele Hög Rygg	35200 - - 8	XXL Extra Extra Large	200- kg	500 kg

<sup>1</sup> Den angivna personvikten är endast vägledning. Avvikelser förekommer.

<sup>2</sup> För bibehållen maxlast krävs lyft/tillbehör avsedda för samma belastning eller mer.

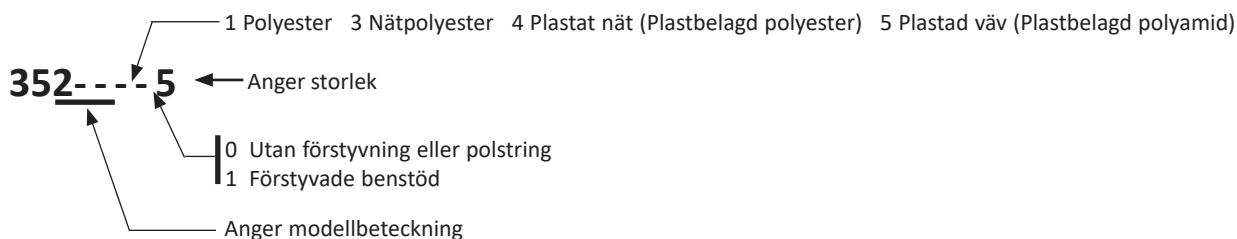

## Rekommenderade kombinationer

Rekommenderade kombinationer med Liko Originalsele Hög Rygg applicerad med korsade benstöd och Likos lyftbyglar:	Minibygel 220	Lyftbygel 350 <sup>4</sup>	Standard 450	Lyftbygel 450 <sup>2</sup>	Lyftbygel 600 <sup>5</sup>	Twinbygel 670 <sup>3</sup>	Kryssbygel 450	Kryssbygel 670	Univ. Sidobyglar + Universal 350	Sidobyglar + Standard 450	Univ. Sidobyglar + Universal 450
Originalsele Hög rygg, XS	2	1	1	1	4	3	1	3	1	2	1
Originalsele Hög rygg, S	2	1	1	1	3 <sup>1</sup>	3	1	3	1	2	1
Originalsele Hög rygg, MS	3	2	1	1	3 <sup>1</sup>	2	1	1	1	2	1
Originalsele Hög rygg, M	3	2	1	1	3 <sup>1</sup>	1	1	1	1	1	1
Originalsele Hög rygg, L	3	3	1	1	3 <sup>1</sup>	1	2	1	1	1	1
Originalsele Hög rygg, XL	4	3	2	1	3 <sup>1</sup>	1	2	1	2	1	1
Originalsele Hög rygg, XXL	4	4	4	3	3 <sup>1</sup>	2	4	1	4	2	2

<sup>1</sup> Kan innebära ökat slitage på lyftselen.

<sup>2</sup> Lyftbygel 450 avser Universalbygel 450 artikelnr. 3156075, 3156085 och 3156095 samt SlingGuard 450 artikelnr. 3308020 och 3308520.

<sup>3</sup> Twinbygel 670 avser Universalbygel 670 Twin artikelnr. 3156077 och 3156087 samt SlingGuard 670 Twin artikelnr. 3308040 och 3308540.

<sup>4</sup> Lyftbygel 350 avser Universalbygel 350 artikelnr. 3156074, 3156084 och 3156094 samt SlingGuard 350 artikelnr. 3308010 och 3308510.

<sup>5</sup> Lyftbygel 600 avser Universalbygel 600 artikelnr. 3156076 och 3156086 samt SlingGuard 600 artikelnr. 3308030 och 3308530.

**Förklaring:** 1 = Rekommenderas, 2 = Kan fungera, 3 = Avrådes, 4 = Olämpligt

## Övriga kombinationer

Andra kombinationer av tillbehör/produkter än de av Liko rekommenderade kan medföra risk för brukarens säkerhet.



[www.hillrom.com](http://www.hillrom.com)

 Liko AB  
Nedre vägen 100  
SE-975 92 Luleå, Sweden  
+46 (0)920 474700

Liko AB is a subsidiary of Hill-Rom Holdings inc.

Enhancing outcomes for  
patients and their caregivers:

