

Bruksanvisning

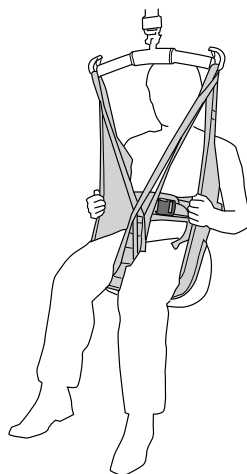

Produktbeskrivelse

Liko HygieneSling er utformet for å gjøre det enklere med påkledning og avkledning ved løfting til og fra toalettet. Dette er løftesituasjoner som ofte er vanskelige for pleiere. Takket være den store åpningen rundt baken kan påkledning og avkledning utføres under selve løfteprosedyren. HygieneSling er lett å sette på selv om brukeren sitter godt plassert i rullestolen. Brukerens armer skal alltid være på utsiden av HygieneSling for å ivareta sikkerheten.

HygieneSling fungerer vanligvis bra for brukere med lange bukser og for brukere med skjørt og strømpebukse.

Det er nødvendig å ha god kroppsstabilitet for å kunne sitte godt i HygieneSling. Den egner seg ofte ganske godt for brukere med en viss stivhet i kroppen. Mod. 41 er utstyrt med et belte. Et riktig påsatt belte og armene plassert utenfor løfteseilet beskytter brukeren mot å skli ut av løfteseilet.

Alle størrelser er produsert i ensfarget grønn polyester med forsterket benstøtte føret med kordfløyel.

For personer med dårlig balanse eller der brukeren trenger én arm plassert på innsiden av løfteseilet, anbefales det å bruke Liko HygieneSling med sikkerhetsbelte, mod. 45. Disse modellene har et sikkerhetsbelte som holder og løfter brukeren etter overkroppen hvis vedkommende synker for lavt ned under løfteprosedyren.

Alternativ for brukere med dårlig muskeltonus

For løft til/fra toalettet for brukere med dårlig muskeltonus (og som trenger mer overkroppsstøtte) anbefales det å bruke Liko HygieneVest mod. 55. Modell 55 er utstyrt med innebygd hodestøtte.

⚠ Brukerens armer må holdes utenfor HygieneSling mod. 41 under løfteprosedyren for å unngå risiko for å skli ut av løfteseilet.

Egnede løftere

HygieneSling kan brukes sammen med alle indirekte og mobile løfter fra Liko. Du kan velge mellom de takmonterte løfterne LikoGuard™, Likorall™ og Multirall™, eller mellom de mobile løfterne Golvo™, Viking™, Uno™ og Liko™ M220/M230.

Personen som løftes, omtales som brukeren i dette dokumentet, og den som hjelper brukeren, omtales som medhjelperen.

VIKTIG!



















Løfting og overflytning av en bruker innebærer alltid et visst risikonivå. Les bruksanvisningen for både brukerløfteren og løftetilbehøret før bruk. Det er viktig å forstå innholdet i bruksanvisningen fullt ut. Utstyret skal bare brukes av kvalifisert personell. Kontroller at løftetilbehøret er egnet for løfteren som brukes. Vær varsom og forsiktig under bruk. Som medhjelper er du alltid ansvarlig for brukerens sikkerhet. Du må være oppmerksom på brukerens evne til å klare seg gjennom løftesituasjonen. Hvis noe er uklart, må du ta kontakt med produsenten eller leverandøren.

Innholdsfortegnelse

Symbolbeskrivelse	3
Sikkerhetsanvisninger	4
Tilsyn og vedlikehold	4
Definisjoner	4
Slik festes et løfteseil på forskjellige løftebøyer	5
Slik fester du en HygieneSling på en løftebøyle med 4 kroker (twin bars)	7
Løfting fra rullestol til toalett.....	7
Retur fra toalett til rullestol.....	8
Råd for testtilpasning	9
Alternative løfteseil for løfting til og fra toalettet.....	10
Tilbehør	10
Oversikt over Liko HygieneSling, mod. 41	10
Anbefalte kombinasjoner	10

Symbolbeskrivelse

Disse symbolene finnes i dette dokumentet eller på produktet.

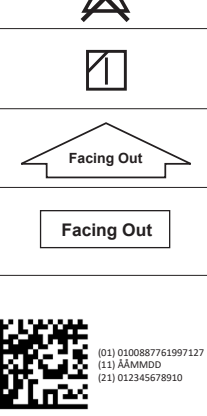
Symbol	Beskrivelse
	Advarsel: Denne situasjonen krever ekstra varsomhet og oppmerksomhet.
	Les bruksanvisningen før bruk
	CE-merke
	Juridisk produsent
	Produksjonsdato
	Produkt-ID
	Serienummer
	Medisinsk utstyr
	Ikke rens
	Ikke stryk
	Tørketrommel
	Ikke tørk i tørketrommel
	Vasking Symbolet står alltid sammen med anbefalt temperatur i °C og °F.
	Uten lateks
	Periodisk inspeksjon
	Ikke blek
	Lufttørking på snor i skyggen
	Retning oppover og symbol på utsiden av utstyret.
	Symbol på utsiden av utstyret.
	GS1 Data Matrix-strekkode som kan inneholde følgende informasjon. (01) GTIN (Global Trade Item Number) (11) Produksjonsdato (21) Serienummer

Sikkerhetsanvisninger

Vær obs på følgende før løfting:

- En ansvarlig person i organisasjonen skal i hvert enkelt tilfelle avgjøre om det er behov for en eller flere medhjelpere.
- Påse at løfteseilet som velges, oppfyller brukerens behov med hensyn til modell, størrelse, stoff og utførelse.
- Den totale makslasten for et løftesystem bestemmes alltid av produktet i systemet med laveste angitte makslast.
- Av sikkerhets- og hygienegrunder skal individuelle løfteseil brukes.
- Planlegg løftet nøye slik at det kan utføres så trygt og smidig som mulig.
- Kontroller at løftetilbehøret henger vertikalt og kan bevege seg fritt.
- Selv om Likos løftebøyler er utstyrt med sikkerhetslåser, må det utvises ekstra varsomhet. Før brukeren løftes fra underlaget, men etter at stroppene er strukket helt ut, må du kontrollere at stroppene er heftet på løftebøylekrokene på riktig måte.
- Kontroller at brukeren sitter trygt i løfteseilet, før overflytning til en annen plassering.
- Løft aldri en bruker høyere opp fra underlaget enn det som er nødvendig for å gjennomføre løftet og overflytningen.
- La aldri en bruker være uten tilsyn i en løftesituasjon.
- Kontroller at hjulene på rullestolen, sengen, båren osv. er låst under løfte-/overflytningsoperasjonen.
- Arbeid alltid ergonomisk. Bruk brukerens evne til å delta aktivt i operasjonene.
- Når løfteseilet ikke brukes, må det ikke oppbevares i direkte sollys.
- Det anbefales å ta av løfteseilet etter overføringen.

 Feil feste av løfteseilet på løftebøylen kan føre til alvorlig skade på brukeren.

 Hvis brukeren snus manuelt i sengen, kan det forårsake skader på medhjelperen.

 Medisinsk utstyr i produktklasse I

PATENT www.hillrom.com/patents

Kan være dekket av en eller flere patenter. Se nettadressen ovenfor.

Hill-Rom-selskapene eier europeiske, amerikanske og andre patenter og patentsøknader.

Produktendringer

Siden Likos produkter er under kontinuerlig utvikling, forbeholder vi oss retten til å gjøre produktendringer uten forutgående varsel. Kontakt Hill-Rom-representanten din hvis du vil ha råd og informasjon om produktoppgraderinger.

Design and Quality by Liko in Sweden

Liko er kvalitetssertifisert i henhold til ISO 9001 og tilsvarende for bransjen for medisinsk utstyr, ISO 13485.

Liko er også sertifisert i henhold til miljøstandarden ISO 14001.

Merknad til brukere eller pasienter i EU

Alle alvorlige hendelser som har oppstått i forbindelse med utstyret, skal rapporteres til produsenten og vedkommende myndighet i medlemsstaten der brukeren eller pasienten er bosatt.

Tilsyn og vedlikehold

Kontroller løfteseilet før hver bruk. Kontroller følgende punkter med hensyn til slitasje og skader:

- stoff
- stropper
- sømmer
- løftestropper
- spenne

⚠ Ikke bruk skadet løftetilbehør.

Hvis noe er uklart, må du ta kontakt med produsenten eller leverandøren.

Vaskeanvisninger: Se produktetiketten på løfteseilet og det vedlagte tillegget «Tilsyn og vedlikehold for Likos løfteseil».

Periodisk inspeksjon

Produktet må inspiseres minst én gang hver 6. måned. Det kan være nødvendig med hyppigere inspeksjoner hvis produktet brukes eller vaskes oftere enn normalt. Se Likos protokoll «Periodisk inspeksjon av Likos tekstilprodukter». Ta kontakt med Hill-Rom-representanten din angående protokoller.

Forventet holdbarhet

Produktet har en forventet holdbarhet på 1–5 år ved normal bruk. Forventet holdbarhet varierer avhengig av stoffet, brukshyppigheten, vaskeprosedyren og vekten som bæres.

Resirkuleringsanvisninger

Hele produktet, inkludert spiler, føringsmateriale osv., skal sorteres som brennbart avfall.

Hill-Rom vurderer og gir veiledning til sine brukere om sikker håndtering og avhending av utstyret sitt for å bidra til å forebygge skader, herunder kutt, skrubbsår og perforering av huden, samt eventuell nødvendig rengjøring og desinfisering av det medisinske utstyret etter bruk og før avhending. Kunder skal følge alle føderale, delstatlige, regionale eller lokale lover og forskrifter som gjelder for sikker avhending av medisinsk utstyr og tilbehør.

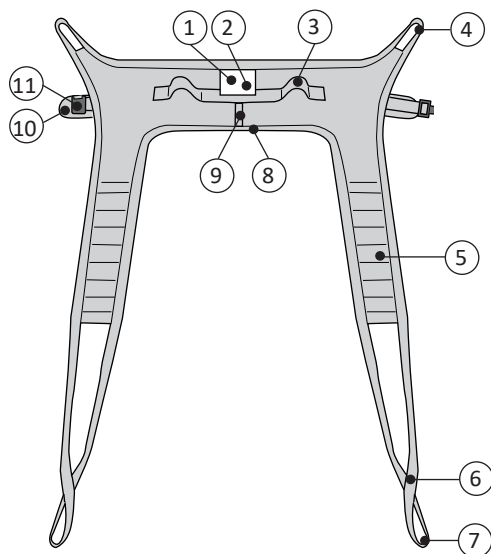

Ved tvil må brukeren av utstyret først ta kontakt med Hill-Roms tekniske støtte for å få veiledning om protokoller for sikker avhending.

Definisjoner

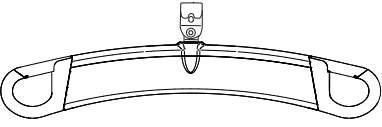
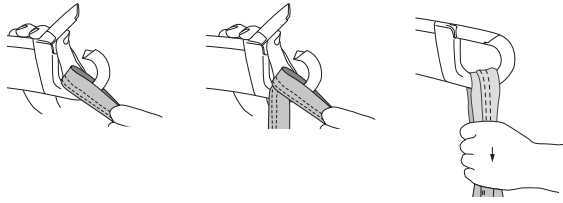
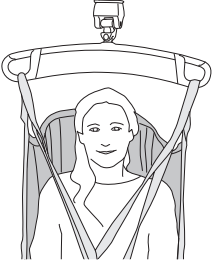
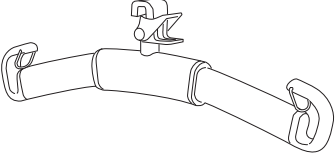
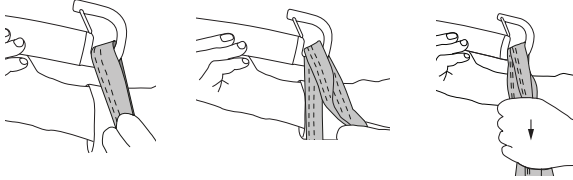

1. Produktetikett
2. Serienummer
3. Styrehåndtak
4. Øvre båndløkke
5. Benstøtte
6. Forkortningsinnstilling
7. Ytre benstøtteløkke
8. Nedre kant
9. Størrelsesmerking
10. Belte
11. Spenne (testet med styrke på opptil 200 kg (440 pund) av leverandøren av spennen)

Slik festes et løfteseil på ulike løftebøyer

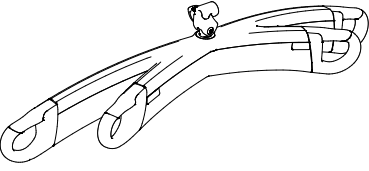
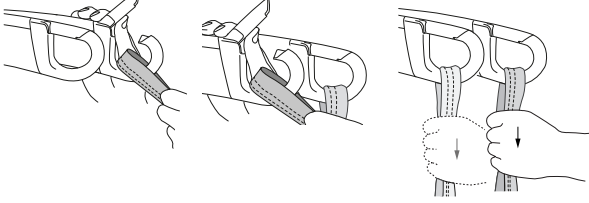
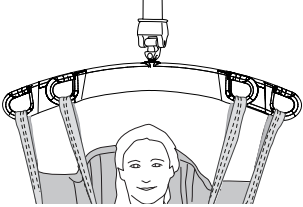
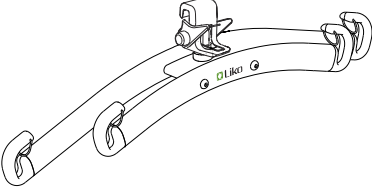
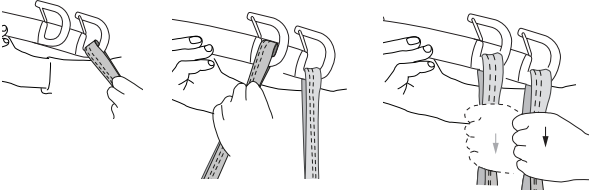
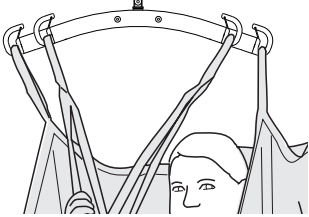
Løftebøyle	Løfteseilløkker på løftebøylekroker	Riktig
 <p>SlingGuard™</p>		
 <p>Universal</p>		
 <p>SlingGuard™ Twin</p>		
 <p>Universal Twin</p>		

Feil!

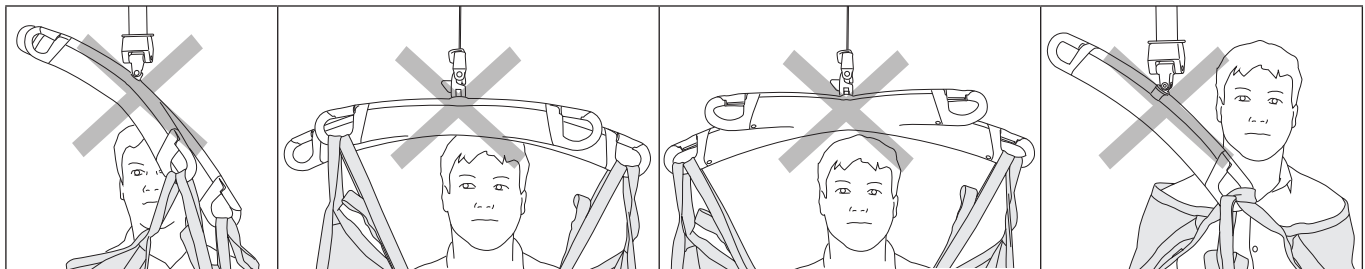

Slik fester du en HygieneSling til en løftebøyle med 4 kroker (twin bars)

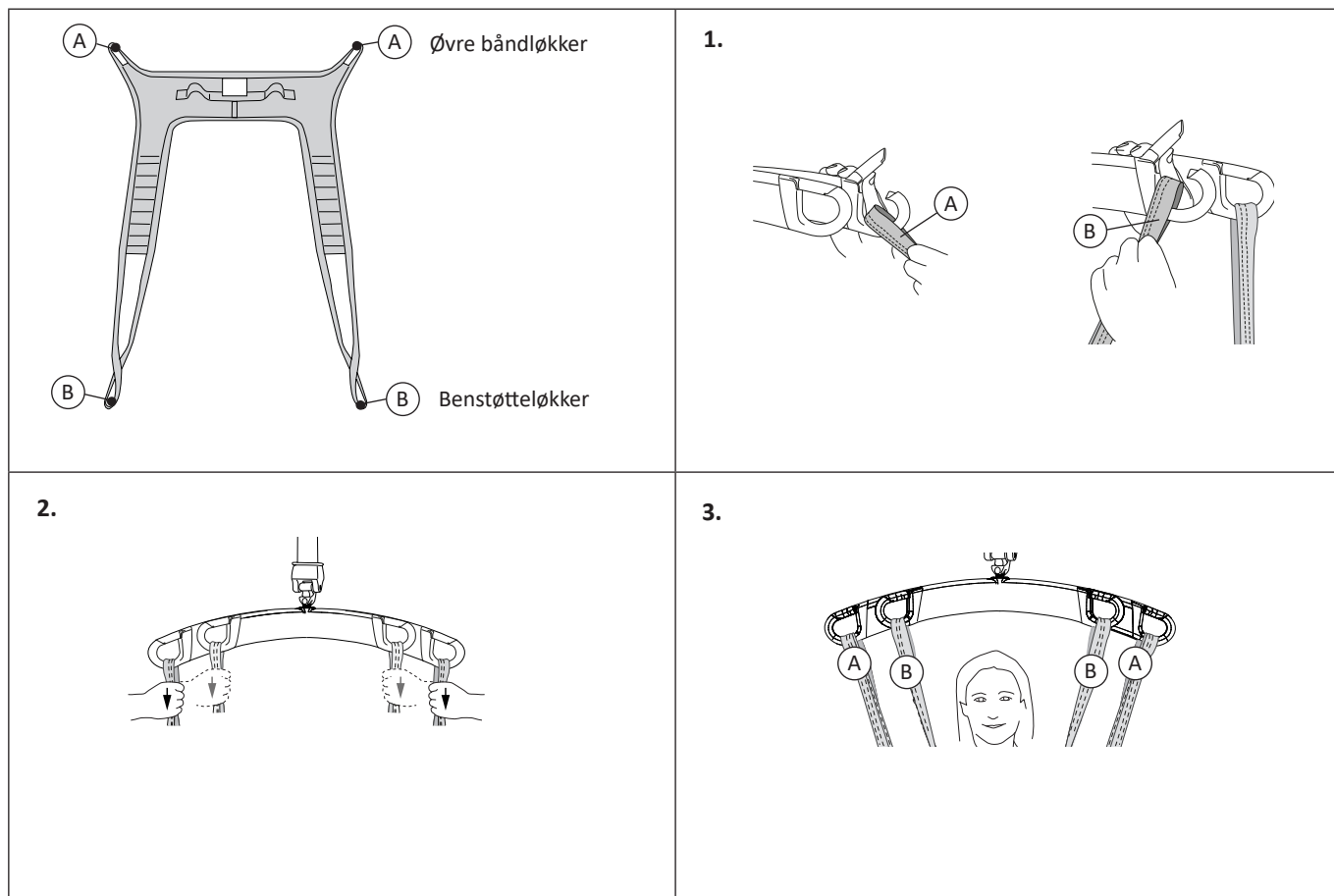

Løft fra rullestol til toalett

Gjør deg klar til avkledningssekvensen, f.eks. ved å løsne knapper og snorer.

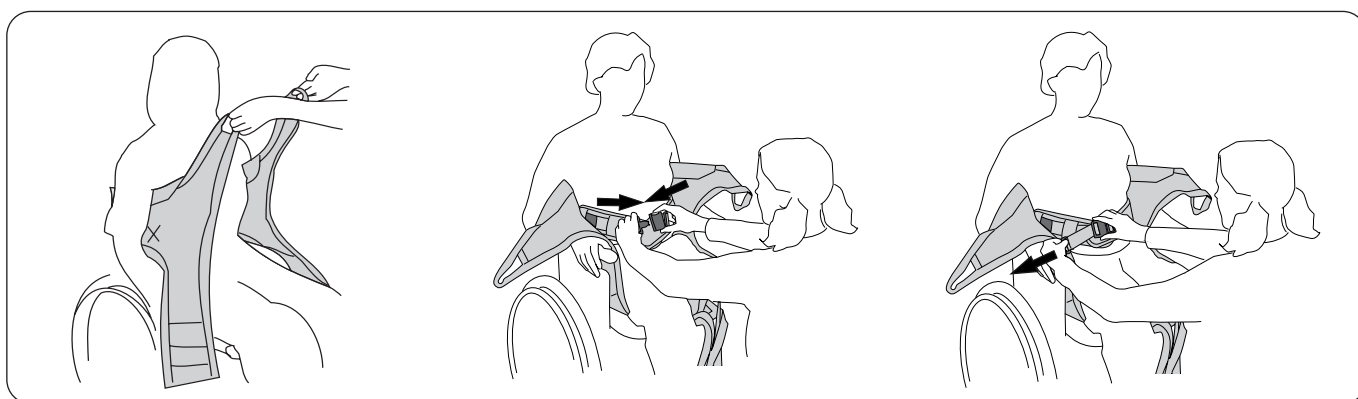

Plasser HygieneSling med produktetiketten midt på brukers ryg. Den polstrede øvre kanten skal være rett under armhulene.

⚠ Armer på utsiden!

Fest sikkerhetsbeltet.

Juster beltet slik at det passer rundt brukers overkropp.

⚠ Ikke stram beltet mer når brukeren først er løftet. Dette kan føre til at brukeren vil ha det for stramt når vedkommende senkes ned.

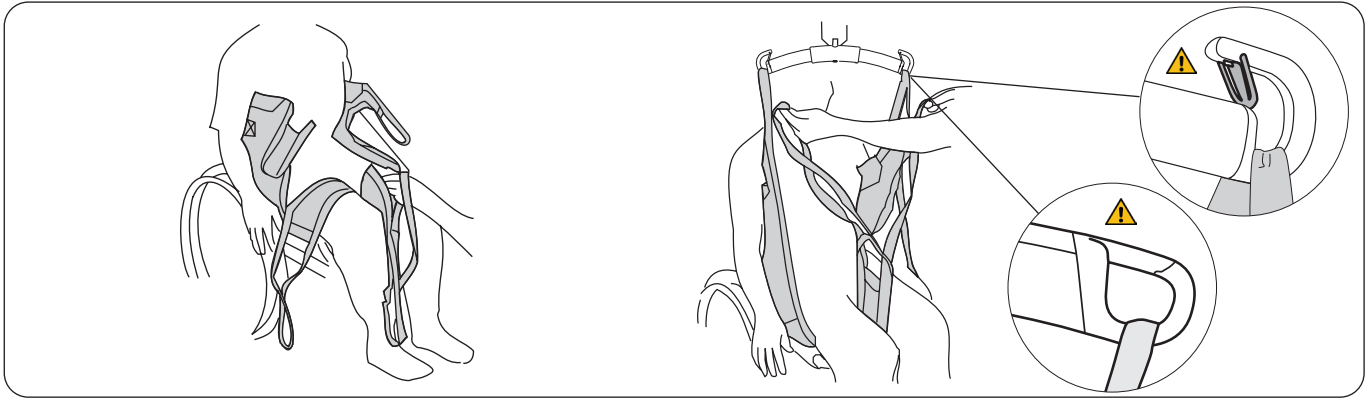

Plasser benstøttene under brukers ben. Kryss benstøttene ved å mate én benstøtteløkke gjennom den andre.

Koble først til de øvre båndløkkene, deretter benstøtteløkkene på løftebøylen. På side 6–7 finner du instruksjoner om hvordan du fester løfteløkkene på forskjellige løftebøyler.

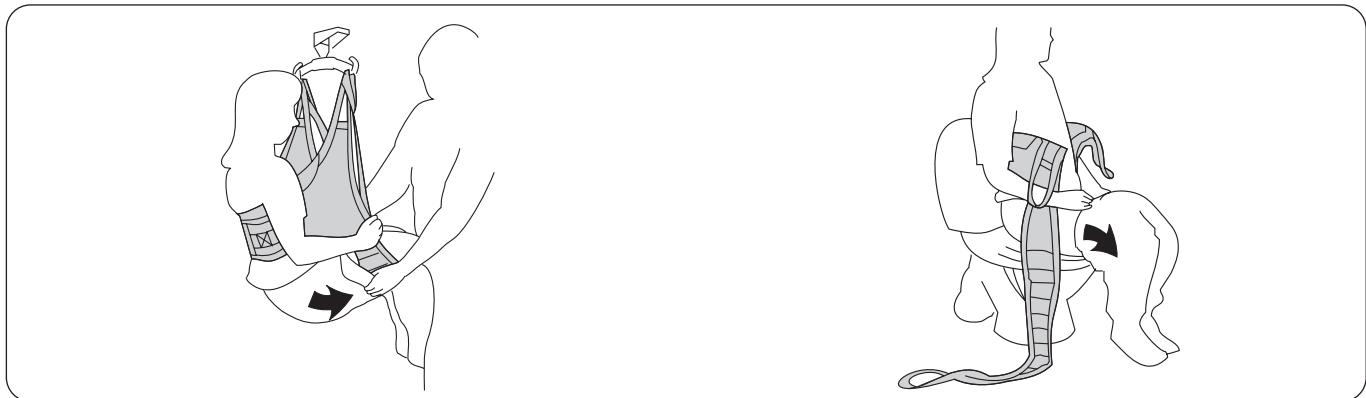

Løft brukeren. Trekk ned buksen så langt som mulig.

Senk brukeren ned på toalettet. Legg bort benstøttene, og trekk ned buksen ytterligere for å komme bedre til.

Tilbake fra toalett til rullestol

Nedenfor følger to beskrivelser av hvordan man tar klærne på igjen etter et avsluttet toalettbesøk. Alternativet du velger, avhenger av klærne og brukers fysiske tilstand.

Alternativ 1: Benstøtter utenfor buksen. Dette egner seg for uelastiske bukser.

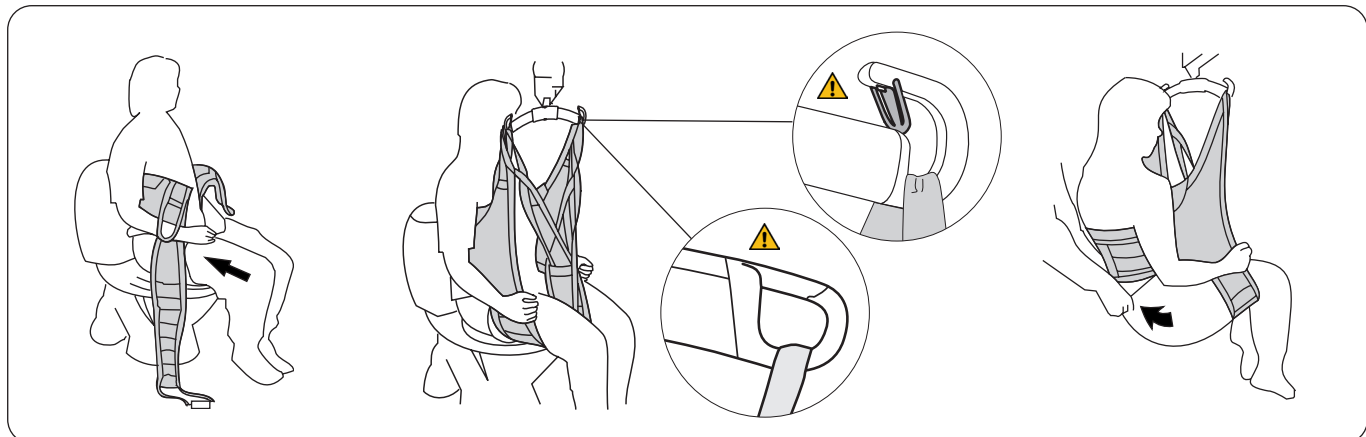

Trekk buksene så langt opp som mulig.

Plasser benstøttene under beina, men utenfor buksene.

⚠ Armer på utsiden!
Heng først de øvre båndløkkene på løftebøylen, deretter benstøtteløkkene. På side 6–7 finner du instruksjoner om hvordan du fester løfteløkkene på forskjellige løftebøyler. Løft brukeren.

Hvis nødvendig plasser du en inkontinenspute i buksen før den trekkes opp over baken. Utfør overflytningen, og senk brukeren ned i rullestolen.

Alternativ 2: Benstøtter først – bukser utenfor. Denne metoden egner seg for elastiske bukser.

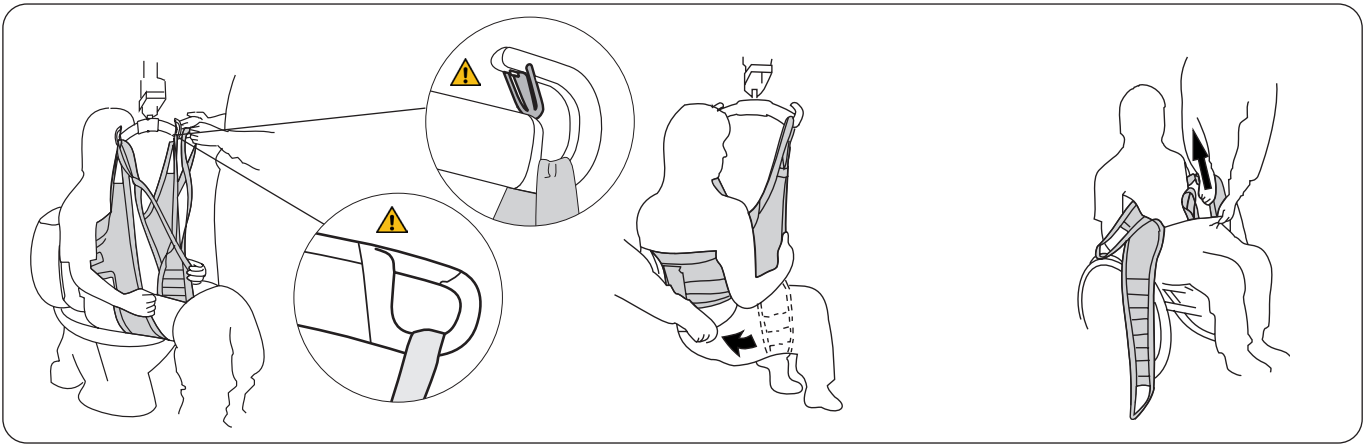

Plasser HygieneSling på brukeren i henhold til instruksjonene på side 5. Heng først de øvre båndløkkene på løftebøylen, deretter benstøtteløkkene. På side 6–7 finner du instruksjoner om hvordan du fester løfteløkkene på forskjellige løftebøyler. Løft brukeren. Plasser om nødvendig en inkontinenspute inni de kryssede benstøttene.

Trek bukser opp rundt baken og seil når brukeren er hevet og fremdeles sitter i HygieneSling. Senk brukeren ned i rullestolen.

Ta benstøttene forsiktig ut av buksen, og fjern HygieneSling.

Råd for testtilpasning

⚠ Sittestilling avhenger av hvor benstøttene plasseres under brukerens ben. For personer med dårlig muskeltonus bør de plasseres høyt opp mot skrittet, slik at vedkommende ikke sitter for lavt i løfteseilet.

Brukere med dårlig muskeltonus sitter vanligvis bedre i en mindre HygieneSling-størrelse. For brukere med høy muskeltonus gjelder det motsatte. De sitter bedre i en større HygieneSling, forutsatt at ryggstøtten er plassert høyt nok, og at benstøttene er nær nok bøyen i knærne.

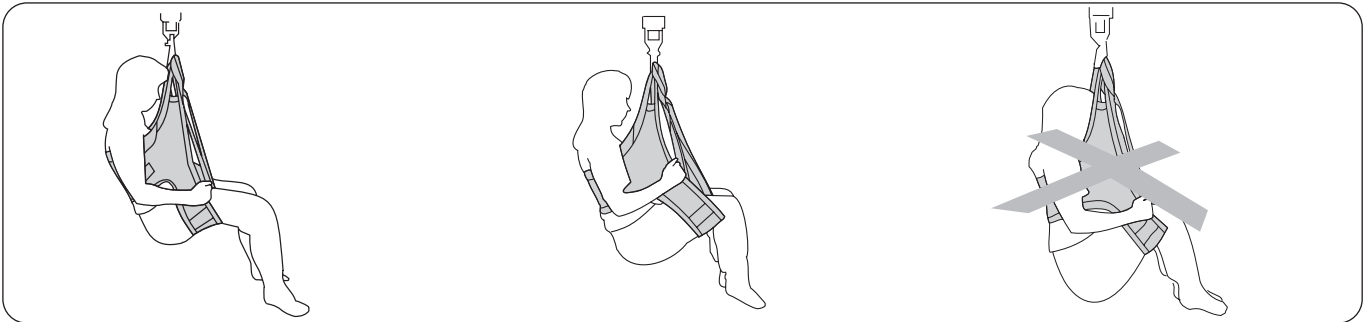

Benstøttene bør plasseres så nær skrittet som mulig i de fleste tilfeller, spesielt på brukere med svært dårlig muskeltonus. I dette tilfellet kan en mindre størrelse være fordelaktig.

Benstøttene kan plasseres nærmere bøyen i knærne for personer med høy muskeltonus. Dette gjør påklledning og avklledning enklere og bidrar til å redusere spastisitet. I dette tilfellet kan en større størrelse være fordelaktig.

En for lav og ukomfortabel sittestilling skyldes enten at benstøttene er for nær bøyen i knærne, eller at seilet er for stort. Prøv en mindre størrelse.

Forkortningsinnstilling

I visse tilfeller er det fordelaktig å forkorte benstøttene for at brukeren skal kunne sitte godt i HygieneSling. Forkortningsinnstillingen kan brukes midlertidig for å teste ut riktig lengde, men langvarig bruk kan skade sømmene. Hvis du vil forkorte benstøttene ved langvarig bruk, anbefales det å knyte en knute i benstøtteløkken for å forkorte den med ca. 10 cm. Da er det den ytre benstøtteløkken som skal kobles til løftebøylen.

Alternative løfteseil for løfting til og fra toalettet

I vårt brede utvalg av løfteseil er det mange modeller som kan brukes til toalettrelaterte løftesituasjoner. Gå til www.hillrom.com hvis du vil ha mer informasjon. Følgende er et utvalg av mulige alternative løfteseil:

Liko HygieneSling med sikkerhetsbelte, mod. 45

Liko HygieneVest High Back, mod. 55

Liko MasterVest, mod. 60

Liko MasterVest med fremknapping, mod. 64

Tilbehør

Extension Loop, grønn, 12 cm

Extension Loop, grønn, 22 cm

Extension Loop, grå, 12 cm

Extension Loop, grå, 22 cm

artikkelnr. 3691102

artikkelnr. 3691103

artikkelnr. 3691302

artikkelnr. 3691303

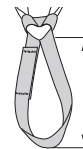

- 2 = 12 cm

- 3 = 22 cm

Oversikt over Liko™ HygieneSling, mod. 41

Navn	Art.nr.	Størrelse		Brukerens vekt ¹	Makslast ²
Liko HygieneSling	3541133	XS	Extra small	< 30 kg	200 kg
Liko HygieneSling	3541134	S	Small	25–50 kg	200 kg
Liko HygieneSling	3541135	M	Medium	40–90 kg	200 kg
Liko HygieneSling	3541136	L	Large	80–120 kg	200 kg
Liko HygieneSling	3541137	XL	Extra large	> 100 kg	300 kg

¹ Angitt brukervekt er kun veiledende – avvik kan forekomme.

² Det kreves løfter/tilbehør som er ment for samme belastning eller større, for å opprettholde makslast.

En størrelse som er for stor, fører til risiko for glidning. En størrelse som er for liten, kan skjære seg inn i lysken og forårsake ubehag. Se tilleggsmåling under Råd for testtilpasning, side 9.

Materiale: HygieneSling er tilgjengelig i polyester.

Anbefalte kombinasjoner

Anbefalte kombinasjoner av Liko HygieneSling og Liko løftebøyer:	Mini 220	Sling bars 350 ³	Standard 450	Sling bars 450 ¹	Twin bars 670 ²
HygieneSling, mod. 41, XS	1	1	2	2	4
HygieneSling, mod. 41, S	1	1	2	1	4
HygieneSling, mod. 41, M	1	1	1	1	4
HygieneSling, mod. 41, L	1	1	1	1	2
HygieneSling, mod. 41, XL	2	1	1	1	2

Forklaring:

1 = Anbefalt

2 = Kan fungere

3 = Ikke anbefalt

4 = Uegnet

¹ Sling bars 450 gjelder Universal SlingBar 450 artikkelnr. 3156075, 3156085 og 3156095 samt SlingGuard 450 artikkelnr. 3308020 og 3308520.

² Twin bars 670 gjelder Universal TwinBar 670 artikkelnr. 3156077 og 3156087, samt SlingGuard 670 Twin artikkelnr. 3308040 og 3308540.

³ Sling bars 350 gjelder Universal SlingBar 350 artikkelnr. 3156074, 3156084 og 3156094.

Kombinasjoner av Liko HygieneSling og Cross-bar, Cross-bar 450/670 eller sidebøyer er uegnet.

Øvrige kombinasjoner

Kombinasjoner av andre tilbehør/produkter enn de som er anbefalt av Liko, kan føre til fare for brukerens sikkerhet.



www.hillrom.com

Liko AB
Nedre vägen 100
975 92 Luleå, Sverige
+46 (0)920 474700

Liko AB is a subsidiary of Hill-Rom Holdings, Inc.

Enhancing outcomes for
patients and their caregivers:

Hill-Rom