

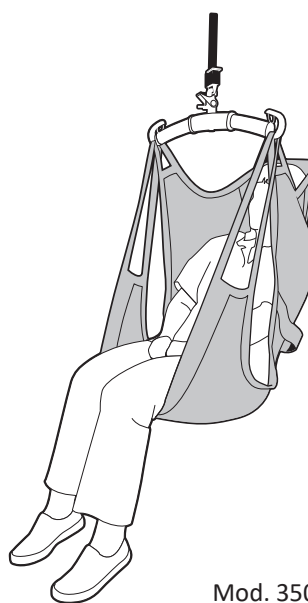

Mod. 300



Mod. 350

Produktbeskrivning

Liko Comfortsele Plus ger en bekväm sittställning och trygg överflyttning mellan exempelvis säng och rullstol. Den anpassar sig efter brukaren utan några individuella inställningar. En rätt utprovad och omsorgsfullt applicerad Comfortsele Plus ger brukaren en god trygghetskänsla och hög komfort med bra stöd för ryggen och huvudet (mod. 350).

Placeringen av en Comfortsele Plus är skonsam, eftersom den appliceras då brukaren ligger ner och sedan lämnas kvar i stolen efter överflyttning. När brukaren senare ska förflyttas tillbaka till sängen finns lyftselen på plats. Bandöglorna kopplas på lyftbygeln och lyften gör jobbet.

Comfortsele Plus är lämplig för brukare som är särskilt ömtåliga på grund av muskel- eller ledbesvär.

Comfortsele Plus är i många fall även lämplig för amputerade personer på grund av att den ger stöd under hela sittytan.

Comfortsele Plus Hög (mod. 350) är utrustad med inbyggt huvudstöd och ger en bekväm tillbakalutad sittställning. Den är mycket lämplig för brukare som har dålig bål- och huvudstabilitet.

I dokumentet kallas den som blir lyft för brukare och den som hjälper till för medhjälpare.

VIKTIGT!



















Lyft och överflyttning av en person medför alltid en viss risk. Studera därför noga bruksanvisning för såväl lyft som lyfttillbehör. Det är viktigt att helt och fullt förstå innehållet i bruksanvisningen. Utrustningen får endast användas av utbildad personal. Förvissa dig om att lyfttillbehöret passar till den lyft som används. Iakttag försiktighet och omsorg vid användandet. Som medhjälpare är du alltid ansvarig för brukarens säkerhet. Du måste vara informerad om brukarens möjligheter att klara lyftsituationen. Kontakta tillverkaren eller leverantören om något är oklart.

Innehållsförteckning

Symbolbeskrivning	3
Säkerhetsföreskrifter	4
Tillsyn och skötsel.....	5
Definitioner	5
Hur man kopplar lyftselen till olika lyftbyglar.....	6
Hur du kopplar Comfortsele Plus till en lyftbygel med 4 krokar (twinbyglar och kryssbyglar)	7
Lyft från liggande	7
Åter till liggande	8
Borttagning av lyftselen.....	8
Lyft från golv	8
Lyft till rullstol.....	9
Lyft från rullstol	9
Olika sittställningar beroende på val av lyftbygel	9
Olika lyftbyglar.....	10
Tillbehör	10
Översikt för Liko™ Comfortsele Plus, mod. 300, 350.....	11
Rekommenderade kombinationer.....	12

Symbolbeskrivning

Dessa symboler finns i det här dokumentet och/eller på produkten.

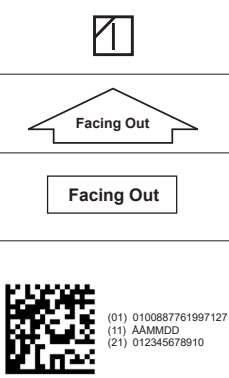
Symbol	Beskrivning
	Varning! Den här situationen kräver extra försiktighet och uppmärksamhet
	Läs bruksanvisningen före användning
	CE-märkning
	Juridisk tillverkare
	Tillverkningsdatum
	Produktidentifikation
	Serienummer
	Medicinteknisk produkt
	Ej kemtvätt
	Ej strykning
	Torktumling
	Ej torktumling
	Tvätt Symbolen förekommer alltid i kombination med rekommenderad temperatur i °C och °F.
	Latexfri
	Periodisk inspektion
	Ej blekning
	Torkning på lina i skugga
	Riktning uppåt och symbolen på produktens utsida
	Symbol på produktens utsida.
	GS1-datamatrixstreckkod som kan innehålla följande information. (01) GTIN-artikelnnummer (11) Produktionsdatum (21) Serienummer

Säkerhetsföreskrifter

Tänk på följande innan du lyfter:

- Om det behövs en eller flera medhjälpare får bedömas från fall till fall av ansvarig person i er verksamhet.
- Kontrollera att rätt lyftsele är vald beträffande modell, storlek, material och utförande i förhållande till brukarens behov.
- För säkerhets- och hygienhänseende, ska individbundna lyftselar användas.
- Planera lyftet så att det sker så säkert och smidigt som möjligt.
- Kontrollera att lyfttillbehöret hänger vertikalt och kan röra sig obehindrat.
- Trots att Likos lyftbyglar är försedda med urkrokningskydd måste särskild uppmärksamhet iakttagas. Innan brukaren lyfts från underlaget, men när banden är ordentligt sträckta, är det viktigt att kontrollera att banden är korrekt kopplade på lyftbygelns krokar.
- Kontrollera att brukaren sitter säkert i lyftselen innan överflyttning sker till annan plats.
- Lyft aldrig en brukare högre från underlaget än vad som är nödvändigt för att genomföra lyftet.
- Lämna aldrig en brukare utan tillsyn i en lyftsituation.
- Se till att hjulen på rullstol, säng, brits osv. är låsta under arbetsmomenten.
- Arbeta alltid ergonomiskt. Nyttja brukarens förmåga att aktivt vara delaktig vid arbetsmomenten.
- När lyftselen inte används ska den inte förvaras i direkt solljus.

 Om lyftselen kopplas på lyftbygeln på ett felaktigt sätt kan det orsaka allvarlig personskada på brukaren.

 Att manuellt vända brukaren i sängen kan skada medhjälparen.

 Medicinteknisk produkt klass I

PATENT www.hillrom.com/patents

Kan omfattas av ett eller flera patent. Se internetadressen ovan.

Hill-Rom bolagen är innehavare av europeiska, amerikanska och andra patent och patentansökningar under utredning.

Produktändringar

Liko™-produkter utvecklas ständigt varför vi förbehåller oss rätten till ändringar i produkter utan föregående notis. Kontakta en representant för Hill-Rom för att få information, råd och eventuella uppdateringar.

Design and Quality by Liko in Sweden

Liko är kvalitetscertifierat enligt ISO 9001 och dess motsvarighet för medicintekniska företag ISO 13485. Liko är även miljöcertifierat enligt ISO 14001.

Meddelande till användare och brukare i EU

Alla allvarliga incidenter som har inträffat i relation till produkten ska rapporteras till tillverkaren och berörd myndighet i medlemsstaten där användaren och/eller brukaren befinner sig.

Tillsyn och skötsel

Kontrollera lyftselen före varje användning. Kontrollera att följande inte uppvisar tecken på slitage och skador:

- tyg
- band
- sömmar
- upphängningsöglor.

⚠ Använd inte skadade lyfttillbehör.

Kontakta tillverkaren eller leverantören om något är oklart.

Tvättinstruktioner: Se lyftselsens produktetikett samt bifogad bilaga "Skötselråd för Likos lyftselar".

Periodisk inspektion

Produkten måste inspekteras minst en gång var sjätte månad. Mer frekventa inspektioner kan krävas om produkterna används eller tvättas oftare än normalt. Kontakta en representant för Hill-Rom för information om protokoll.

Förväntad livslängd

Produkten har en förväntad livslängd på 1–3 år vid normal användning. Livslängden varierar beroende på material, användningsfrekvens, tvättrutiner och belastning. Kontakta en representant för Hill-Rom för information om protokoll.

Återvinningsinstruktioner

Hela lyftselen, inklusive lator, polstringsmaterial osv. ska sorteras som brännbart avfall.

Hill-Rom gör utvärderingar och vägleder användarna om säker hantering och kassering av produkter för att förebygga skador, inklusive, men inte begränsat till: skärsår, sticksår, skrubbsår och eventuell rengöring och desinficering av den medicintekniska produkten efter användning och före kassering. Kunderna bör följa alla federala, statliga, regionala och/eller lokala lagar och förordningar som gäller säker kassering av medicinsk utrustning och tillbehör.



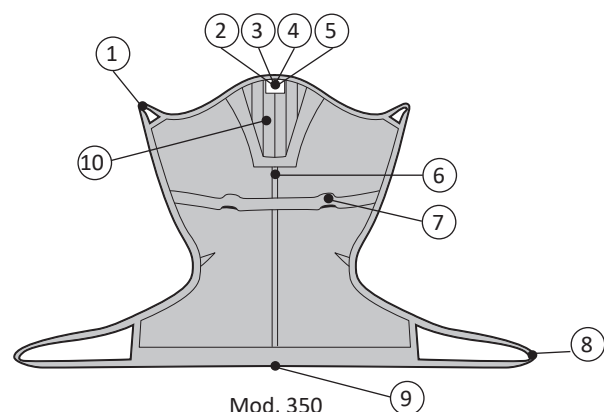
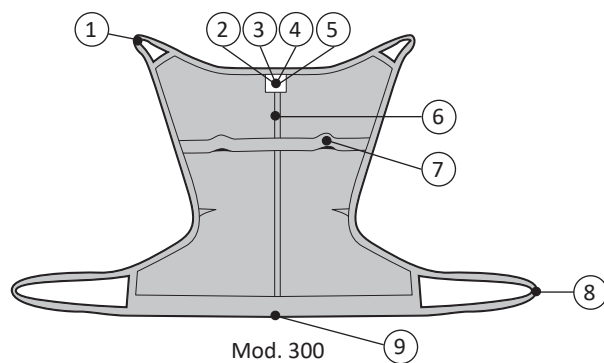

Vid tveksamhet ska användaren av enheten i första hand kontakta Hill-Roms tekniska support för råd om säker kassering.

Definitioner

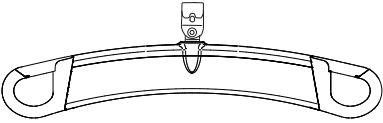
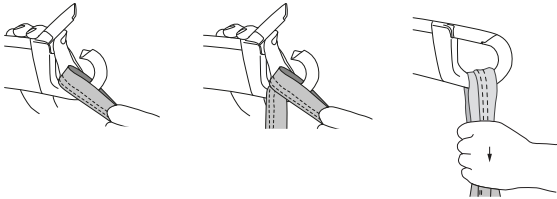
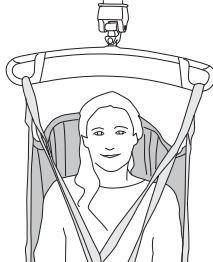
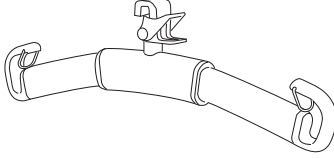
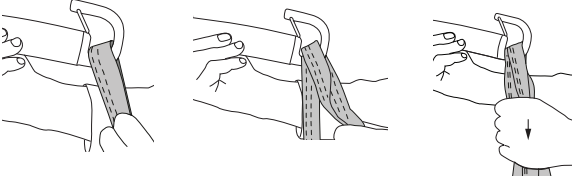

1. Övre bandögla
2. Produktetikett
3. Serienummer
4. Etikett: Periodisk inspektion
5. Etikett: Individmärkning (Belongs to)
6. Mittbakband (storleksmarkering)
7. Handtag
8. Nedre bandögla
9. Nedre kant
10. Mjukt huvudstöd (mod. 350)

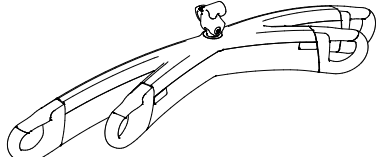
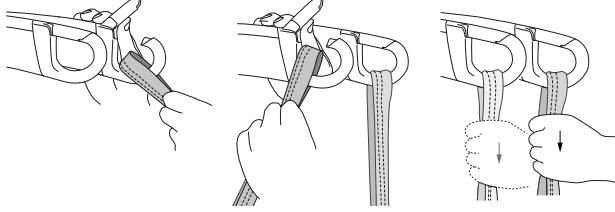
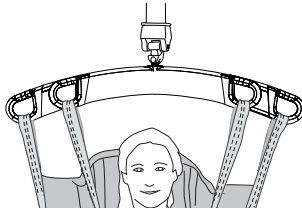
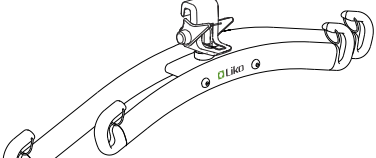
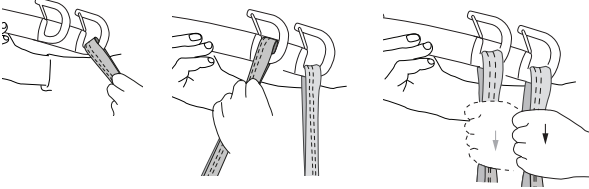
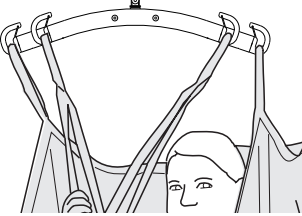
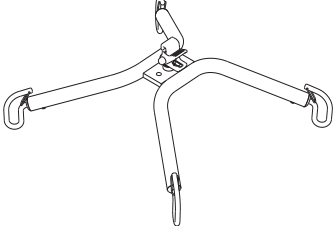
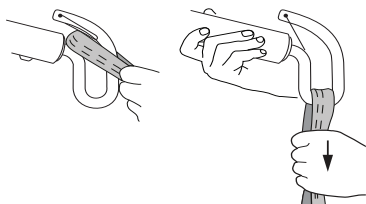
Hur man kopplar lyftselen till olika lyftbyglar

Lyftbygel	Lyftselenens öglor till lyftbygelns krokar	Rätt
 <p data-bbox="188 497 354 533">SlingGuard™</p>		
 <p data-bbox="210 788 331 824">Universal</p>		
 <p data-bbox="156 1070 386 1106">SlingGuard™ Twin</p>		
 <p data-bbox="172 1370 370 1406">Universal Twin</p>		
 <p data-bbox="204 1675 338 1711">Kryssbygel</p>		

Fel!

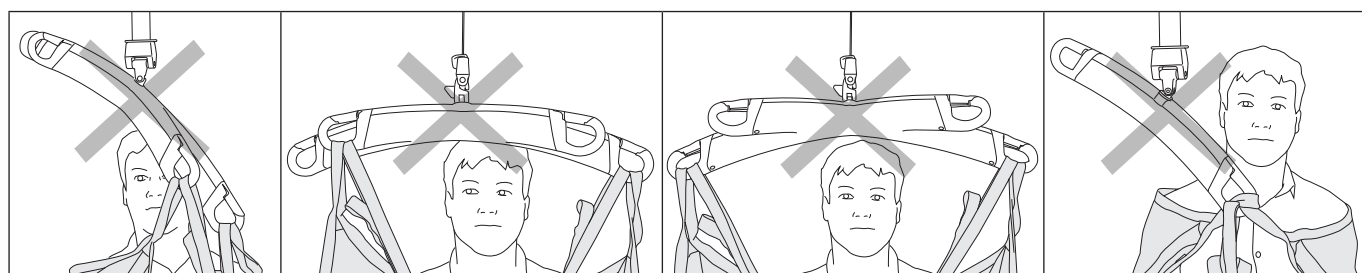

Hur man kopplar Comfortsele Plus till en lyftbygel med 4 krokar (twinbyglar och kryssbyglar)

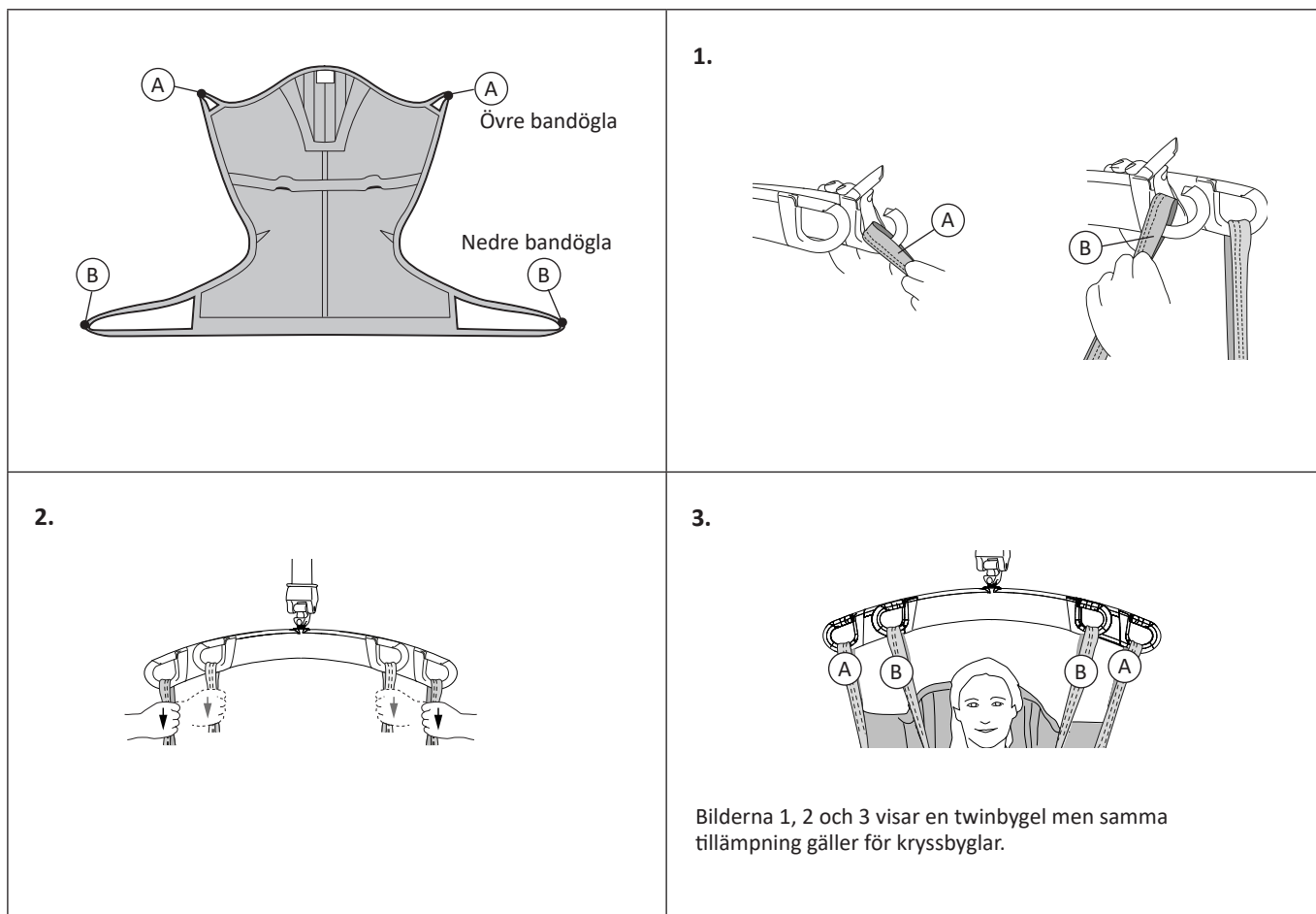

Lyft från liggande

Tänk på din egen arbetsställning och brukarens komfort. Använd sängens höjnings- och sänkingsfunktion.

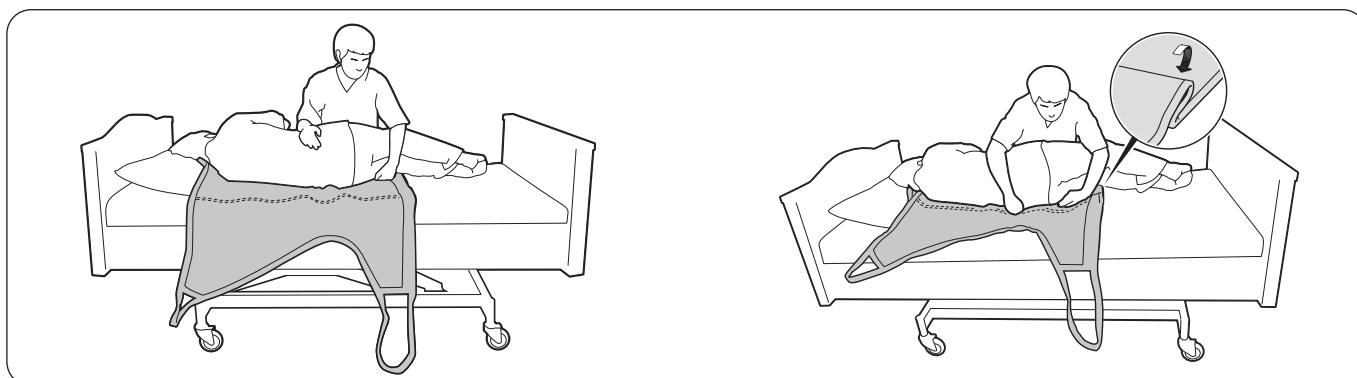

Vänd brukaren mot dig så att han eller hon inte faller ur sängen. Placera lyftselen så långt in under brukaren som möjligt och med nederkanten strax nedanför brukarens knäveck.

Lägg lyftselen i ett par veck så att dess mittbakband motsvarar brukarens ryggrad när sedan brukaren varsamt vänds tillbaka.



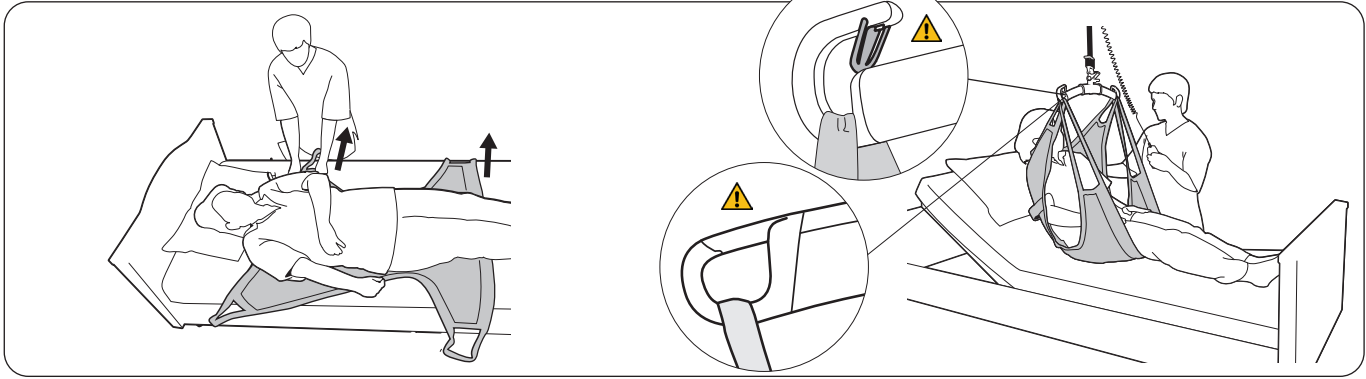

Lirka försiktigt ut lyftselen på andra sidan. Kontrollera att brukaren ligger mitt på lyftselen. Justera placeringen vid behov. Nederkanten av lyftselen bör vara strax nedanför brukarens knäveck.

Res upp ryggstödet. Koppla först på de övre bandöglorna på lyftbygeln, sedan de nedre bandöglorna. På sidorna 6–7 finns instruktioner om hur du kopplar lyftselsens öglor till olika lyftbygglar. Lyft upp brukaren. När brukaren är lyft kommer lyftselsens nederkant att vara placerad ca 0–10 cm ovanför knävecket.

Alternativ metod för att applicera lyftselen: För brukare som ej kan vändas på sidan kan glidlakan användas för applicering av lyftsela i ryggläge. Två glidlakan placeras under brukaren och lyftselen appliceras genom att den dras mellan glidlakanen. Kontakta den lokala Hill-Rom-representanten för mer information.

Återgå till liggande

Tänk på din egen arbetsställning och brukarens komfort. Använd sängens höjnings- och sänkingsfunktion. Sänk ner brukaren till sängen och koppla loss lyftselsens bandöglor från lyftbygeln.

Borttagning av lyftselen



Vik in lyftselen under sig själv och tryck in den så långt under brukaren som är möjligt.

Vänd brukaren varsamt mot dig. **Tips:** Använd lyftselen för att underlätta vändningen. Dra försiktigt bort lyftselen.

Lyft från golv

Vid lyft från golv rekommenderar vi Liko Comfortsele Plus Hög, mod. 350, som ger bra stöd för huvudet.

Lyft till rullstol

Vid placering i rullstol är det viktigt att brukaren kommer tillräckligt långt bak i rullstolen för att sitta bra. Det finns flera sätt att åstadkomma detta.

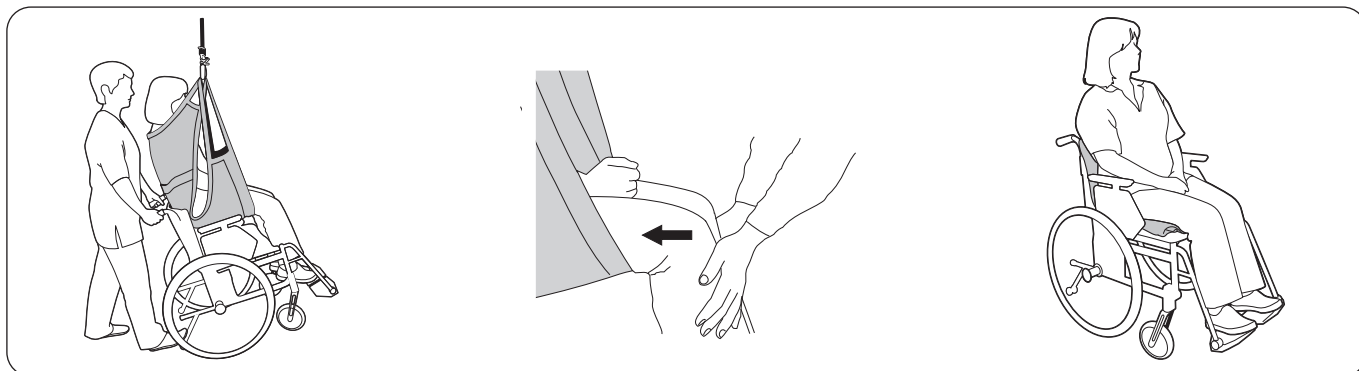

För att underlätta placeringen i rullstolen kan du luta stolen bakåt under sänkningen. Låt stussen glida ner utmed ryggstödet den sista biten. Kontrollera rullstolens läge med foten på tippskyddet.

En alternativ metod är att trycka lätt under brukarens knän under sänkningen så att stussen trycks in mot ryggstödet. Om det finns ett handtag på lyftselen kan det användas för att styra.

Efter genomfört lyft till stol eller rullstol kopplas bandöglorna loss från lyftbygel och lyftselen viks undan.

⚠ Obs! För stor påfrestning på handtagen kan leda till att lyftselen går sönder. Använd inte handtagen för att lyfta!

Lyft från rullstol

⚠ Kontrollera att lyftselen är korrekt placerad innan brukaren överflyttas från rullstolen.

Ibland kan brukaren ha glidit fram i rullstolen och därmed hamnat längre fram på lyftselen. Lyftselen bör täcka minst halva lårets undersida för att lyftet ska utföras på ett säkert sätt. Om den inte gör det bör brukaren positioneras manuellt i ett lämpligt läge.

Olika sittställningar beroende på val av lyftbygel

Liko Comfortsele Plus, mod. 300

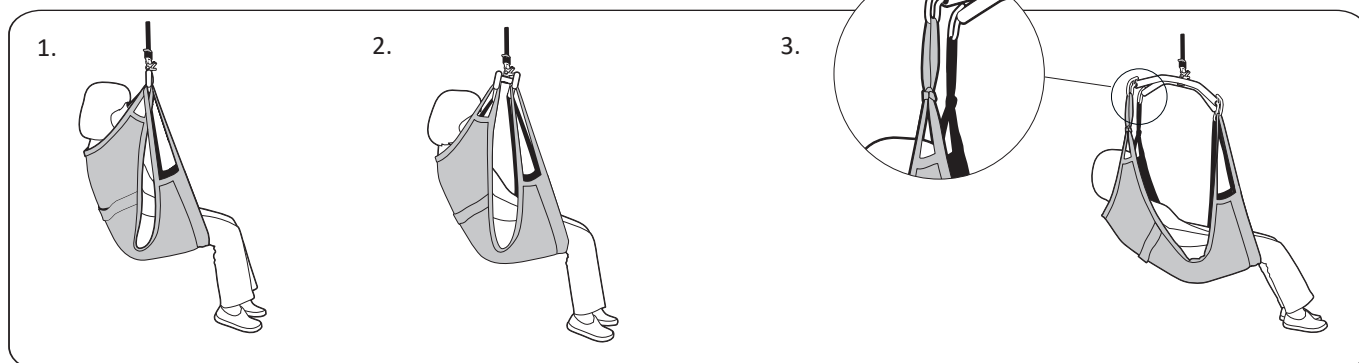

1. Liko Comfortsele Plus, mod. 300 i kombination med Liko Universalbygel 450 ger en upprätt sittställning.

2. Liko Comfortsele Plus, mod. 300 i kombination med en twinbygel 670 ger en något tillbakalutad sittställning samt mer utrymme för axlarna.

3. Liko Comfortsele Plus, mod. 300 i kombination med Liko Kryssbygel 450 eller 670 ger en tillbakalutad sittställning med mindre böjd höftled. Kryssbygel 670 ger dessutom mer utrymme för axlarna.

Liko Universalbygel 450 i kombination med sidobyglar ger samma grad av tillbakalutad sittställning.

⚠ Vid dessa kombinationer under punkt 3 ska 12 cm Förlängningsöglor **alltid användas på de övre bandöglorna. Förvissa dig om att lyftselen nedkant är i nivå med knävecken vid lyft. Detta gäller även i kombination med den äldre modellen av Liko Kryssbygel.**

Liko Comfortsele Plus Hög, mod. 350

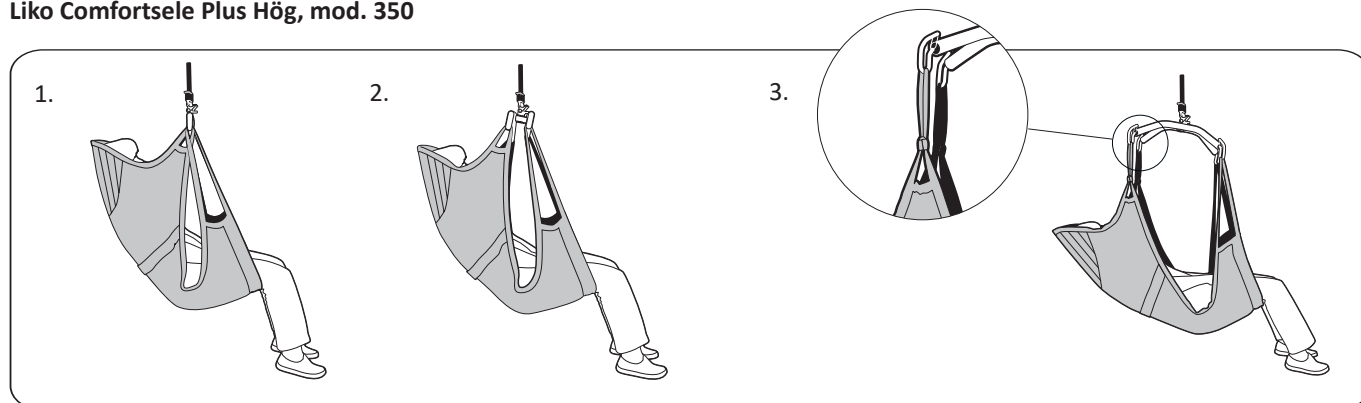

1. Liko Comfortsele Plus, mod. 350 i kombination med Universalbygel 450 ger en bekväm, tillbakalutad sittställning.

2. Liko Comfortsele Plus, mod. 350 i kombination med en twinbygel 670 ger en tillbakalutad sittställning med mindre böjd höftled samt mer utrymme för axlarna.

3. Liko Comfortsele Plus, mod. 350 i kombination med Kryssbygel 450 eller 670 ger en halvliggande sittställning. Kryssbygel 670 ger dessutom mer utrymme för axlarna.

Liko Universalbygel 450 i kombination med Sidobyglar ger samma grad av tillbakalutad sittställning.

⚠ Vid dessa kombinationer under punkt 3 ska 12 cm Förlängningsöglor **alltid** användas på de övre bandöglorna. Förvissa dig om att lyftselens nederkant är i nivå med knävecken vid lyft. Detta gäller även i kombination med den äldre modellen av Liko Kryssbygel.

Olika lyftbyglar

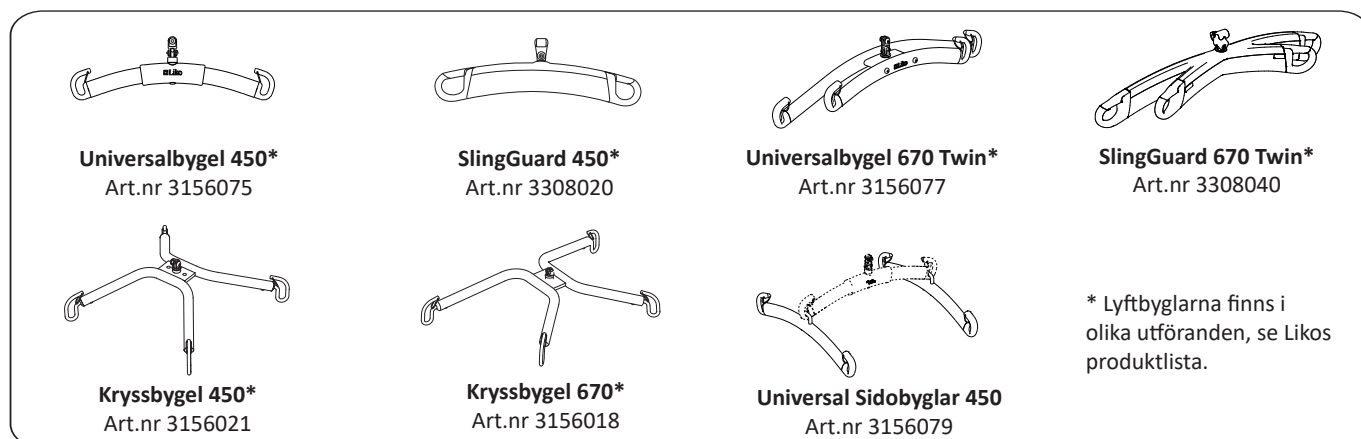

Förlängningsögla, grön, 12 cm
Förlängningsögla, grön, 22 cm
Förlängningsögla, grå, 12 cm
Förlängningsögla, grå, 22 cm

Tillbehör

Art.nr 3691102
Art.nr 3691103
Art.nr 3691302
Art.nr 3691303

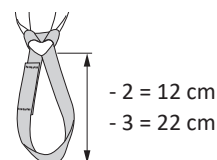

Översikt Liko™ Comfortsele Plus, mod. 300, 350

Artikel	Art.nr	Storlek		Maxlast ¹
Liko Comfortsele Plus, mod. 300	35300304	S	Small	200 kg
Liko Comfortsele Plus, mod. 300	35300305	M	Medium	200 kg
Liko Comfortsele Plus, mod. 300	35300306	L	Large	200 kg
Liko Comfortsele Plus, mod. 300	35300307	XL	Extra large	300 kg
Liko Comfortsele Plus Hög, mod. 350	35350304	S	Small	200 kg
Liko Comfortsele Plus Hög, mod. 350	35350305	M	Medium	200 kg
Liko Comfortsele Plus Hög, mod. 350	35350306	L	Large	200 kg
Liko Comfortsele Plus Hög, mod. 350	35350307	XL	Extra large	300 kg

¹ För bibehållen maxlast krävs lyft/tillbehör avsedda för samma belastning eller mer.

Modell	Storlek	Personvikt ²	Bredd (A)	Höjd (B)
300	S Small	25–50 kg	47 cm	85 cm
300	M Medium	40–80 kg	56 cm	100 cm
300	L Large	70–110 kg	78 cm	121 cm
300	XL Extra large	> 100 kg	80 cm	128 cm
350	S Small	25–50 kg	47 cm	120 cm
350	M Medium	40–80 kg	56 cm	136 cm
350	L Large	70–110 kg	67 cm	145 cm
350	XL Extra large	> 100 kg	67 cm	153 cm

² Den angivna personvikten är endast vägledning – avvikelser förekommer.

Om brukaren har dålig muskeltonus och blir hopsjunken i Comfortselen bör du överväga en mindre storlek.

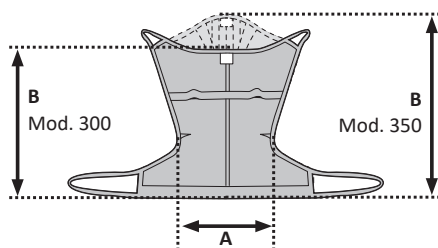

Material

Comfortsele Plus är tillverkad av nätpolyester.

Rekommenderade kombinationer

Rekommenderade kombinationer med Liko™ Comfortsele Plus med Likos lyftbyglar:	Mini 220	Lyftbygel 350 ⁴	Lyftbygel 450 ²	Lyftbygel 600 ⁵	Twinbyglar 670 ³	Kryssbygel 450	Kryssbygel 670	Univ. Sidobyglar + Universal 350	Univ. Sidobyglar + Universal 450
Comfortsele Plus, mod. 300 S	2	1	1	4	4	1 ¹	4	1 ¹	1 ¹
Comfortsele Plus, mod. 300 M	2	2	1	2	1	1 ¹	1 ¹	1 ¹	1 ¹
Comfortsele Plus, mod. 300 L	3	2	1	1	1	1 ¹	1 ¹	1 ¹	1 ¹
Comfortsele Plus, mod. 300 XL	3	3	2	1	1	2 ¹	1 ¹	2 ¹	1 ¹
Comfortsele Plus, mod. 350 S	2	1	1	4	4	1 ¹	4	1 ¹	1 ¹
Comfortsele Plus Hög, mod. 350 M	3	2	1	1	1	1 ¹	1 ¹	1 ¹	1 ¹
Comfortsele Plus Hög, mod. 350 L	3	2	1	1	1	1 ¹	1 ¹	1 ¹	1 ¹
Comfortsele Plus Hög, mod. 350 XL	3	3	2	1	1	1 ¹	1 ¹	2 ¹	1 ¹

Förklaring: 1 = Rekommenderas, 2 = Kan fungera, 3 = Avrådes, 4 = Olämpligt

¹ ⚠️ Använd alltid 12 cm förlängningsöglor på de övre bandöglorna.

I sittande position ska lyftselens nederkant vara nära knävecken.

² Lyftbygel 450 avser Universalbygel 450, art.nr 3156075, 3156085 och 3156095, Standardbygel 450, art.nr 3156001, 3156003, 3156007 och 3156016 samt även SlingGuard 450, art.nr 3308020 och 3308520.

³ Twinbyglar 670 avser Universalbygel 670 Twin, art.nr 3156077 och 3156087 samt även SlingGuard 670 Twin, art.nr 3308040 och 3308540.

⁴ Lyftbygel 350 avser Universalbygel 350, art.nr 3156074, 3156084 och 3156094.

⁵ Lyftbygel 600 avser Universalbygel 600, art.nr 3156076 och 3156086.

Om du vill ha information om kombinationer med andra Liko lyftbyglar, kontakta Hill-Rom.

Övriga kombinationer

Andra kombinationer av tillbehör/produkter än de av Liko rekommenderade kan medföra risk för brukarens säkerhet.



www.hillrom.com

Liko AB
Nedre vägen 100
975 92 Luleå, Sverige
+46 (0)920 474700

Liko AB is a subsidiary of Hill-Rom Holdings Inc.

Enhancing outcomes for patients and their caregivers:

