

Bruksanvisning

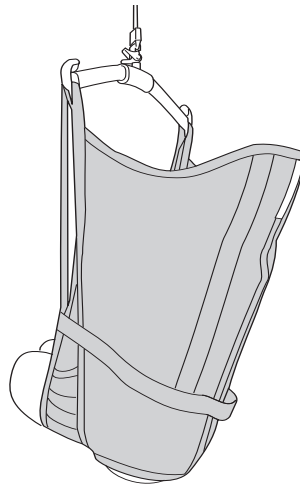

Produktbeskrivelse

Liko AmputeeSling er et trygt og brukervennlig løfteseil som er spesialdesignet for å hjelpe til med å løfte brukere som har amputert begge bena høyt opp. Det anbefales også å bruke AmputeeSling på brukere som ikke har amputert, men som har en tendens til å skli ut av lignende typer løfteseil. AmputeeSling kan også være egnet for andre brukere, for eksempel personer som har amputert bare på den ene siden.

Benstøttene ligger normalt overlappende under begge lårene. Styreløkkene på siden av løfteseilet sikrer riktig plassering av benstøttene og bidrar til å hindre at åpningen for setet blir bredere. De gir dermed ekstra sikkerhet under løfting. Brukerens armer holdes på innsiden av løfteseilet.

Når AmputeeSling er riktig tilpasset og nøye satt på, sikres en høy grad av komfort og en god følelse av sikkerhet for brukeren.

AmputeeSling har hodestøtte.

For store brukere eller personer som er spesielt følsomme for trykk rundt skuldrene, anbefales en kombinasjon med Universal SlingBar 600.

AmputeeSling er tilgjengelig i polyester. Dette materialet er svært slitesterkt og enkelt å arbeide med ettersom det har lav friksjon, noe som gjør løfteseilet enkelt å bruke og fjerne. Denne modellen er også tilgjengelig i polyesternet i tilfeller der løfteseilet skal etterlates i stolen etter løfting, eller når du bare ønsker et ventilert alternativ.

AmputeeSling har forsterkede benstøtter som fordeler trykket jevnt og hindrer løfteseilet i å skjære seg inn under lårene.

AmputeeSling kan tas på og fjernes enten i sittende eller horisontal posisjon.

AmputeeSling kan brukes sammen med alle Likos indirekte og mobile løfter når du bruker en løftebøyle med bare to kroker. Du kan velge mellom de takmonterte løfterne LikoGuard™, Likorall™ og Multirall™, eller mellom de mobile løfterne Golvo™, Viking™, Uno™ og Liko™ M220/M230.





















Personen som løftes, omtales som brukeren i dette dokumentet, og den som hjelper brukeren, omtales som medhjelperen.

VIKTIG!

Løfting og overflytning av en bruker innebærer alltid et visst risikonivå. Les bruksanvisningen for både brukerløfteren og løftetilbehøret før bruk. Det er viktig å forstå innholdet i bruksanvisningen fullt ut. Utstyret skal bare brukes av kvalifisert personell. Kontroller at løftetilbehøret er egnet for løfteren som brukes. Vær varsom og forsiktig under bruk. Som medhjelper er du alltid ansvarlig for brukers sikkerhet. Du må være oppmerksom på brukers evne til å klare seg gjennom løftesituasjonen. Hvis noe er uklart, må du ta kontakt med produsenten eller leverandøren.

Symbolbeskrivelse

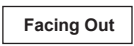
Disse symbolene finnes i dette dokumentet eller på produktet.

Symbol	Beskrivelse
	Advarsel: Denne situasjonen krever ekstra omsorg og oppmerksomhet.
	Les bruksanvisningen før bruk
	CE-merke
	Juridisk produsent
	Produksjonsdato
	Produkt-ID
	Serienummer
	Medisinsk utstyr
	Ikke rens
	Ikke stryk
	Tørketrommel
	Ikke tørk i tørketrommel
	Vasking Symbolet står alltid sammen med anbefalt temperatur i °C og °F.
	Uten lateks
	Periodisk inspeksjon
	Ikke blek
	Lufttørking på snor i skyggen
	Retning oppover og symbol på utsiden av utstyret.
	Symbol på utsiden av utstyret.
 (01) 0100887761997127 (11) AAMMDD (21) 012345678910	GS1 Data Matrix-strekkode som kan inneholde følgende informasjon. (01) GTIN (Global Trade Item Number) (11) Produksjonsdato (21) Serienummer

Sikkerhetsanvisninger

Vær obs på følgende før løfting:

- En ansvarlig person i organisasjonen skal i hvert enkelt tilfelle avgjøre om det er behov for en eller flere medhjelpere.
- Påse at løfteseilet som velges, oppfyller brukerens behov med hensyn til modell, størrelse, stoff og utførelse.
- Den totale makslasten for et løftesystem bestemmes alltid av produktet i systemet med laveste angitte makslast.
- Av sikkerhets- og hygienegrunner skal individuelle løfteseil brukes.
- Planlegg løftet nøye, slik at det kan utføres så trygt og smidig som mulig.
- Kontroller at løftetilbehøret henger vertikalt og kan bevege seg fritt.
- Selv om Likos løftebøyler er utstyrt med sikkerhetslåser, må det utvises ekstra varsomhet. Før brukeren løftes fra underlaget, men etter at stroppene er strukket helt ut, må du kontrollere at stroppene er heftet på løftebøylekrokene på riktig måte.
- Kontroller at brukeren sitter trygt i løfteseilet, før overflytning til en annen plassering.
- Løft aldri en bruker høyere opp fra underlaget enn det som er nødvendig for å gjennomføre løftet og overflytningen.
- La aldri en bruker være uten tilsyn i en løftesituasjon.
- Kontroller at hjulene på rullestolen, sengen, båren osv. er låst under løfte-/overflytningsoperasjonen.
- Arbeid alltid ergonomisk. Bruk brukerens evne til å delta aktivt i operasjonene.
- Når løfteseilet ikke brukes, må det ikke oppbevares i direkte sollys.
- Det anbefales å ta av løfteseilet etter overflytningen. Hvis det av en eller annen grunn er ønskelig å la løfteseilet være på etter overføring, anbefales det å bruke et løfteseil i nettpolyester.

 **Feil feste av løfteseilet på løftebøylen kan føre til alvorlig skade på brukeren.**

 **Hvis brukeren snus manuelt i sengen, kan det forårsake skader på medhjelperen.**

 Medisinsk utstyr i produktklasse I

PATENT www.hillrom.com/patents

Kan være dekket av en eller flere patenter. Se nettadressen ovenfor.

Hill-Rom-selskapene eier europeiske, amerikanske og andre patenter og patentsøknader.

Produktendringer

Siden Likos produkter er under kontinuerlig utvikling, forbeholder vi oss retten til å gjøre produktendringer uten forutgående varsel. Kontakt Hill-Rom-representanten din hvis du vil ha råd og informasjon om produktoppgraderinger.

Design and Quality by Liko in Sweden

Liko er kvalitetssertifisert i henhold til ISO 9001 og tilsvarende standard for bransjen for medisinsk utstyr, ISO 13485. Liko er også miljøsertifisert i henhold til ISO 14001.

Merknad til brukere eller pasienter i EU

Alle alvorlige hendelser som har oppstått i forbindelse med utstyret, skal rapporteres til produsenten og vedkommende myndighet i medlemsstaten der brukeren eller pasienten er bosatt.

Tilsyn og vedlikehold

Kontroller løfteseilet før hver bruk. Kontroller følgende punkter med hensyn til slitasje og skader:

- stoff
- stropper
- sømmer
- løkker

⚠ Bruk ikke skadet løftetilbehør.

Hvis noe er uklart, må du ta kontakt med produsenten eller leverandøren.

Hvis løfteseilet brukes til bading eller dusjing: Etter bruk i bad- og dusjsituasjoner skal løfteseilet plasseres slik at det tørker så snart som mulig.

Vaskeanvisninger: Se produktetiketten på løfteseilet og det vedlagte tillegget «Tilsyn og vedlikehold for Likos løfteseil».

Periodisk inspeksjon

Produktet må inspiseres minst én gang hver 6. måned. Det kan være nødvendig med hyppigere inspeksjoner hvis produktet brukes eller vaskes oftere enn normalt. Ta kontakt med Hill-Rom-representanten din angående protokoller.

Forventet holdbarhet

Produktet har en forventet holdbarhet på 1–5 år ved normal bruk. Forventet holdbarhet varierer avhengig av stoffet, brukshyppigheten, vaskeprosedyren og vekten som bæres.

Resirkuleringsanvisninger

Hele løfteseilet, inkludert spiler, fôringsmateriale osv. skal sorteres som brennbart avfall.

Hill-Rom vurderer og gir veiledning til sine brukere om sikker håndtering og avhending av utstyret sitt for å bidra til å forebygge skader, herunder kutt, skrubbsår og perforering av huden, samt eventuell nødvendig rengjøring og desinfisering av det medisinske utstyret etter bruk og før avhending. Kunder skal følge alle føderale, delstatlige, regionale eller lokale lover og forskrifter som gjelder for sikker avhending av medisinsk utstyr og tilbehør.

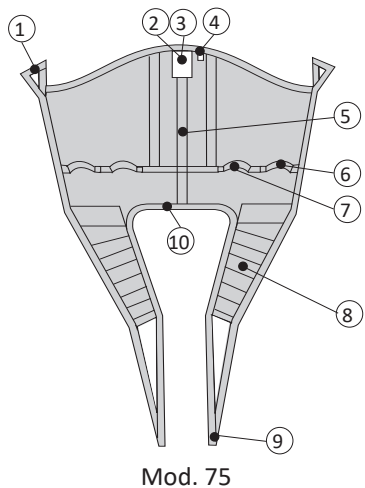

Ved tvil må brukeren av utstyret først ta kontakt med Hill-Roms tekniske støtte for å få veiledning om protokoller for sikker avhending.

Definisjoner

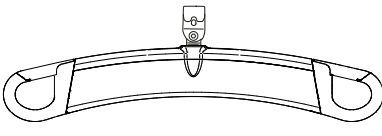
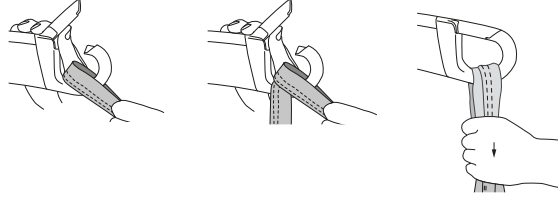
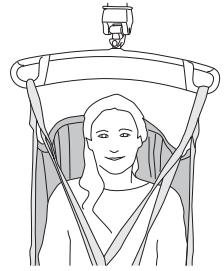
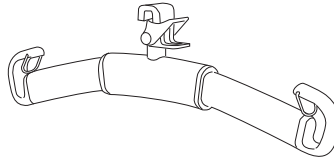
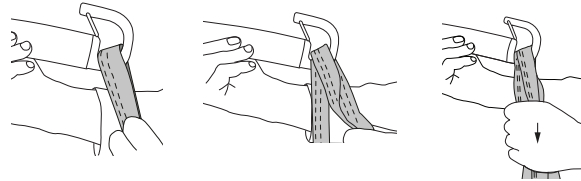

1. Øvre båndløkke
2. Produktetikett
3. Serienummer
4. Størrelsesmerking
5. Midtre ryggstropp
6. Styreløkke
7. Styrehåndtak
8. Benstøtte
9. Benstøtteløkke
10. Nedre kant

Slik festes et løfteseil på ulike løftebøyer

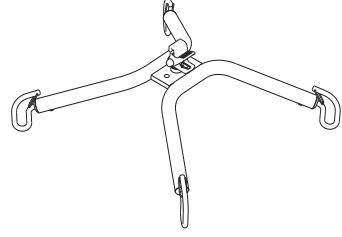
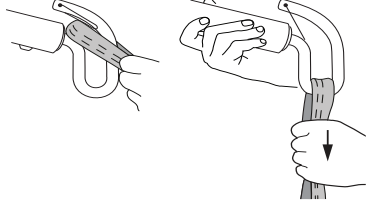
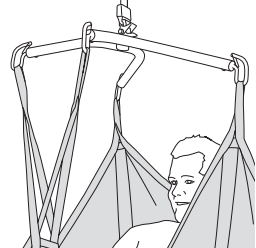
Løftebøyle	Løfteseilløkker på løftebøylekroker	Riktig
 <p>SlingGuard™</p>		
 <p>Universal</p>		
 <p>Cross-Bar</p>		

Feil!

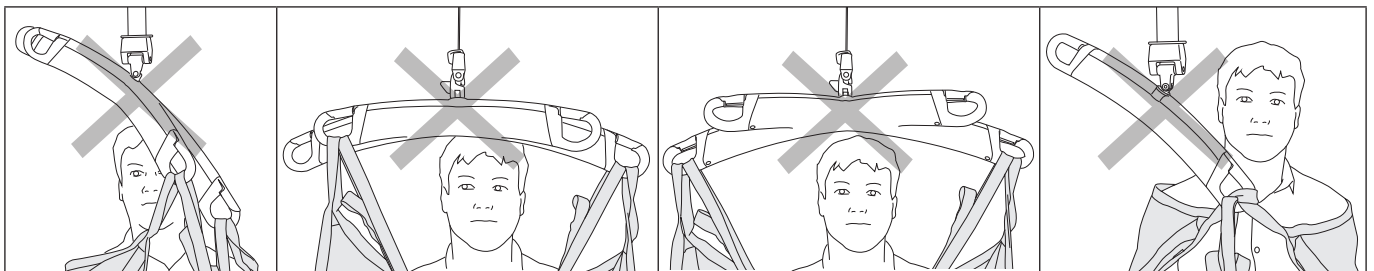

Slik fester du en AmputeeSling til en Cross-Bar

 AmputeeSling i kombinasjon med en Cross-Bar er ikke beregnet på løfting av brukere som har amputert bena.

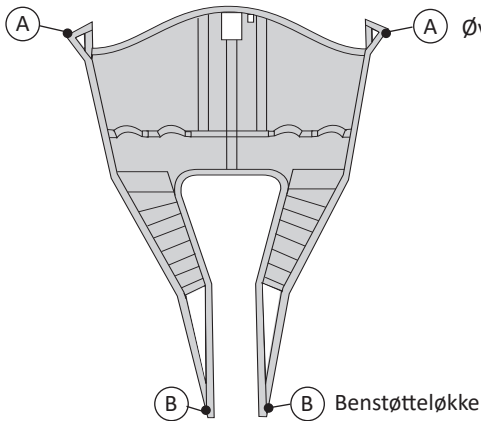
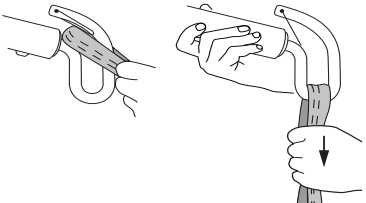
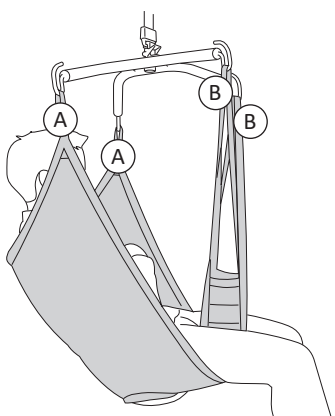
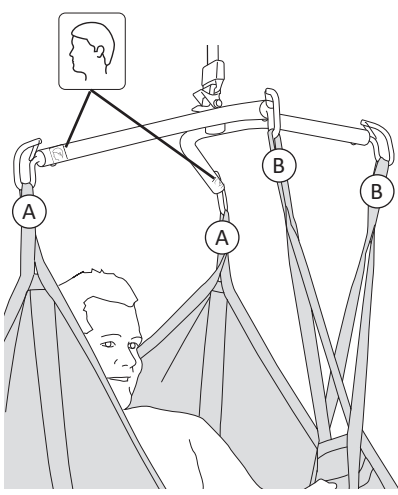
 <p>A Øvre båndløkke</p> <p>B Benstøtteløkke</p>	<p>1.</p> 
<p>2. Ved bruk av AmputeeSling med Cross-Bar skal benstøttene plasseres på tvers foran kroppen.</p> 	<p>3. Cross-bar 670</p> 

Løfte fra sittende stilling

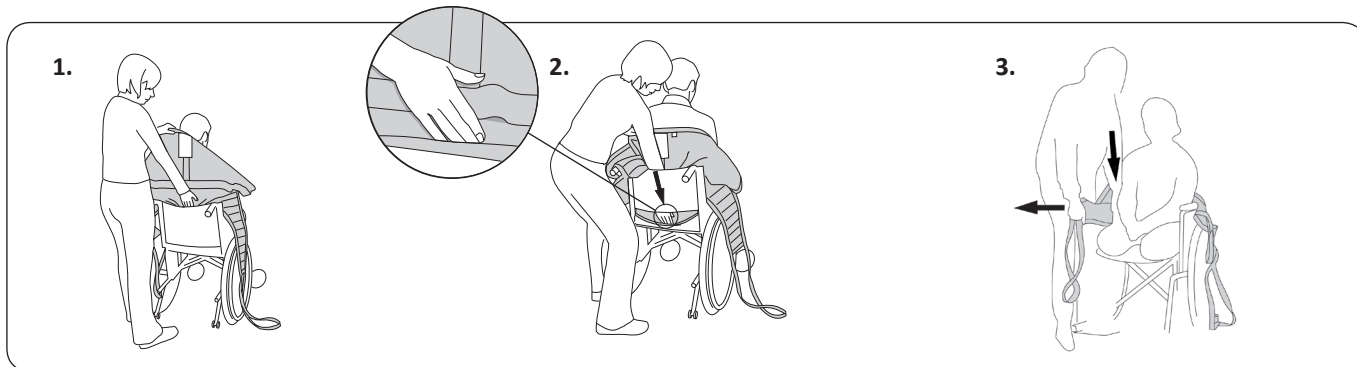

1. Plasser løfteseilet bak brukers ryg med etiketten vendt ut.

Brett den nedre kanten over fingertuppene for å gjøre det enklere å føre løfteseilet i posisjon.

2. Med håndflaten trykker du den nedre kanten av løfteseilet ned til brukers haleben. **Dette er veldig viktig.** Riktig posisjonering forenkles hvis brukeren lener seg litt fremover.

3. Trekk benstøttene ut langs utsiden av lårene. **Nyttig tips:** Ved å plassere håndflaten mellom kroppen og løfteseilet kan du føre stroppen på den nedre kanten av benstøtten ned til setet. Samtidig trekker du benstøtten forover med den andre hånden for å fjerne eventuelt stoff som henger løst.

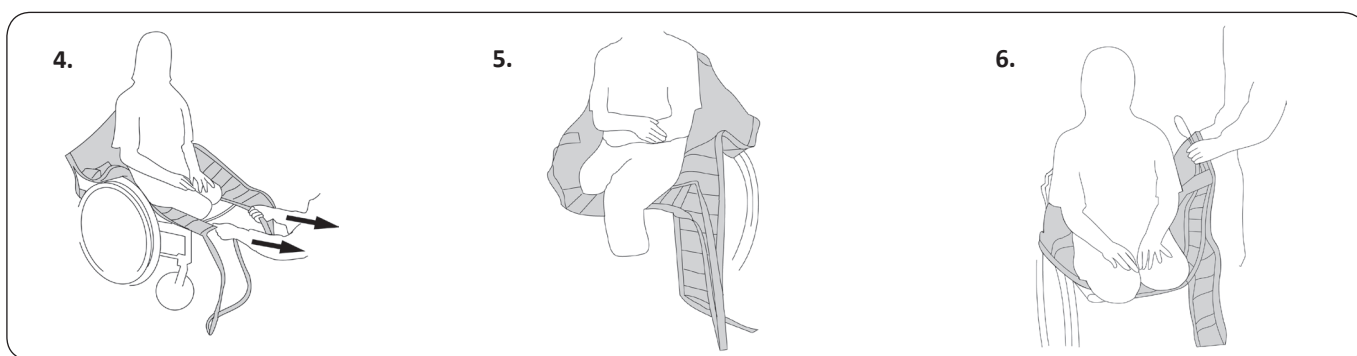

4. Kontroller at den nedre kanten av løfteseilet er stramt mot baken ved å trekke forsiktig i benstøtteløkkene.

5. Plasser én benstøtte under begge lår, og før den langt inn mot baken. Før benstøtteløkken gjennom styreløkken på innsiden av løfteseilet.

6. Benstøtten på brukers side med korteste stump skal plasseres nærmest kroppen. Hvis for eksempel høyre lår er amputert høyere opp, bør høyre benstøtte plasseres foran den venstre for å unngå trykk mot stumpen.

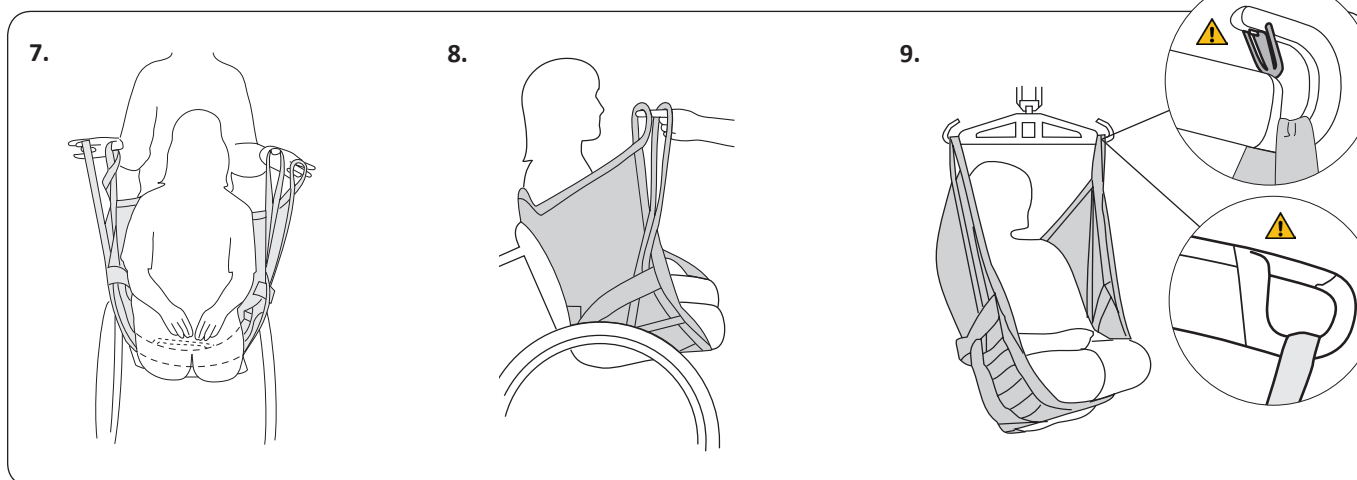

7. På samme måte plasserer du den andre benstøtten under den første og fører benstøtteløkken gjennom styreløkken på utsiden av løfteseilet.

8. **Viktig:** Sørg for at benstøtteløkken når like høyt opp som den øvre båndløkken. Hvis ikke justerer du posisjonen til benstøtten.

9. Koble den øvre båndløkken og benstøtteløkken til løftebøylen. Se side 5–6 for instruksjoner om hvordan du fester løkkene på løfteseilet til ulike løftebøyer. Løft brukeren. Kontroller at brukeren sitter komfortabelt og trygt før du starter overflytningen.

Løfting til sittende stilling

Når du plasserer brukeren i en stol, er det viktig at vedkommende plasseres langt nok tilbake i stolen til at brukeren sitter komfortabelt og trygt. Det er flere måter å gjøre dette på. Unngå å trekke hardt i styrehåndtakene!

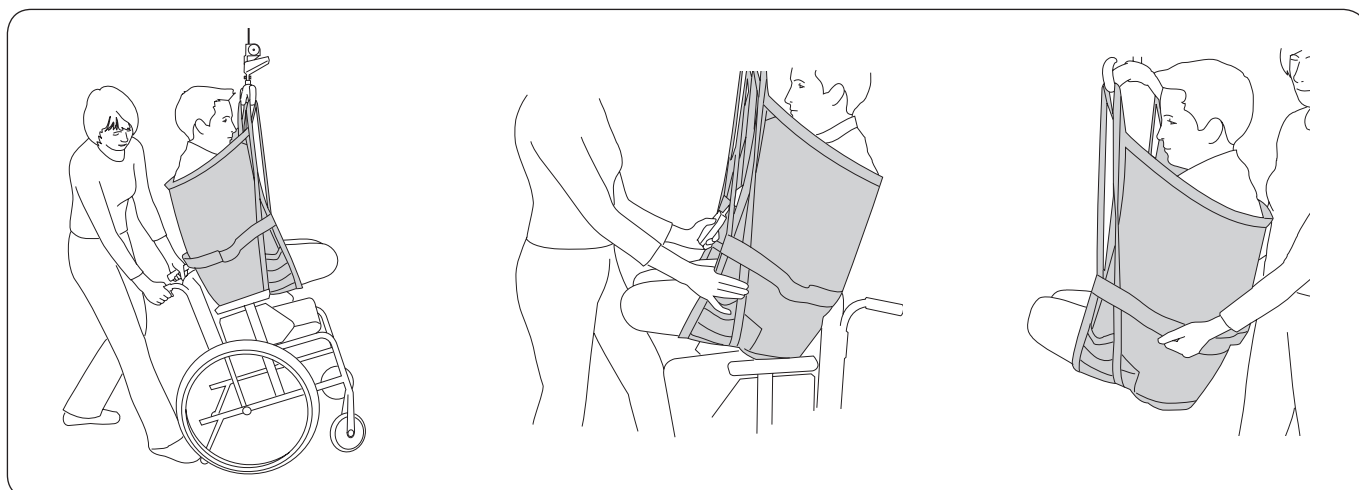

Vipp rullestolen samtidig som brukeren senkes ned, og la brukeren bak skli nedover ryggstøtten mot stolsetet.

Trykk på sidene av løfteseilet under senkingen, slik at brukeren får sitte godt langt nok inn på setet.

Unngå å dra i styrehåndtakene på løfteseilet, siden det ikke tåler store påkjenninger.

Løfte fra horisontal stilling

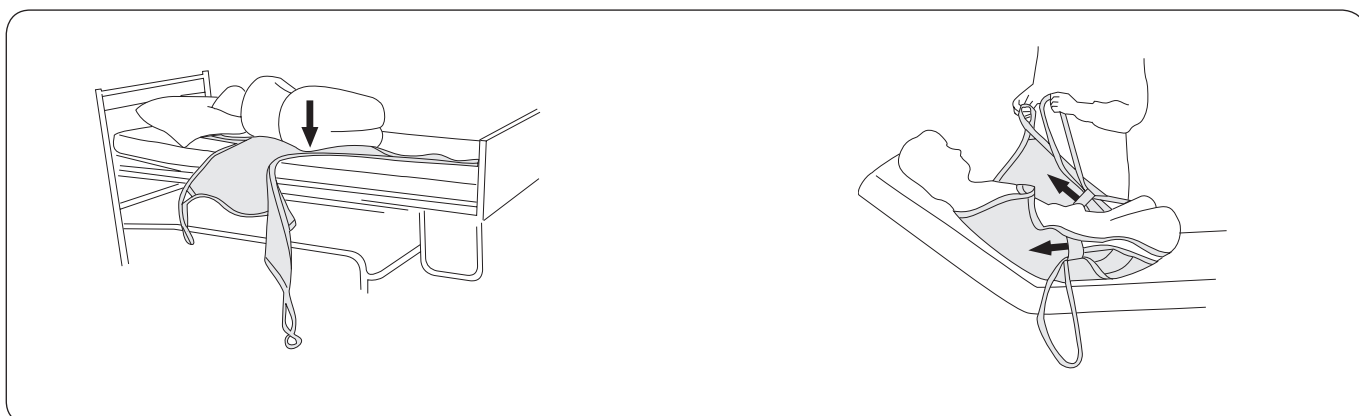

Hvis sengen er utstyrt for høydejustering osv., bruker du disse funksjonene for å oppnå best mulig funksjon og ergonomi. Begynn med å heve sengen til en «fingerhøyde» som er egnet for medhjelperen/medhjelperne.

Snu brukeren mot deg for å forhindre at vedkommende faller ut av sengen. Plasser den lange siden av løfteseilet så langt som mulig inn under brukeren, med den nedre kanten på nivå med halebenet. Samle løfteseilet i et par folder, og legg det slik at den «midtre ryggstroppen» er under brukeren ryggspyte når vedkommende legges forsiktig tilbake på ryggen. Ta løfteseilet forsiktig ut fra motsatt side.

Plasser én benstøtte under begge lår, og før den langt inn mot baken. Se beskrivelse på side 7, diagram 6. Før benstøtteløkken gjennom styreløkken på innsiden av løfteseilet. Gjør det samme med den andre benstøtten, og før båndløyken gjennom styreløkken på utsiden av løfteseilet.

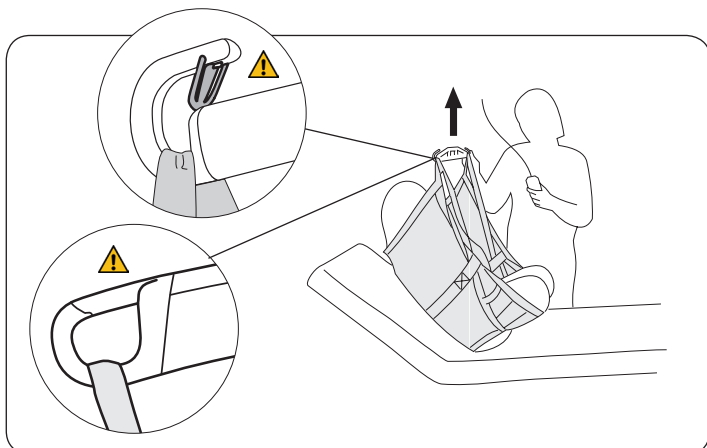

Hev hodestøtten. Sørg for at benstøtteløkken når like høyt opp som den øvre båndløyken. Koble båndløykene og benstøtteløkkene til løftebøylen. Se side 5–6 for instruksjoner om hvordan du fester løykene på løfteseilet til ulike løftebøyler. Løft brukeren. Sørg for at brukeren sitter godt før du begynner å flytte ham eller henne.

Løfting til horisontal stilling

Hev hodet på sengen før du plasserer brukeren i sengen, ettersom dette er mer komfortabelt for brukeren. Flytt benstøttene bort og fjern løfteseilet ved å dra det forsiktig opp bak ryggen, eller senk ryggstøtten og snu brukeren over på den ene siden. Brett løfteseilet under ryggen, snu brukeren forsiktig over på den andre siden, og trekk løfteseilet ut.

Brukeren sitter ikke godt i løfteseilet – hva kan være årsaken til det?

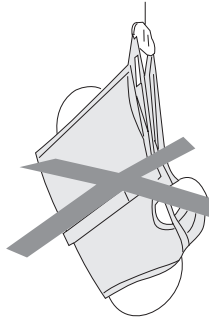

Løfteseilet ble kanskje ikke trukket langt nok ned på ryggen da det ble plassert. Brukerens bak henger ut, og brukeren lener seg for langt bakover.

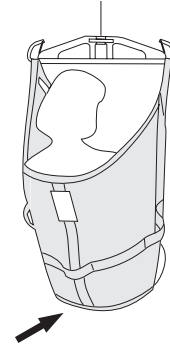

Senk brukeren, og juster plasseringen av løfteseilet. Det er viktig at **alle båndløkkene når samme høyde** (er like lange) før løftingen begynner, se side 7.

Løfting med kryssede benstøtter

I noen tilfeller kan det være hensiktsmessig å løfte en bruker som ikke har amputert noe ben, med AmputeeSling med «kryssede benstøtter». Bortsett fra beskrivelsen nedenfor er ikke instruksjonene som er gitt her, men for denne prosedyren. I stedet henviser vi til instruksjonene for Liko Original Highback Sling, mod. 200/210.

Løfting med en åpen hoftvinkel på mer enn 90°

For brukere som må løftes med en åpen hoftvinkel, men som ikke har amputert noe ben, anbefales det å bruke AmputeeSling størrelse Medium i kombinasjon med løfteseilet Cross-bar 670. Alternativt kan Universal SlingBar 450 eller 600 brukes i kombinasjon med sidebøyler.

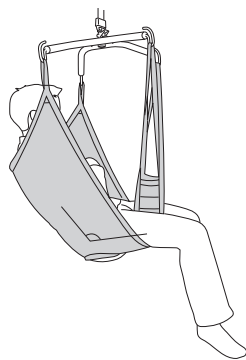

AmputeeSling, Medium med løfteseil Cross-bar 450 eller 670.

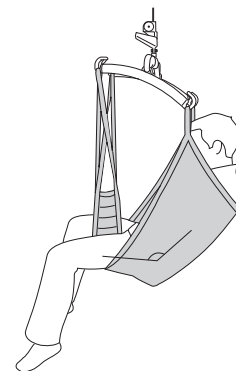

AmputeeSling, Medium med Side bars 450.

Tilbehør

Extension Loop, grønn, 12 cm
Extension Loop, grønn, 22 cm
Extension Loop, grå, 12 cm
Extension Loop, grå, 22 cm

artikkelnr. 3691102
artikkelnr. 3691103
artikkelnr. 3691302
artikkelnr. 3691303

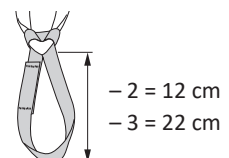

Oversikt over Liko™ AmputeeSling, mod. 75

Produkt	Art.nr.	Størrelse	Brukerens vekt ¹	Maks. belastning ²
Liko AmputeeSling HB, polyester	3575114	S Small	< 40 kg	200 kg
Liko AmputeeSling HB, polyester	3575115	M Medium	40–60 kg	200 kg
Liko AmputeeSling HB, polyester	3575116	L Large	60–80 kg	200 kg
Liko AmputeeSling HB, polyester	3575117	XL Extra Large	> 70 kg	300 kg
Liko AmputeeSling HB, polyesternet	3575315	M Medium	40–60 kg	200 kg

¹Angitt brukervekt er kun veiledende – avvik kan forekomme.

² Det kreves løfter/tilbehør som er ment for samme belastning eller større, for å opprettholde makslast.

Et løfteseil som er for lite, kan gi utilstrekkelig støtte og kan være vanskelig å ta på. Hvis løfteseilet er for stort, kan brukeren risikere å skli ut av det.

Anbefalte kombinasjoner

Anbefalte kombinasjoner av Liko AmputeeSling og Likos løftebøyler:

		Sling bar 450 ¹⁾	Sling bar 600 ³⁾
AmputeeSling, S mod. 75		1	3
AmputeeSling, M mod. 75		1	1
AmputeeSling, L mod. 75		2	1
AmputeeSling, XL mod. 75		2	1

Univ. 600 + Side bars ²⁾	Sling Cross-bar ²⁾	Sling Cross-bar 450 ²⁾	Sling Cross-bar 670 ²⁾
1	1	1	1
1	1	1	1
2	2	2	2
3	3	3	3

¹⁾ Sling bar 450 gjelder Universal SlingBar 450 artikkelnr. 3156075, 3156085 og 3156095, SlingBar Standard 450 artikkelnr. 3156001, 3156003, 3156007 og 3156016 samt SlingGuard 450 artikkelnr. 3308020 og 3308520.

³⁾ Sling bar 600 gjelder Universal SlingBar 600 artikkelnr. 3156076 og 3156086.

²⁾ Løfteseilets benstøtter er plassert på tvers foran kroppen, se «Løfting med en åpen hoftevinkel på mer enn 90°» på side 9.

⚠ Ikke beregnet på å løfte brukere som har amputert ben.

Forklaring: 1 = Anbefalt, 2 = Kan fungere, 3 = Anbefales ikke, 4 = Uegnet

Øvrige kombinasjoner

Kombinasjoner av tilbehør/produkter som ikke anbefales av Liko, kan føre til risiko for brukerens sikkerhet.



www.hillrom.com

Liko AB
Nedre vägen 100
975 92 Luleå, Sverige
+46 (0)920 474700

Liko AB is a subsidiary of Hill-Rom Holdings, Inc.

Enhancing outcomes for patients and their caregivers:

