

Golvo™ 9000

Liikuteltava nostin

Käyttöohje



Golvo 9000

Tuotenro 2000045

Golvo 9000 LowBase

Tuotenro 2000049

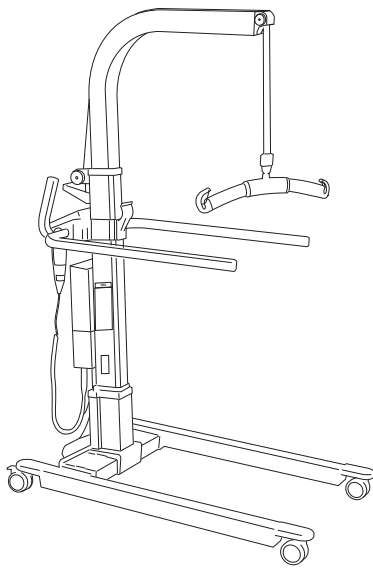

Golvo 9000

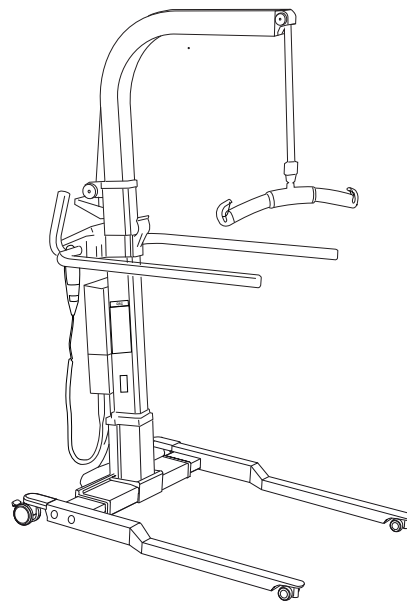

Golvo 9000 LowBase

Tuotekuvaus

Liikuteltavista Golvo 9000 -nostimista on saatavilla kaksi mallia. Molemmat mallit sopivat erinomaisesti sekä aikuisten että lasten päivittäiseen siirtämiseen.

LowBase-mallissa on erittäin matala alusta, joten se sopii käytettäväksi yhdessä sängyn runkojen tai muiden laitteistojen kanssa, kun nostinalustalle on rajallisesti tilaa.

On tärkeää valita avustettavalle sopivat Liko-nostokankaat ja muut Likon nostovarusteet, jotta voidaan varmistaa niiden paras mahdollinen toiminta ja turvallisuus noston aikana.

Tässä käyttöohjeessa nostettavaa henkilöä kutsutaan avustettavaksi ja häntä auttavaa henkilöä avustajaksi.



TÄRKEÄÄ!



























Avustettavan nostamiseen ja siirtämiseen liittyy aina riskejä. Lue nostimen ja nostovarusteiden käyttöohje ennen käyttöä. On tärkeää ymmärtää käyttöohjeen sisältö täysin. Laitetta saa käyttää vain koulutettu henkilökunta. Varmista, että nostovarusteet soveltuvat käytettävään nostimeen. Noudata huolellisuutta ja varovaisuutta käytön aikana. Avustajana olet aina vastuussa avustettavan turvallisuudesta. Sinun on oltava tietoinen avustettavan edellytyksistä suoritua nostotilanteesta. Ota epäselvissä tilanteissa yhteys valmistajaan tai maahantuojaan.

Sisällysluettelo

Symbolien kuvaus	3
Turvaohjeet	4
Määritelmät	5
Tekniset tiedot	5
Mitat.....	6
Sähkömagneettista yhteensopivuutta koskeva taulukko.....	7
Asennus.....	9
Purkaminen	12
Käyttö	12
Akkujen lataaminen	18
Enimmäiskuormitus.....	19
Suosittelavat nostovarusteet.....	19
Kierrätysohjeet.....	21
Nopea vianetsintä	22
Puhdistus ja desinfiointi	23
Tarkastus ja kunnossapito	25

Symbolien kuvaus

Tässä asiakirjassa ja/tai tuotteessa on käytetty seuraavia symboleja.

Symboli	Kuvaus
	Vain sisäkäyttöön.
	Tuotteessa on lisäsuojaus sähköiskua vastaan (eristysluokka II).
	Suojaustaso sähköiskua vastaan, tyyppi B.
	Varoitus: tämä tilanne edellyttää erityistä varovaisuutta ja huomiota.
	Lue käyttöohje ennen käyttöä.
	CE-merkintä.
IP N ₁ N ₂	Suojaustaso kiinteiden esineiden (N1) ja veden (N2) sisäänkäyntiä vastaan.
	Laillinen valmistaja.
	Valmistuspäivä.
	Huomio! Lue käyttöohje.
	Lue käyttöohje ennen käyttöä.
	Akku.
	Kaikki tämän tuotteen akut on kierrätettävä erikseen. - Symbolin alla olevat kirjaimet Pb ilmoittavat, että akut sisältävät lyijyä. - Symbolin alla oleva yksinkertainen musta viiva ilmoittaa, että tuote on tuotu markkinoille vuoden 2005 jälkeen.
	UL:n hyväksymä komponentti -merkki (UL Recognized Component Mark) Kanadassa ja Yhdysvalloissa.
	EFUP, ympäristöystävällinen käyttöaika (vuosia).
	Ympäristöystävällinen tuote, joka voidaan kierrättää ja jota voidaan käyttää uudelleen.
	Australia: turvallisuus/sähkömagneettinen yhteensopivuus.
	PSE-merkki (Japani).
	Tuotetunniste.
	Sarjanumero.
	Lääkinnällinen laite.
	Kierrätettävä.
	Sähkökäyttöisten lääkintälaitteiden turvallisuus ja olennainen suorituskyky.
	Tuote noudattaa Pohjois-Amerikan turvallisuusvaatimuksia.
	Ionisoimaton sähkömagneettinen säteily.
	Ei-jatkuvan toiminnan käyttöjakso. Aktiivisen käytön enimmäisaika X % mistä tahansa annetusta aikayksiköstä, jota seuraa deaktivointiaika Y %. Aktiivinen käyttöaika ei saa ylittää määritettyä aikaa minuutteina, T.
	GS1 Data Matrix -viivakoodi, joka voi sisältää seuraavia tietoja: (01) kansainvälinen tuotenumero (11) tuotantopäivä (21) sarjanumero

Turvaohjeet

Käyttötarkoitus

Avustettavien (aikuisten ja lasten) siirtäminen laitteistojen välillä (esim. huoneen sisällä), lattialta nostaminen, vaakatasossa nostaminen, avustettavan raajojen tukeminen, avustettavan liikuttaminen, avustettavan kylvettäminen, avustettavan WC-käynnillä avustaminen, avustettavan punnitseminen ja avustettavan siirtäminen autosta.

Tarkoitettu käyttöön seuraavissa ympäristöissä: terveydenhuoltoympäristöt, tehohoito, ensiapu, kuntoutus, sopeuttaminen.

Tämä tuote ei ole tarkoitettu avustettavan yksin käytettäväksi. Avustettavan nostamisessa ja siirtämisessä on aina oltava mukana vähintään yksi avustaja. Tätä tuotetta käytetään nostamisen apuvälineenä, joka ei kosketa avustettavaa. Sen vuoksi käyttöoppaassa ei käsitellä eikä kuvailla erilaisia avustettaviin liittyviä olosuhteita. Tukea ja ohjeita saat ottamalla yhteyttä Hill-Romin edustajaan.

Tietyt ympäristöt ja olosuhteet voivat rajoittaa liikuteltavien nostimien käyttöä.

Tällaisia ovat kynnykset, epätasaiset lattiapinnat, erilaiset esteet ja erityisen paksut lattiamatot. Ne voivat estää liikuteltavan nostimen pyörien pyörimisen toivotulla tavalla, saattaa sen epätasapainoon ja lisätä avustajalle aiheutuvaa rasitusta. Jos epäilet, täyttääkö hoitoympäristö liikuteltavan nostimen oikean käytön edellytykset, ota yhteys Hill-Romin edustajaan.

Epävakaa nosto aiheuttaa kaatumisvaaran ja voi vaurioittaa nostolaitteita!

Älä koskaan jätä avustettavaa ilman valvontaa nostotilanteessa!

Ennen käyttöä on tarkistettava, että:

- nostin on asennettu asennusohjeiden mukaisesti
- nostotarvikkeet on kiinnitetty kunnolla nostimeen
- akkua on ladattu vähintään 6 tuntia
- nostimen ja nostotarvikkeiden käyttöohje on luettu
- nostinta käyttävät avustajat tuntevat laitteen toiminnan ja osaavat käyttää sitä oikein.

Ennen nostoa on aina varmistettava, että:

- nostotarvikkeet on valittu tyyppiltään, kooltaan, materiaaliltaan ja malliltaan käyttäjän tarpeita oikein vastaaviksi
- nostotarvikkeet ovat ehjiä
- nostotarvikkeet on kiinnitetty oikein nostimeen
- nostohihna ei ole kiertynyt tai hankautunut, ja se menee nostoyksikköön ilman ongelmia
- nostotarvikkeet riippuvat suoraan alaspäin ja pääsevät liikkumaan vapaasti
- nostotarvikkeet ovat avustettavalle sopivia ja turvallisia, jotta henkilövahinkoja ei aiheutuisi
- nostokaaren salvat ovat kunnossa; puuttuvat tai vahingoittuneet salvat on aina vaihdettava uusiin
- nostokankaiden hihnalenkit ovat oikein kiinni nostokaaren koukuissa, kun nostokankaan hihnaa esikuormitetaan ennen avustettavan nostamista alustalta.

Nostokankaan puutteellinen kiinnitys nostokaaren voi aiheuttaa avustettavalle vakavia vammoja.



Tuotenumerot 2000045 ja 2000049 ovat hyväksytyt testauslaitoksen testaamia.

Tähän tuotteeseen ei saa tehdä mitään muutoksia.

Tämän laitteen käyttöä vierekkäin muiden laitteistojen kanssa on vältettävä, sillä siitä voi seurata laitteen virheellinen toiminta. Jos tällainen käyttö on tarpeen, muiden laitteistojen asianmukainen toiminta on varmistettava tarkkailemalla laitteita. Erityistä varovaisuutta on noudatettava käytettäessä mahdollisia voimakkaita häiriölähteitä, kuten diatermialaitteita ja vastaavia laitteita. Tällöin esimerkiksi diatermiakaapeleita ei saa sijoittaa nostimen päälle tai läheisyyteen. Jos sinulla on kysymyksiä, käänny vastuussa olevan laitteen teknikon tai jälleenmyyjän puoleen.

Nostinta ei saa käyttää sellaisissa paikoissa, joissa esiintyy helposti syttyviä kaasuseoksia, kuten helposti syttyvien aineiden varastoissa.

Akussa on seuraava huomioilmoitus:



HUOMIO! TÄMÄN SAA AVATA VAIN KOULUTETTU HENKILÖSTÖ
EI SAA AIHEUTTAA OIKOSULKUA
KÄYTÄ VAIN MÄÄRITETTYÄ LATURIA
VOI RÄJÄHTÄÄ POLTETTAESSA

Ohjauskotelossa on seuraava huomioilmoitus:



HUOMIO! TÄMÄN SAA AVATA VAIN KOULUTETTU HENKILÖSTÖ

Määritelmät

1. Nostohihna
2. Nostokaari ja salvat
3. Taakse vedettävät käsinojat
4. Pysäköintipaneeli nostokaarelle
5. Valinnainen: pikakäyttöopas
6. Valinnainen: pikaoppaan säilytyspaikka
7. Tuotekilpi
8. Pylväs, jossa sisäänrakennettu moottori
9. Etupyörät
10. Alusta
11. Jarrulliset takapyörät
12. Alustan leveyden säätömoottori
13. Ohjauskotelo, jossa hätäpysäytin sähköinen varalaskutoiminto sähköinen varanostotoiminto akkulaturin merkkivalot tietonäyttö
14. Akku
15. Käsiohjain
16. Kädensijat
17. Varalaskutoiminto (mekaaninen)
18. Nostovarsi
19. Erittäin matala alusta (Golvo LowBase)

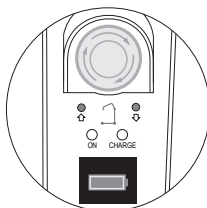

Golvo 9000

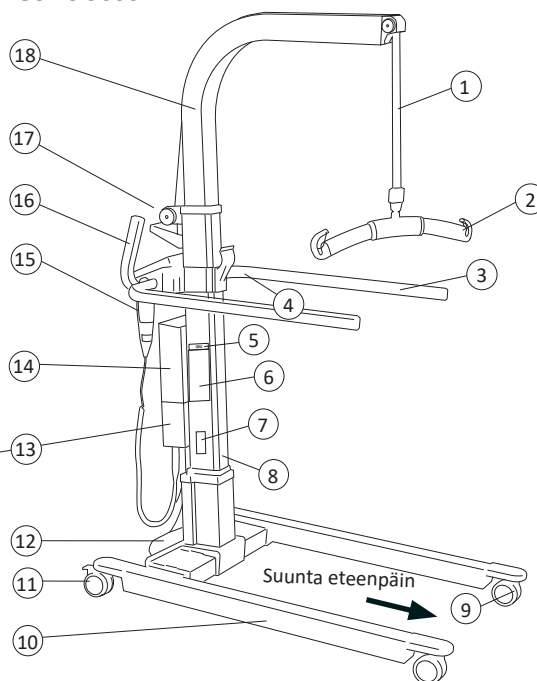

Golvo 9000 LowBase

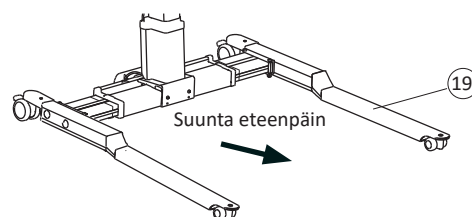

Tekniset tiedot

Enimmäiskuormitus: 200 kg

Huomautus: Alustan leveyttä voi säätää enintään 140 kilogramman painoon asti.

Materiaali: Eloksoitu alumiini

Paino: 9000: 38,8 kg
9000 LowBase: 42,2 kg
Painavin irrotettava osa:
9000: 23,4 kg
9000 LowBase: 23,4 kg

Pyörät: Etu: 75 mm:n* kaksoispyörät.
*LowBase: 46 mm:n kaksoispyörät.
Taka: jarrulliset 75 mm:n kaksoispyörät.

Kääntöympyrän halkaisija
Golvo 9000: 1 330 mm
Golvo 9000 LowBase: 1 330 mm

Varalaskutoiminto: Mekaaninen ja sähköinen

Nostonopeus
(ilman kuormaa) 37 mm/s tai
27 mm/s

Nostoväli: 1 245 mm (korkeus säädettävissä)

Melutaso: 52,8 dB(A)

Suojausluokka: IP X4

Ohjainten käyttöön tarvittava voima: Käsiohjain: 5 N

Sähköjärjestelmä: 24 V

Jaksoittainen käyttö: Jaksoittainen käyttö 10/90, aktiivinen käyttö enintään 2 minuuttia. Aktiivinen käyttöaika saa olla vain 10 % kokonaisajasta, kuitenkin enintään 2 minuuttia.

Akkuvaihtoehdot: Lyijyhyytelöakku, venttiilillä säädeltävä akku 24 V, 2,9 Ah, tuotenro 2006106.
2,8 kg

Li-ION-akku
25,6 V, 3,3 Ah, tuotenro 2006110.
1,4 kg
Toimittaja toimittaa uudet akut!

Akkulaturi: Kiinteä laturi, 100–240 V AC, 50–60 Hz, enint. 400 mA.

Nostomoottori: 24 V, 7,5 A

Alustan moottori 24 V, 5,5 A

Ympäristö: Lämpötila: +10...+40 °C,
Kosteus: 20–80 % lämpötilassa 30 °C
(tiivistymätön), Ilmanpaine: 700–1 060 hPa.



Laite on tarkoitettu sisäkäyttöön



Tyyppi B, turvaluokitus sähköiskuja vastaan.



Luokan II laite.

Suojattu patentilla

Mitat

Golvo 9000
Kuva sivusta

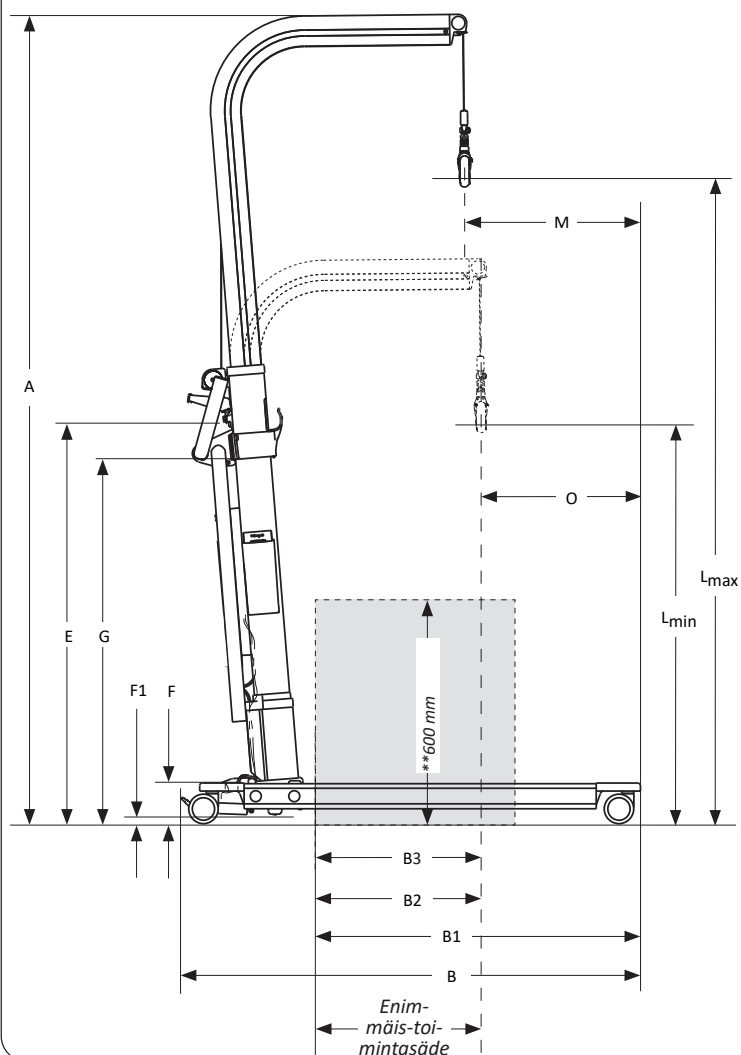

Golvo 9000
Kuva ylhäältä

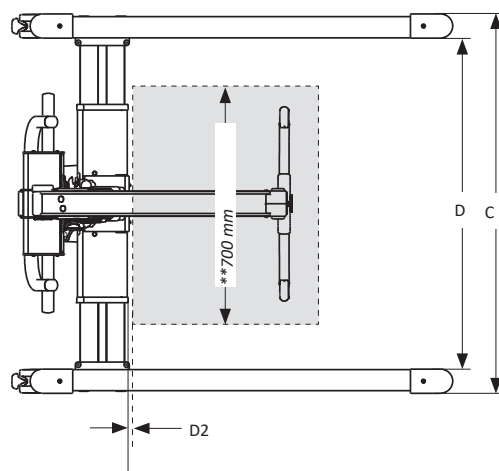

Golvo 9000 LowBase
Kuva sivusta

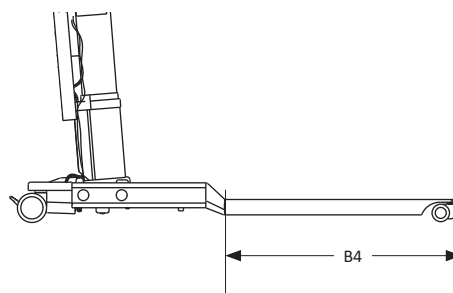

Mitat

Mitatmillimetreinä

Malli	A		B	B1	B2	B3*	B4	C		D		D2*	E	F	F1	G	L _{max}	L _{min}	M	O
	enint.	väh.						enint.	väh.	enint.	väh.									
Golvo 9000	2 090	1 455	1 185	870	480	480	-	1 020	735	907	623	0	1 100	105	25	940	1 816	571	436	391
Golvo 9000 LowBase	2 090	1 455	1 185	870	480	480	600	1 028	745	907	623	0	1 100	60/105	22	940	1 816	571	436	391

1 245 mm:n nostovälin korkeus on säädettävissä, katso Käyttö-luvun kohta "Nostohihnan säätäminen".

Huomautus: Kun vaihdat nostotarvikkeet toisiin, tarkista, että nostin on edelleen mahdollista nostaa haluttuun korkeuteen.

* Viitemittaus standardin EN ISO 10535:2006 mukaisesti

Sähkömagneettista yhteensopivuutta koskeva taulukko

Ohjeet ja valmistajan ilmoitus – sähkömagneettinen säteily		
<p>Liikuteltava nostin on tarkoitettu käytettäväksi alla määritetyssä sähkömagneettisessa ympäristössä. Asiakkaan tai käyttäjän on varmistettava, että liikuteltavaa nostinta käytetään näissä olosuhteissa. ”Valmistajan ilmoittama olennainen suorituskyky: Nostin ei saa liikkua tahattomasti sen altistuessa häiriöille.”</p>		
Päästötesti	Vaativuudenmukaisuus	Sähkömagneettinen ympäristö – ohjeet
Radiotaajuuspäästöt CISPR 11	Ryhmä 1	Liikuteltava nostin käyttää radiotaajuista energiaa vain sisäisiin toimintoihinsa. Siksi sen radiotaajuuspäästöt ovat on vähäiset eivätkä todennäköisesti aiheuta häiriöitä lähellä oleville sähkölaitteille.
Radiotaajuuspäästöt CISPR 11	Luokka B	Liikuteltava nostin sopii käytettäväksi kaikissa laitoksissa, mukaan lukien kotitaloudet ja laitokset, jotka ovat suoraan yhteydessä julkiseen pienjännitteiseen sähköverkkoon, josta toimitetaan sähköä kotitalouksiin.
Harmoniset päästöt IEC 61000-3-2	Täyttää vaatimukset	
Jännitteenvaihtelut/välkyntä IEC 61000-3-3	Täyttää vaatimukset	

Ohjeet ja valmistajan ilmoitus – sähkömagneettinen häiriönsieto			
<p>Liikuteltava nostin on tarkoitettu käytettäväksi alla määritetyssä sähkömagneettisessa ympäristössä. Asiakkaan tai käyttäjän on varmistettava, että liikuteltavaa nostinta käytetään näissä olosuhteissa. ”Valmistajan ilmoittama olennainen suorituskyky: Nostin ei saa liikkua tahattomasti sen altistuessa häiriöille.”</p>			
Häiriönsietotesti	IEC 60601 -testitaso	Vaativuudenmukaisuustaso	Sähkömagneettinen ympäristö – ohjeet
Sähköstaattinen purkaus (ESD) IEC 61000-4-2	+/- 8 kV kosketus +/- 15 kV ilma	+/- 8 kV kosketus +/- 15 kV ilma	+/- 8 kV kosketus +/- 15 kV ilma Lattian pitäisi olla puuta, betonia tai keraamista laattaa. Jos lattia on päällystetty synteettisellä materiaalilla, suhteellisen kosteuden on oltava vähintään 30 %.
Nopeat transientit/purskeet IEC 61000-4-4	+/- 2 kV virransyöttölinjoissa +/- 1 kV tulo-/lähtölinjoissa	+/- 2 kV virransyöttölinjoissa – tulo-/lähtölinjoissa	Verkkovirran laadun on vastattava tyypillisessä kaupallisessa ympäristössä tai sairaalaympäristössä käytettävää verkkovirtaa.
Syöksyaalto IEC 61000-4-5	+/- 1 kV differentiaalimuoto +/- 2 kV yleinen tila	+/- 1 kV differentiaalimuoto – yleinen tila	Verkkovirran laadun on vastattava tyypillisessä kaupallisessa ympäristössä tai sairaalaympäristössä käytettävää verkkovirtaa.
Virransyöttöjohtojen jännitekuopat, lyhyet katkokset ja jännitevaihtelut IEC 61000-4-11	0 % UT 0,5 jakson ajan, 0, 45, 90, 135, 180, 225, 270 ja 315 asteessa 0 % UT 1 jakson ajan, 0 asteessa 70 % UT 25 jakson ajan (50 Hz) ja 30 jakson ajan (60 Hz), 0 asteessa 0 % UT 250 jakson ajan (50 Hz) ja 300 jakson ajan (60 Hz)	0 % UT 0,5 jakson ajan, 0, 45, 90, 135, 180, 225, 270 ja 315 asteessa 0 % UT 1 jakson ajan, 0 asteessa 70 % UT 25 jakson ajan (50 Hz) ja 30 jakson ajan (60 Hz), 0 asteessa 0 % UT 250 jakson ajan (50 Hz) ja 300 jakson ajan (60 Hz)	Verkkovirran laadun on vastattava tyypillisessä kaupallisessa ympäristössä tai sairaalaympäristössä käytettävää verkkovirtaa. Jos [laitteen tai järjestelmän] on pysyttävä toiminnassa jatkuvasti verkkovirtakatkosten aikana, [laitteen tai järjestelmän] virtalähteenä on suositeltavaa käyttää keskeytymätöntä virtalähdettä tai akkuvirtaa.
Verkkotaajuuden (50/60 Hz) magneettikenttä IEC 61000-4-8	30 A/m	Täyttää vaatimukset	Verkkotaajuuden magneettikenttien tulee olla sellaisella tasolla, joka on tavallinen tyypillisessä kaupallisessa ympäristössä tai sairaalaympäristössä.
HUOMAUTUS U _T on vaihtovirran verkkojännite ennen testitason käyttöä.			

Ohjeet ja valmistajan ilmoitus – sähkömagneettinen häiriönsieto

Liikuteltava nostin on tarkoitettu käytettäväksi alla määritetyssä sähkömagneettisessa ympäristössä. Asiakkaan tai käyttäjän on varmistettava, että liikuteltavaa nostinta käytetään näissä olosuhteissa.

”Valmistajan ilmoittama olennainen suorituskyky: Nostin ei saa liikkua tahattomasti sen altistuessa häiriöille.”

Häiriönsietotesti	IEC 60601 -testitaso	Vaatimustenmukaisuustaso	Sähkömagneettinen ympäristö – ohjeet
<p>Johtunut radiotaajuus IEC 61000-4-6</p> <p>Radiotaajuussäteily IEC 61000-4-3</p>	<p>6 Vrms 150 kHz–80 MHz</p> <p>10 V/m 80 MHz–2,7 GHz</p>	<p>6 Vrms</p> <p>10 V/m</p>	<p>Radiotaajuisia kannettavia ja siirrettäviä viestintälaitteita ei saa käyttää lähettimen taajuutta vastaavalla kaavalla laskettua suositeltua erotusetäisyyttä lähempänä mitään liikuteltavan nostimen osaa johdot mukaan lukien.</p> <p>Suosittelun erotusetäisyys</p> $d = 1,2\sqrt{P}$ $d = 1,2\sqrt{P} \quad 80\text{--}800 \text{ MHz}$ $d = 2,3\sqrt{P} \quad 800 \text{ MHz--}2,7 \text{ GHz}$ <p>jossa P on lähettimen valmistajan ilmoittama suurin lähtöteho watteina (W) ja d on suositeltu erotusetäisyys metreinä (m).</p> <p>Kiinteiden radiotaajuuslähettimien ympäristön sähkömagneettisten mittausten avulla saatujen kenttävoimakkuuksien^a on oltava vaatimustenmukaisuustason pienempiä jokaisella taajuusalueella.^b</p> <p>Häiriöitä voi esiintyä seuraavalla symbolilla merkityn laitteen läheisyydessä.</p> 

HUOMAUTUS 1 Taajuusalueella 80–800 MHz käytetään korkeamman taajuusalueen vähimmäisetäisyyttä.

HUOMAUTUS 2 Näitä ohjeita ei välttämättä voi soveltaa kaikissa tilanteissa. Sähkömagneettisen säteilyn etenemiseen vaikuttavat imeytyminen rakenteisiin, esineisiin ja ihmisiin sekä heijastuminen niistä.

^a Kiinteiden lähettimien, kuten radiopuhelinten (matkapuhelimet/langattomat puhelimet) ja maaradioliikenteen tukiasemien, radioamatöörilähettimien, AM- ja FM-radiolähettimien ja TV-lähettimien, kenttävoimakkuuksia ei voida ennustaa tarkasti teoreettisesti. Kiinteiden radiotaajuuslähettimien aiheuttaman sähkömagneettisen ympäristön arvioinnissa on harkittava ympäristön sähkömagneettisia mittauksia. Jos Golvo™ 9000 -nostimen käyttöpaikassa mitattu kenttävoimakkuus ylittää sovellettavan, edellä esitetyn vaatimustenmukaisuustason, liikuteltavaa nostinta täytyy tarkkailla sen asianmukaisen toiminnan varmistamiseksi. Jos liikuteltavan nostimen toiminnassa havaitaan poikkeamia, lisätoimenpiteet, kuten tuotteen kääntäminen eri suuntaan tai siirtäminen toiseen paikkaan, voivat olla tarpeen.

^b Taajuusalueella 150 kHz–80 MHz kenttävoimakkuuksien on oltava alle 10 V/m.

Suosittelut erotusetäisyydet kannettavien ja siirrettävien radiotaajuisten viestintälaitteiden ja liikuteltavan nostimen välillä

Liikuteltava nostin on tarkoitettu käytettäväksi sähkömagneettisessa ympäristössä, jossa säteilevät radiotaajuushäiriöt ovat hallinnassa. Asiakas tai liikuteltavan nostimen käyttäjä voi ehkäistä sähkömagneettisia häiriöitä noudattamalla liikuteltavan nostimen ja kannettavien tai siirrettävien radiotaajuisten viestintälaitteiden (lähettimien) välistä vähimmäisetäisyyttä, joka määräytyy seuraavassa kuvatulla tavalla viestintälaitteen suurimman lähtötehon mukaan.

Lähettimen suurin lähtöteho (W)	Lähettimen taajuuden perusteella määritetty erotusetäisyys (m)		
	150 kHz–80 MHz	80–800 MHz	800 MHz–2,7 GHz
	$d = 1,2\sqrt{P}$	$d = 1,2\sqrt{P}$	$d = 2,3\sqrt{P}$
0,01	0,12	0,12	0,24
0,1	0,38	0,38	0,73
1	1,2	1,2	2,3
10	3,8	3,8	7,3
100	12	12	23

Jos lähettimen enimmäislähtötehoa ei ole mainittu edellä olevassa taulukossa, sen suositeltu erotusetäisyys d (metreinä) voidaan arvioida käyttämällä lähettimen taajuuden mukaista kaavaa, jossa P on valmistajan ilmoittama lähettimen enimmäislähtöteho watteina (W).

Huomautus 1: 80 MHz:n ja 800 MHz:n taajuuksilla käytetään korkeamman taajuusalueen erotusetäisyyttä.

Huomautus 2: Näitä ohjeita ei välttämättä voi soveltaa kaikissa tilanteissa. Sähkömagneettisen säteilyn etenemiseen vaikuttavat imeytyminen rakenteisiin, esineisiin ja ihmisiin sekä heijastuminen niistä.

Asennus

Ennen asennusta on tarkistettava, että seuraavat osat ja työkalut ovat pakkauksessa:

- Nostopylväs, jossa ohjauskotelo ja käsiohjain, nostokaari, jossa salvat, 2 M6-ruuvia
- Käsinoja
- Alusta, jossa leveydensäätömoottori
- Akku
- Työkalut: 4 ja 5 mm:n kuusiokulma-avain
- Laukku, joka sisältää laturin johdon ja laturin liitäntäjohdon
- Käyttöohje

⚠ Lukitse alustan pyörät ennen nostimen asennuksen aloittamista.

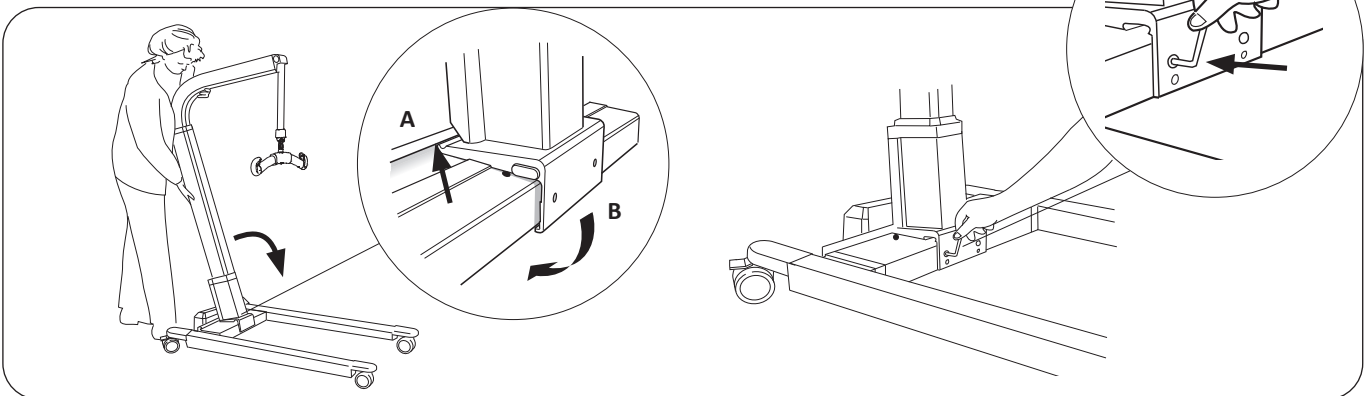

1. A) Aseta nostopylväs alustan poikittaispalkissa olevien kahden mustan muovikoskettimen väliin.
B) Työnnä sitten pylvästä eteenpäin yllä olevan kuvan mukaisesti siten, että se kiinnittyy poikittaispalkkiin.

2. Ruuvaa kaksi mukana toimitettua M6-ruuvia nostopylvään ylempiin reikiin.

Alempiin reikiin ei kuulu ruuveja!



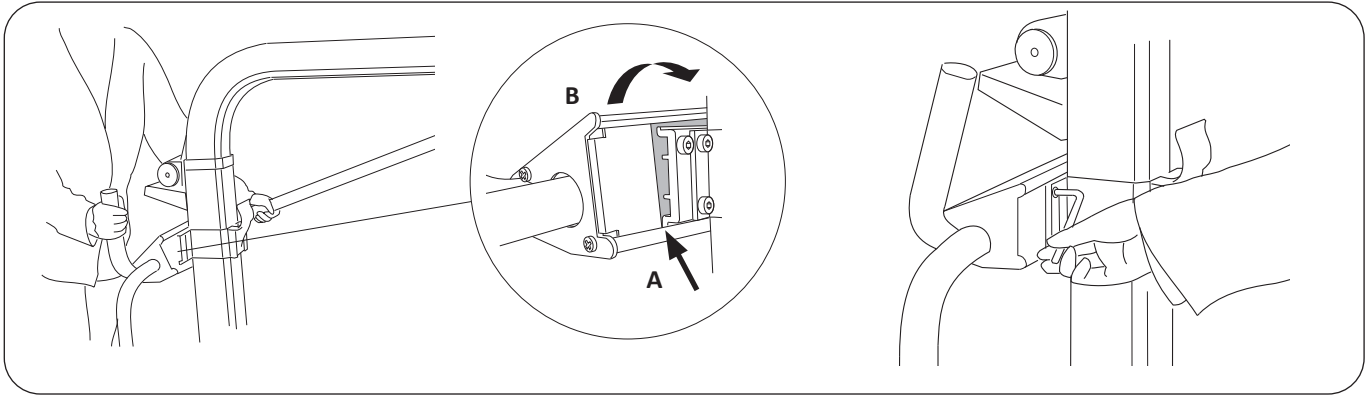

3. A) Aseta käsinojaosa nostopylvään kiinnittimeen. Aloita alemmasta urasta.
 B) Laske ja kuormita käsinojaa, kunnes se kiinnittyy käsinojaosan ylempään uraan. Älä poista yhtäkään esiasennetuista M8-ruuveista kokonaan, vaikka niitä tarvitseekin ehkä löysätä.

4. Kiinnitä käsinoja kiristämällä kahta esiasennettua M8-ruuvia.

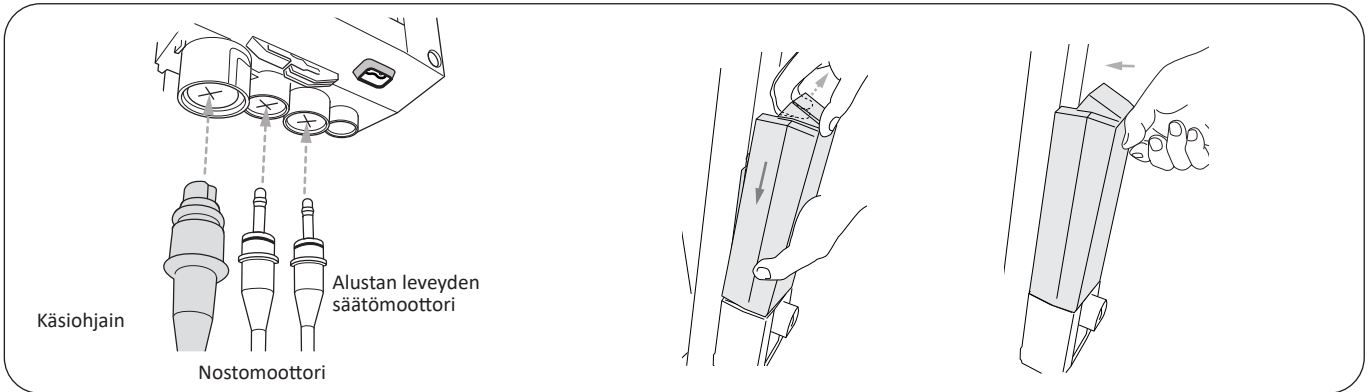

5. Liitä kaapelit ohjauskoteloon, katso kuva. Varmista, että pistotulpat on asetettu kunnolla.

6. Liitä akku ja kiinnitä se ohjauskotelon telineeseen. Kuuluu napsahdus, kun akku on asennettu oikein.

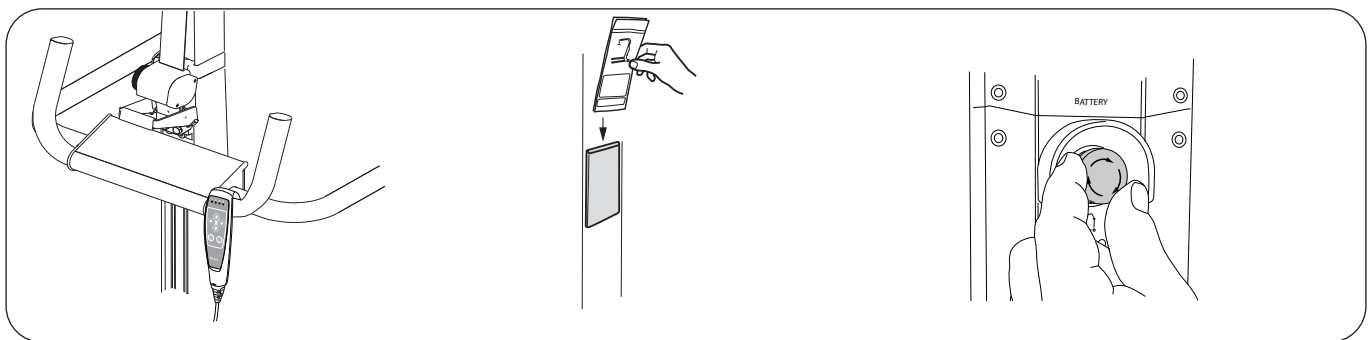

7. Ripusta käsiohjain kädensijaan.

8. Valinnaiset lisävarusteet: pikakäyttöopas, joka asetetaan pylvääseen pikaoppaan säilytyspaikkaan.

9. Vapauta hätäpysäytin kääntämällä painiketta myötäpäivään.



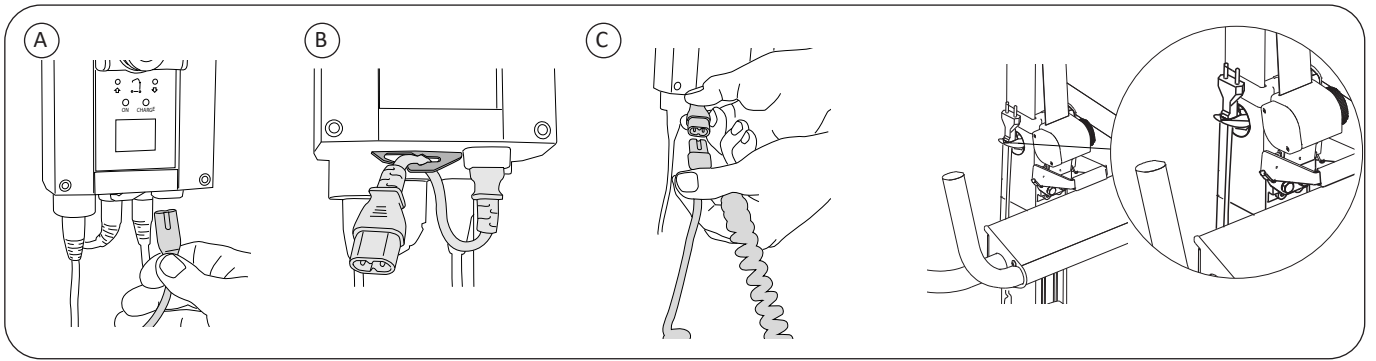



10. A) Liitä laturin jatkojohto ohjauskoteloon.
 B) Vie jatkojohto ohjauskotelon alla olevan vetopidikkeen läpi.
 C) Liitä laturin johto jatkojohtoon.

11. Aseta johto latauksen jälkeen sille tarkoitettuun koukkuun nostopylväessä.

TÄRKEÄÄ! Lataa akku aina ennen nostimen ensimmäistä käyttökertaa. Lataa akku täyteen. Lisätietoja ja ohjeita on kohdassa "Akun lataaminen".

Asennuksen ja latauksen jälkeen on varmistettava seuraavat asiat:

- Nostovarren liikkeet vastaavat käsiohjaimen/ohjauspaneelin painikkeita.
- Varalaskutoiminnot toimivat (mekaanisesti ja sähköisesti).
- Pyörien jarrut toimivat oikein.
- Alustan leveyden säätö toimii oikein.
- Akku on latautunut.
- Huoltotauko on aktivoitu! Paina seuraavia käsiohjaimen painikkeita samanaikaisesti: ylös  / alas , kunnes kuulet äänimerkin (yksi piippaus) = huoltotauko aktivoitu. (Voit käyttää painikkeiden yhtäaikaista painamista myös ohjauskotelon kautta tehtävään varanostoon tai -laskuun.)

Purkaminen

1. Aloita poistamalla nostokaari tai muu nostimeen kiinnitetty lisävaruste.
2. Poista käsinojan pidike alla kuvatulla tavalla:

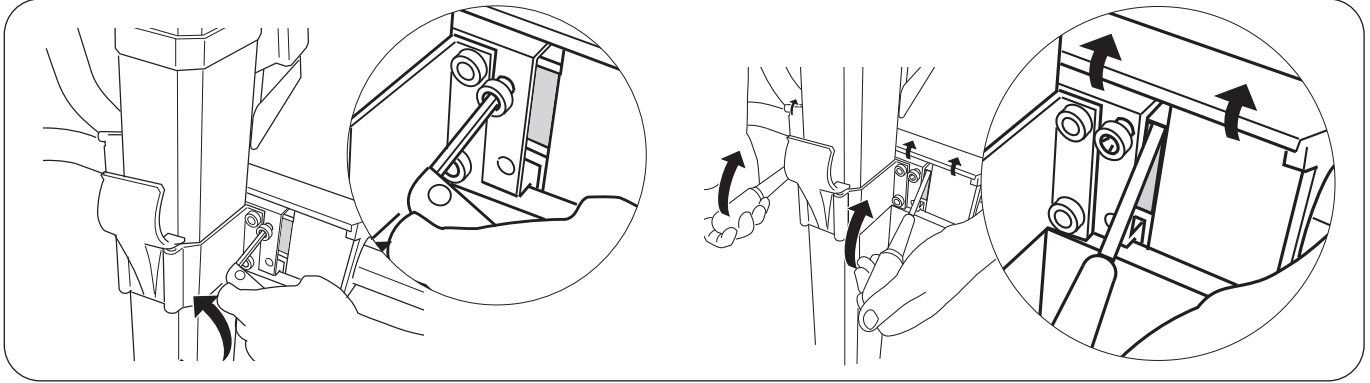

- A. Löysää kahta M8-ruuvia nostopylvään kummallakin puolella olevissa käsinojan pidikkeissä, mutta älä poista niitä.
 - B. Poista käsinojan pidike kahden ruuvimeisselin avulla. Aseta ruuvimeisselit sisään tangon yläosaan ja vedä ylöspäin yhtä aikaa kuvan mukaisella tavalla.
3. Löysää ohjaukotelon johtoja, katso asennus. Poista pylväs alla kuvatulla tavalla:

⚠ Kun pylväs on irrotettu alustasta, sitä on tuettava, jotta se ei kaadu.

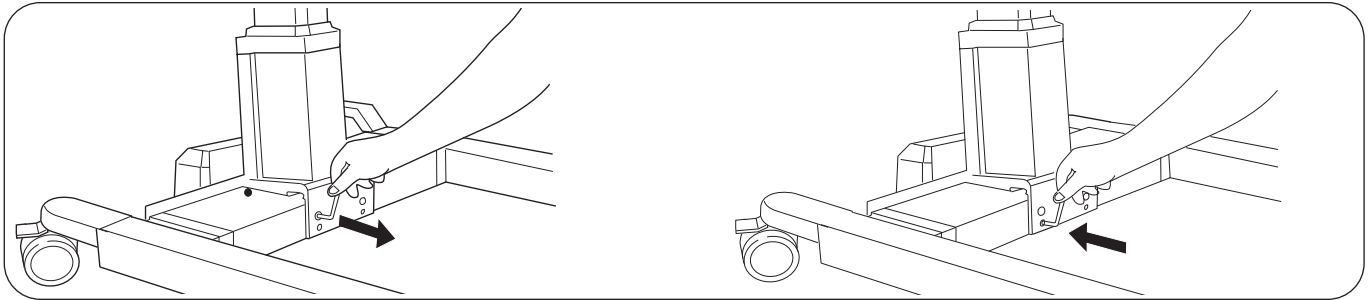

- A. Ruuvaa kumpikin pylvään ylemmissä rei'issä olevista turvaruuveista auki.
- B. Ruuvaa sitten turvaruuvit nostopylvään alempiin reikiin. Pylväs irtoaa alustasta, ja sen voi irrottaa.

Käyttö

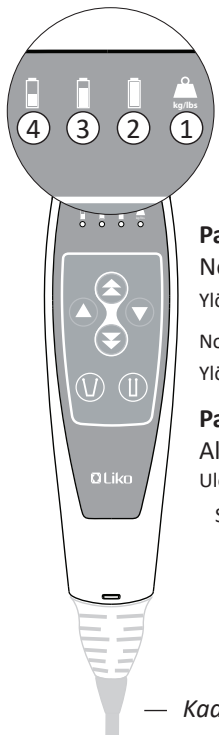

Merkkivalot: 1–4

Painikkeet:

Nostovarsi:

Ylös ▲ / alas ▼

Nostovarsi (pieni nopeus):

Ylös ▲ / alas ▼

Painikkeet:

Alustan leveys:

Ulos ▼

Sisään ▲

— Kaapeli

Käsiohjaimen käyttö ja merkkivalot

Nostinta ohjataan käsiohjaimen painikkeilla. Nostaminen ja laskeminen: Suuntanuolet osoittavat liikkeen suunnan (ylös/alas). Nostoliike ja alustan liike pysähtyvät, kun painike vapautetaan.

Merkkivalot: 1–4

1 - Ylikuorman (kg/lbs) valo vilkkuu keltaisena: nostimen kuorma on liian suuri.

2 - Vihreä valo, akkuvirta (100–50 %), ok!

- *Palaa tasaisesti vihreänä, kun laturi on kytketty verkkovirtaan.*

3 - Keltainen valo, akkuvirta (50–25 %), akku on ladattava.

4 - Keltainen valo, akkuvirta (alle 25 %), akku on ladattava.

Äänimerkki kuuluu painiketta painettaessa.

Huomautus! Jos äänimerkki kuuluu kesken noston, tee nosto loppuun ja lataa nostin noston jälkeen.

4 - Valo vilkkuu keltaisena ja äänimerkki kuuluu, kun painiketta painetaan. Lataa nostin välittömästi! Jäljellä oleva varaus riittää vain nostovarren laskemiseen.

Huomautus! Lisätietoja on luvussa "Akun lataaminen".

Ohjauskotelon käyttö ja tiedot

1. Häätäpysäytinpainike
 - Aktivointi: paina punaista painiketta.
 - Vapauttaminen: käännä punaista painiketta myötäpäivään.
2. YLÖS (nuoli), sähköinen varanostotoiminto.
3. ALAS (nuoli), sähköinen varalaskutoiminto.

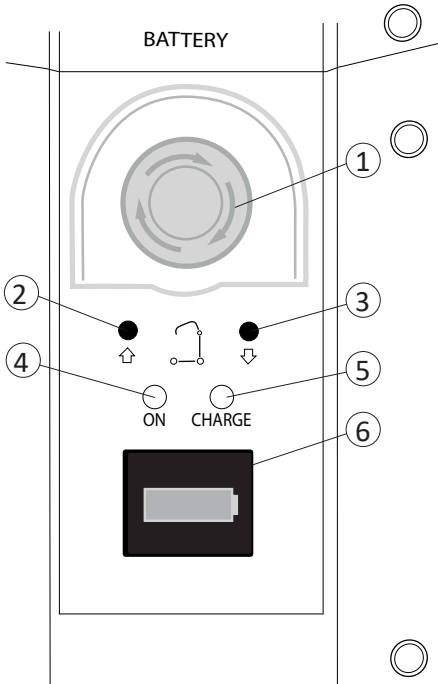

- Painikkeiden 2 ja 3 toiminnot otetaan käyttöön painamalla painikkeen yläpuolella olevaa ympyrää kapealla esineellä (nuoli). Moottorin karan liike pysähtyy, kun painike vapautetaan.
4. "ON" palaa vihreänä, kun laturi on kytketty verkkovirtaan.
 5. "CHARGE" palaa tasaisesti keltaisena latauksen aikana ja sammuu, kun lataus on valmis.
 6. Näytön ponnahdusikkunan tiedot:



Akkuvirta (100–50 %). Ok!



Akkuvirta (50–25 %). Akku on ladattava.



Akkuvirta (alle 25 %). Akku on ladattava.

Äänimerkki kuuluu painiketta painettaessa.

Huomautus! Jos äänimerkki kuuluu kesken noston, tee nosto loppuun ja lataa nostin noston jälkeen.



Lataa nostin välittömästi! Äänimerkki kuuluu painiketta painettaessa. Jäljellä oleva varaus riittää vain nostovarren laskemiseen.



Nostin on kytketty verkkovirtaan.



Oikosulkuvaroitus!

Tarkista kaapelit ja liitännät.

Varoitus näkyy, kunnes vika korjataan.



Ylikuorma!

Nostimen kuorma on liian suuri.



Huolto tarpeen, ota yhteys Hill-Romiin.

6. Tietonäyttö:

Aktivoi tietonäyttö painamalla nopeasti YLÖS- painiketta.

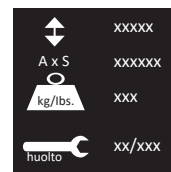

xxxxx —> Kuorman kanssa tehtyjen nostojen kokonaismäärä

A x S xxxxxx —> Karan työ, A x s

kg/lbs. xxx —> Ylikuormitusilmoitusten määrä

huolto xx/xxx —> Päivää viimeisestä huollosta / huoltojen välinen aika päivinä.

Li-ION-akku – tarkempaa tietoa

Lepotila! Li-ION-akun lepotila aktivoituu, jos akkua ei käytetä tai ladata viikkoon tai pidempään aikaan. Lepotila katkaisee akun virran ja sen elektroniikan säästääkseen virtaa. Akku pysyy lepotilassa, kunnes se otetaan takaisin käyttötilaan.

Li-ION-akun ottaminen takaisin käyttötilaan: Lataa akku. Kun CHARGE-merkkivalo (5) syttyy, akku on taas käyttötilassa ja valmis käyttöön. Huomautus! Suosittelemme akun lataamista täyteen. Katso lisätietoja ja ohjeita kohdasta "Akun lataaminen".

Viive! Ohjauskotelon ja käsiohjaimen akkuvirran merkkivalojen viive ilmenee, jos häätäpysäytintoiminto otetaan käyttöön ja palautetaan, katso kohta 1 edellä.



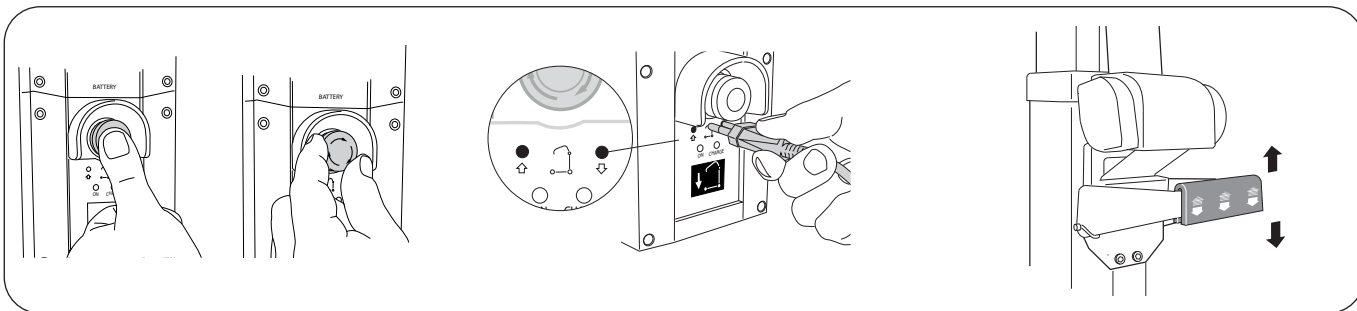

Hätäpysäyttimen aktivointi:

Paina ohjauksotelon punaista hätäpysäytinpainiketta.

Hätäpysäyttimen vapauttaminen:

Käännä painiketta myötäpäivään.

Sähköinen varalaskutoiminto/ varanostotoiminto

Paina kunkin nuolen yläpuolella olevaa ympyrää kapealla esineellä.

Katso lisätietoja luvusta "Käyttö".

Älä käytä teräviä esineitä, sillä ne voivat vaurioittaa ohjauksoteloa!

Mekaaninen varalasku

Tee varalasku liikuttamalla kahvaa ylös ja alas. Toista liikettä, kunnes avustettava on tukevalla alustalla. Vedä nostokaarta alaspäin käsin ja jatka kahvan pumppaamista, kunnes nostokaari on niin alhaalla, että nostokankaan hihnalenkkit voi irrottaa koukuista.

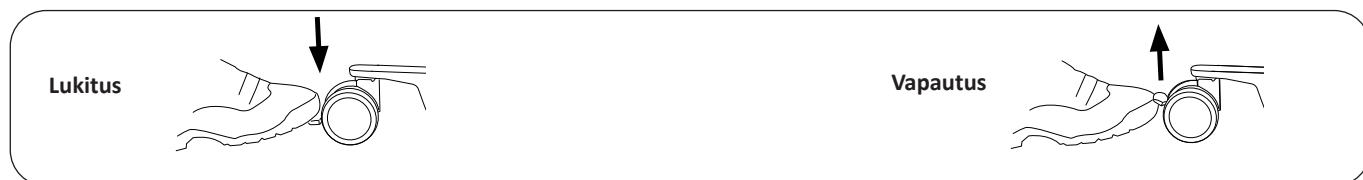

Pyörien lukitseminen

Takapyörät voidaan lukita pyörimisen ja kääntymisen estämiseksi. Pyörät lukitaan ja niiden lukitus avataan jalalla.

⚠️ Lukitut pyörät voivat aiheuttaa kaatumisriskin noston aikana.

HUOMAUTUS: Noston aikana pyöriä ei saa lukita, jotta nostinta voidaan liikuttaa avustettavan painopisteen mukaan.

Pyörät on kuitenkin lukittava, jos nostin on vaarassa törmätä avustettavaan esimerkiksi lattialta nostettaessa.

Nostohihnan säätäminen



Mekaanisen varalaskun / nostotason palauttamisen jälkeen

Jos nostohihnaa on pidennetty varalaskutoiminnon käytön vuoksi, nostovälin korkeus on pienempi kuin aiemmin.

Enimmäisnostokorkeuden palauttamista varten nostohihna on palautettava tavalliseen pituuteensa.

Toimi seuraavalla tavalla:

1. Poista mahdollinen kuorma/paino varalaskulaitteen yläpuolella olevasta hihnasta. Tee tämä joko asettamalla nostokaari nostovarren yläpuolelle tai anna toisen henkilön pidellä nostokaarta ylhäällä siten, että hihna roikkuu löysänä.
2. Laske ja nosta kahvaa vasemmalla kädelläsi. Jännitä samalla hihnaa kääntämällä nuppia (a) myötäpäivään oikealla kädellä. Toista tätä toimenpidettä, kunnes hihnan punainen merkki on juuri varalaskulaitteen yläpuolella.

Nostovälikorkeuden säätäminen

Jos nostokaarella on tarkoitus saavuttaa alempi taso, tämä voidaan järjestää pidentämällä nostohihnaa mekaanisen varalaskulaitteen avulla. Älä pidennä hihnaa enempää kuin tarpeen, sillä tämä vaikuttaa myös korkeimpaan saavutettavaan nostokorkeuteen.

Nostovälin laskemisesta on hyötyä esimerkiksi silloin, kun avustettava nostetaan lattialta sellaisen nostokankaan avulla, jonka hihnalenkkit eivät yllä nostokaaren koukkuihin, kun nostin on alimmassa mahdollisessa asennossa.

Toimi seuraavalla tavalla:

Paina punainen varalaskukahva alas samaan aikaan, kun kuormitat nostokaarta (vedä nostokaarta alas toisella kädelläsi). Tämä pidentää hihnaa ja nostokaari laskeutuu alas. Toista, kunnes saavutat halutun hihnan pituuden.

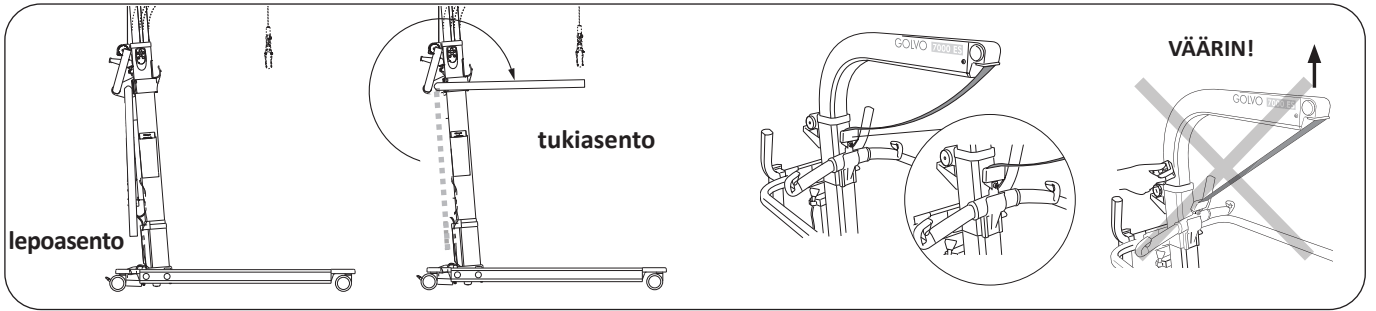

Käsinoja

Käsinojan käyttämistä varten sitä on kierrettävä (pystysuuntaisesta) lepoasennosta ylös (vaakasuuntaiseen) tukiasentoon. Käsinojalla on kaksi tarkoitusta: se auttaa avustettavaa tuntemaan olonsa turvallisemmaksi ja helpottaa avustajan työtä, kun hän liikuttaa nostinta.

⚠️ Kun nostinta käytetään avustettavan siirtämiseen huoneesta toiseen, käsinojan on oltava tukiasennossa!

Nostokaaren pysäköinti

Kun nostin ei ole käytössä tai sitä siirretään ilman kuormaa, voi olla kannattavaa asettaa nostokaari pysäköintipaneeliin.

Pysäköintipaneeli on tarkoitettu Universal SlingBar 350, 450 ja 600 -nostokaarien (kaikki mallit) pysäköimiseen.

⚠️ Kun nostokaari on pysäköity pysäköintipaneeliin, nostinta ei pidä nostaa, sillä tämä voi olla vaarallista ja aiheuttaa henkilövahinkoja tai vaurioittaa nostinta, jos nostokaari vapautuu ja heilahtaa ulos paneelista.

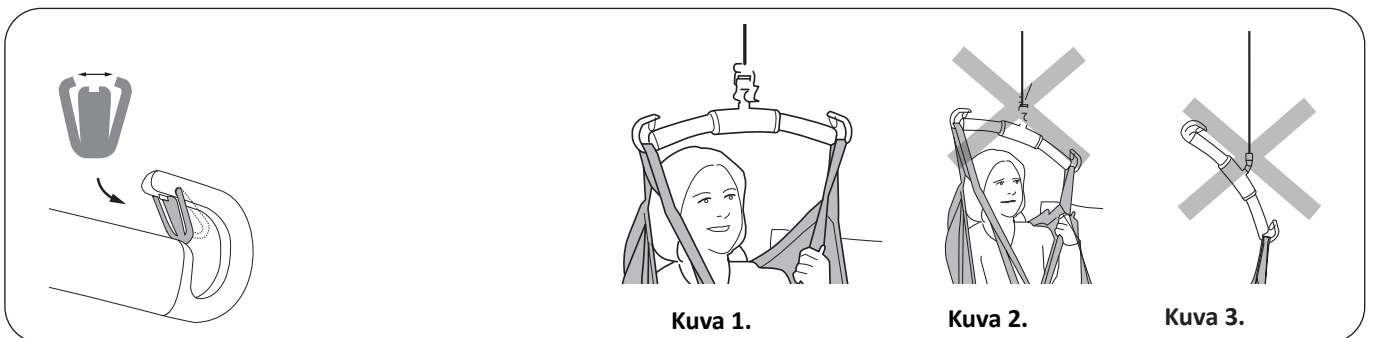

Salpojen asennus

Asennuksen jälkeen on varmistettava, että jousitetut salvat ovat kireällä nostokaarta vasten ja liikkuvat vapaasti nostokaaren koukussa.

Nosta oikein!

Ennen nostoa on aina varmistettava, että:

- nostokankaan vastakkaisilla puolilla olevat lenkit ovat samalla korkeudella
- kaikki nostokankaan lenkit on kunnolla kiinnitetty nostokaaren koukkuihin
- nostokaari on vaakatasossa noston aikana, katso kuva 1.

⚠️ Jos nostokaari ei ole vaakatasossa (katso kuva 2) tai jos nostokankaan lenkit on kiinnitetty nostokaareen väärin (katso kuva 3), laske käyttäjä vakaalle alustalle ja tee säädöt käytettävän nostokankaan käyttöohjeen mukaan.

⚠️ Virheellinen nosto voi olla epämukava avustettavalle ja vaurioittaa nostolaitetta! (Katso kuvat 2 ja 3.)



Nostimen sijainti noston aikana

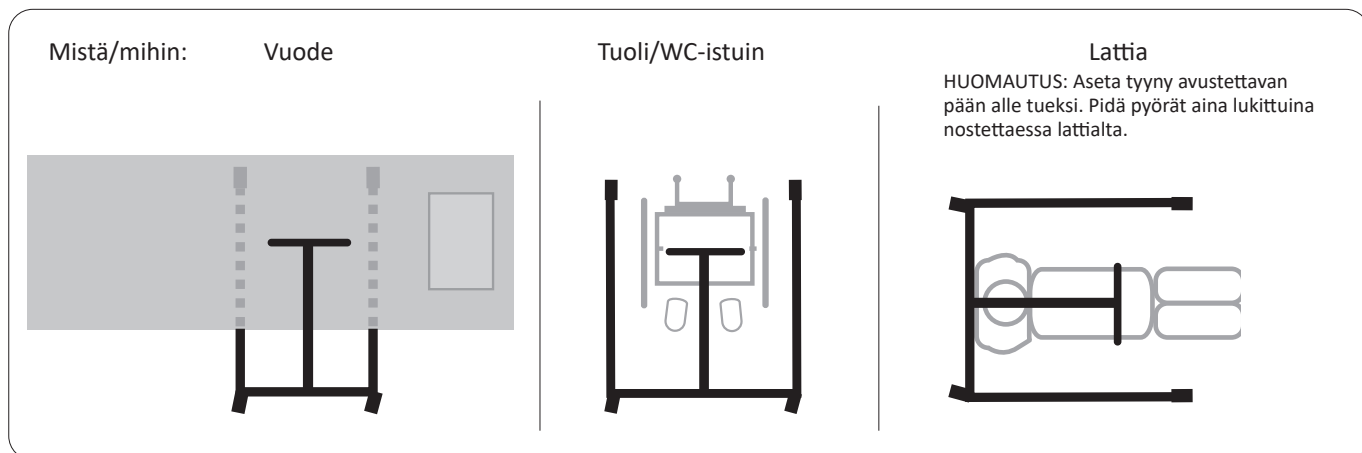

Siirtäminen autosta

Varmista, että autosta tehtäviin siirtoihin käytettävää nostinta säilytetään ja ladataan aina sisätiloissa. Nostinta tulee käyttää ulkotiloissa niin vähän kuin mahdollista. Nostimen käyttö karuissa ympäristöolosuhteissa, kuten sateessa, lumessa tai erittäin kylmässä ilmassa, voi vaikuttaa nostimen toimintaan välittömästi.

Edellytykset

Siirron voi tehdä auton etu- ja takaosasta, kun avustettava on istuma-asennossa. Avustajan on arvioitava, onko siirto autosta mahdollinen. Huomioon otettavia asioita ovat avustettavan tila (vointi, pituus ja paino, asento ja saavutettavuus), auton suhteellinen koko ja nostolaitteen asento. Maanpinnan on oltava nostoalueella tasainen, kova ja sileä, eikä siinä saa olla soraa, likaa, jäätä tai kuoppia. Tähän toimenpiteeseen suositellaan kahta avustajaa. Nostoa tehtäessä auton välittömässä läheisyydessä on oltava pyörillä varustetut parit tai pyörätuoli. Autosta tehtäviin siirtoihin suositellut nostokankaat ovat Universal Sling -nostokangas (mallit 000 ja 002) ja High Back Sling -nostokangas (mallit 200/210/25/26). Katso nostokankaan käyttöohjeesta oikeat nostokankaan käyttötavat.

Toimi seuraavalla tavalla:

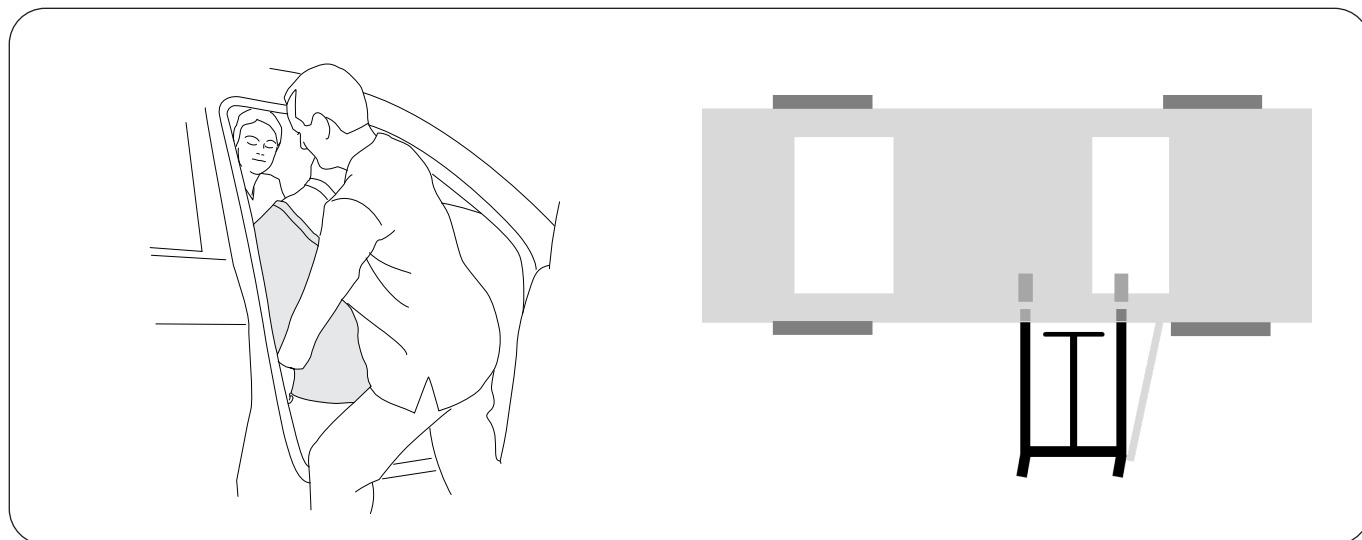

1. Aseta nostokangas nostokankaan käyttöohjeen mukaan. Kitkaa voi vähentää HandySheet-lakanan tai HandyTube-liukurullan avulla. Yksi avustaja voi tarvittaessa avustaa auton sisäpuolelta.

2. Vie nostin autoon mahdollisimman suorassa asennossa auton oven ollessa auki. Pidä nostovarsi auton ulkopuolella ja nostimen pyörät lukkiutumattomina.





3. Kiinnitä nostokankaan lenkit nostokaareen. Varmista nostokankaan lenkkien asianmukainen kiinnitys nostokaareen. Kohdista nostokankaaseen lisäjännitettä nostamalla nostinta. Käännä avustettavaa oviaukkoa kohti ja ohjaa avustettavan jalat ulos autosta. Käytä tarvittaessa kitkaa vähentäviä varusteita.

4a. Yhden avustajan on ohjattava nostokaari ja avustettava ulos autosta ja varmistettava, että avustettavan päätä ohjataan turvallisesti autosta poistuttaessa. Toisen avustajan on nostettava nostinta ja vedettävä sitä samanaikaisesti taaksepäin.

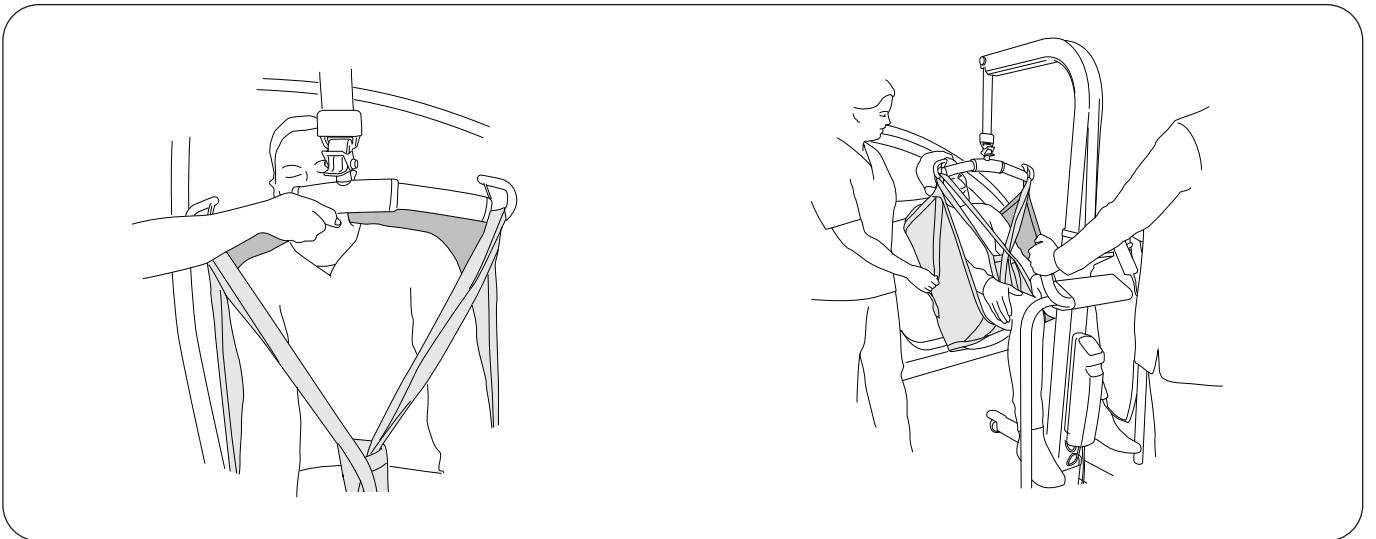

4b. Huomioi oikea tarttumistapa nostokaareen välttääksesi avustajan puristusvammat, kun nostokaari ohjataan ulos autosta. Vältä käsien asettamista nostokaaren ja auton rungon väliin.

5. Kun avustettava on saatu ulos autosta, jatka siirtoa pyörätuoliin tai paareille.

Akun lataaminen

Laturin tiedot

1. "ON" palaa vihreänä, kun laturi on kytketty verkkovirtaan.
2. "CHARGE" palaa tasaisesti keltaisena latauksen aikana ja sammuu, kun lataus on valmis.

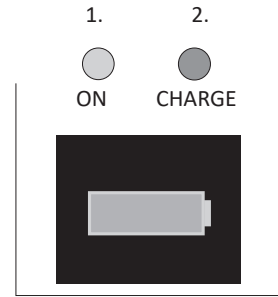

HUOMAUTUS! Syväpurkautuneen Li-ION-akun lataaminen

Kun lataat syväpurkautunutta Li-ION-akkaa, laturi aloittaa latauksen pienellä latausnopeudella suojellakseen akkaa. Hitaan latauksen aikana mikään merkkivalo ei syty.

Kun hidas lataus on valmis, laturi vaihtaa automaattisesti normaaliin latausnopeuteen ja "CHARGE"-merkkivalo palaa keltaisena ja sammuu, kun lataus on valmis.

Lataaminen ohjauskotelon kiinteällä laturilla (vakiovaruste)

Liitä laturin johto verkkovirtaan (100–240 VAC). Katso laturin tiedot edeltä kohdista 1–2. Akku latautuu täyteen noin 6 tunnissa. Laturi katkaisee yhteyden automaattisesti, jolloin keltainen "CHARGE"-merkkivalo sammuu.

Akkujen mahdollisimman pitkän käyttöiän saavuttamiseksi on tärkeää, että ne ladataan säännöllisesti.

Suosittellemme lataamista jokaisen käytön jälkeen tai aina öisin.

Älä koskaan lataa akkuja kosteissa tiloissa!

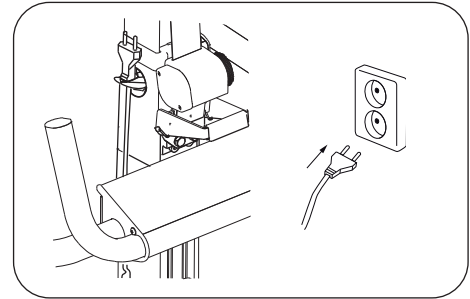

HUOMAUTUS! Jos laturin johto venyy, se on vaihdettava uuteen, jotta se ei tarttuisi kiinni mihinkään ja hankautuisi rikki.

HUOMAUTUS! Nostinta ei saa käyttää, kun laturin johto on kytkettynä seinäpistorasiaan.

HUOMAUTUS! Jos ohjauskotelon keltainen "CHARGE"-merkkivalo palaa edelleen 8 tunnin kuluttua, keskeytä lataaminen ja vaihda akku uuteen.

HUOMAUTUS! Vaurioitunut akku on vaihdettava ja vuotaneita nesteitä ei saa koskettaa.

Vaihtoehtoiset latausmenetelmät

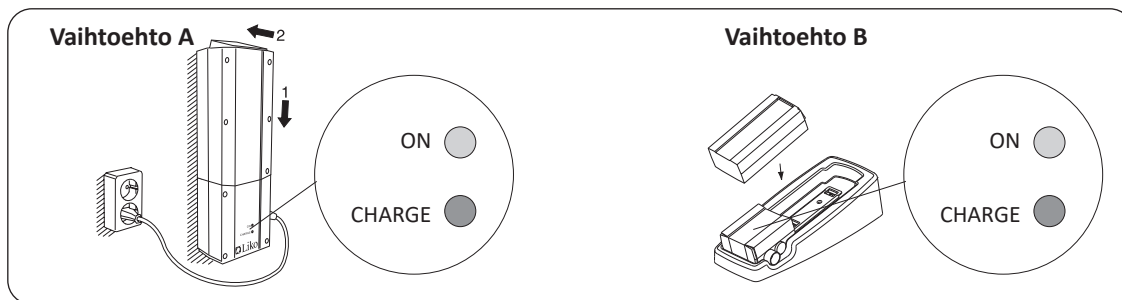

Seinään kiinnitetty laturi tai pöytälaturi (lisävaruste):

Löysää laturin johdon pidikettä. Poista akku ohjauskotelosta irrottamalla akun päällä oleva lukitsin. Katso luku "Asennus".

Laturin tiedot

"ON" palaa vihreänä, kun laturi on kytketty verkkovirtaan.

"CHARGE" palaa tasaisesti keltaisena latauksen aikana ja sammuu, kun lataus on valmis.

Vaihtoehto A. Aseta akku seinälaturiin. Kytke laturin johto verkkovirtaan (100–240 VAC) ja tarkista, että "ON"- ja "CHARGE"-merkkivalot syttyvät.

Vaihtoehto B. Aseta akku pöytälaturiin. Kytke laturin johto verkkovirtaan (100–240 VAC) ja tarkista, että "ON"- ja "CHARGE"-merkkivalot syttyvät.

Enimmäiskuormitus

Nostoyksikköön asennettavilla tuotteilla (nostokaari, nostokankaat ja muut mahdollisesti käytettävät lisävarusteet) saattaa olla erisuuruisia enimmäiskuormituksia. Tällöin koko nostoyksikön enimmäiskuormitus vastaa aina pienintä tuotekohtaista enimmäiskuormitusta. Esimerkiksi liikuteltava Golvo™-nostin, jonka hyväksytty kuormitus on 200 kg, voidaan varustaa nostotarvikkeella, jonka hyväksytty kuormitus on 300 kg. Tällöin koko nostoyksikön enimmäiskuormitus on 200 kg. Tarkista nostimen ja nostotarvikkeiden merkinnät tai ota yhteyttä Hill-Romin edustajaan, jos kysyttävää ilmenee.

Suosittelavat nostovarusteet

⚠ Muiden kuin hyväksytyjen nostotarvikkeiden käyttöön saattaa liittyä riskejä.

Alla kuvataan liikuteltavaan Golvo-nostimeen asennettavat suositellut nostokaaret ja lisävarusteet.

Nostokaaren tai muiden nostotarvikkeiden vaihtaminen vaikuttaa nostimen enimmäisnostokorkeuteen. Sen vuoksi ennen nostotarvikkeiden vaihtoa on varmistettava siitä, että nostin voi vaihdon jälkeen edelleen saavuttaa halutun nostokorkeuden ja selviytyä nostotilanteista, joihin sitä käytetään.

Lisätietoja sopivan nostokankaan valinnasta on kunkin nostokangasmallin käyttöohjeessa. Siinä on myös ohjeita Liko™-nostokaarien ja Liko-nostokankaiden yhdistämiseen.

Lisätietoja Likon tuotevalikoimasta saat ottamalla yhteyttä Hill-Romin edustajaan.

*** tätä tuotetta on saatavana myös mallina, jossa on Quick-Release Hook -pikaliitin.**

Universal SlingBar 350*

Enintään 300 kg

Tuotenro 3156074



Universal SlingBar 450*

(vakiovaruste Golvo-nostimessa)

Enintään 300 kg

Tuotenro 3156075



Universal SlingBar 600*

Enintään 300 kg

Tuotenro 3156076

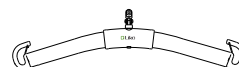

Universal TwinBar 670 Twin*

Enintään 300 kg

Tuotenro 3156077

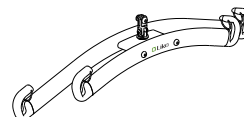

Universal SideBars 450

ja laukku

Enintään 300 kg

Tuotenro 3156079

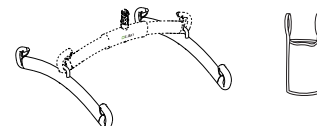

Sling Cross-bar 450*

Enintään 300 kg

Tuotenro 3156021

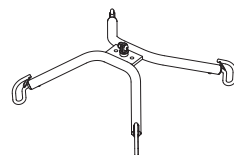

Sling Cross-bar 670*

Enintään 300 kg

Tuotenro 3156018

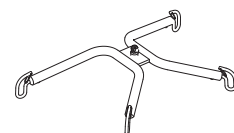

Paddy-nostokaaripehmuste 30

(sopii nostokaariin Universal SlingBar 350, 450 ja 600 sekä SlingBar Slim 350 -nostokaareen)

Tuotenro 3607001



Nostokaarien laukku

Tuotenro 2001025



Quick-Release Hook

Likon Quick-Release Hook -pikaliitinjärjestelmän avulla nostotarvikkeita voidaan vaihtaa nopeasti Likon liikuteltavissa ja kiinteissä nostimissa. Liikuteltavassa Golvo™-nostimessa on oltava Q-link-liitin, jotta Quick-Release Hook -pikaliitintä voidaan käyttää.

Quick-release Hook Universal sopii nostokaariin Universal SlingBar 350, 450 ja 600 (tuotenro 3156074–3156076).

Quick-release Hook TDM -pikaliitin sopii seuraaviin nostokaariin: Sling Cross-bar 450 ja 670 (tuotenro 3156021 ja 3156018) ja Universal TwinBar 670 (tuotenro 3156077).

Lisätietoja saa Hill-Romin edustajalta.

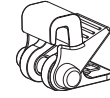

Quick-Release Hook
Universal

Tuotenro 3156508

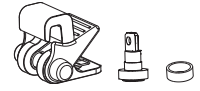

Quick-Release Hook
TDM

Tuotenro 3156502



Q-link

Tuotenro 31590005

Vaakatasonostopaarit

Liikuteltavaa Golvo-nostinta voi käyttää nostamiseen vaaka-asennossa seuraavien kanssa:

Liko OctoStretch

Tuotenro 3156056

LikoStretch Mod 600 IC

Tuotenro 3156065B

FlexoStretch

Tuotenro 3156057

Lisätietoja saa Hill-Romin edustajalta.

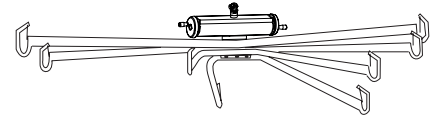

Tuotenro 3156056

LikoScale™-laite

avustettavan punnitsemiseen yhdessä liikuteltavan Golvo-nostimen kanssa

LikoScale™ 350, enint. 400 kg

Tuotenro 3156228

LikoScale™ 350 on hyväksytty muiden kuin automaattisten vaakojen asettamista koskevan Euroopan unionin direktiivin 2014/31/EU mukaisesti.

LikoScale™-laitteet käytettäväksi vain Yhdysvalloissa ja Kanadassa:

LikoScale™ 200, enint. 200 kg

Tuotenro 3156225

LikoScale™ 400, enint. 400 kg

Tuotenro 3156226

Lisätietoja saa Hill-Romin edustajalta.

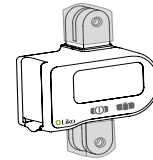

LikoScale 350

Tuotenro 3156228

Akkulaturi

seinäkiinnitystä tai pöytälaturia varten

Tuotenro 2004106

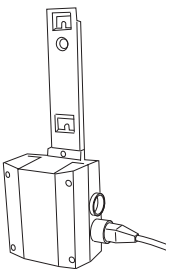

Pöytälaturi

ilman laturia ja akkua

Tuotenro 2107103

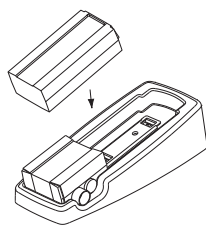

Akkua

Lyijyakku (Pb)

Tuotenro 2006106

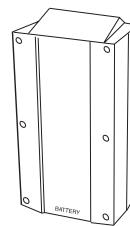

Akkua

Li-ION-akku

Tuotenro 2006110

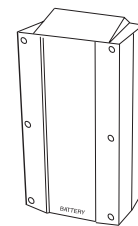

Säärisuoja

Säärisuoja (Golvo 9000), harmaa, pari

Tuotenro 2006012G

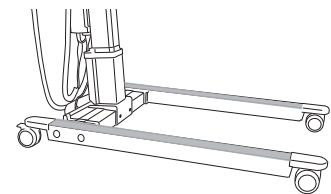

Pikaoppaan säilytyspaikka

Tuotenro 2000100





Kierrätysohjeet



Lyijyakku (Pb) tai Li-ION-akku



**Sähkö- ja
elektroniikkalaiteromudirektiivi (WEEE)**



Metallit

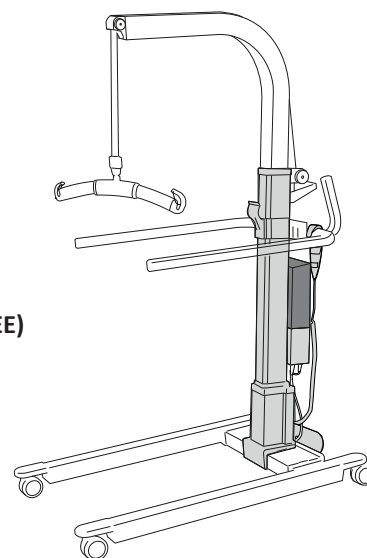

Käytetyt akut on toimitettava lähimpään keräyspisteeseen kierrätystä varten tai Hill-Romin valtuuttamalle edustajalle.

Hillrom opastaa käyttäjiä laitteiden turvallisessa käsittelyssä ja hävittämisessä auttaakseen ehkäisemään muun muassa viiltoja, pistohaavoja, hiertymiä ja muita vammoja. Lisäksi se opastaa käyttäjiä lääkinnällisten laitteiden puhdistamisessa ja desinfiomisessa käytön jälkeen ja ennen hävittämistä. Asiakkaiden on noudatettava kaikkia lääkinnällisten laitteiden ja lisävarusteiden turvalliseen hävittämiseen liittyviä kansallisia, alueellisia ja paikallisia säännöksiä.

Epäselvissä tapauksissa laitteen käyttäjän on ensin otettava yhteyttä Hillromin tekniseen tukeen ja pyydettävä ohjeita turvalliseen hävittämiseen.

Nopea vianetsintä

Nostinta ei voi käyttää käsiohjaimella.



1. Tarkista, ettei hätäpysäytinpainike ole painettuna alas.
2. Tarkista akun varaustila.
Tarkista, onko Li-ION-akku asetettu lepotilaan. Katso luku "Käyttö".
3. Tarkista, että laturin johtoa ei ole kytketty verkkopistorasiaan.
4. Tarkista, että käsiohjaimen johto on kytketty oikein.
5. Jos nostin toimii ohjauspaneelin kautta, vaihda käsiohjain.
6. *Jos ongelma esiintyy uudelleen, ota yhteys Hill-Romin edustajaan.*

**Nostin ei siirry ylös/alas ohjauspaneelilla.
Alustan leveyden säätö ei toimi (sisään/ulos) ohjauspaneelilla.**



1. Tarkista, ettei hätäpysäytinpainike ole painettuna alas.
2. Varmista, että ohjauskotelon johdot on kytketty oikein.
3. Tarkista, että laturin johtoa ei ole kytketty verkkopistorasiaan.
4. Tarkista akun varaustila.
Tarkista, onko Li-ION-akku asetettu lepotilaan. Katso luku "Käyttö".
5. *Jos ongelma esiintyy uudelleen, ota yhteys Hill-Romin edustajaan.*

Laturi ei toimi.



1. Varmista, että laturin johdot on liitetty oikein.
2. Varmista, että akku on kunnolla paikallaan.
3. *Jos ongelma esiintyy uudelleen, ota yhteys Hill-Romin edustajaan.*

Nostin juuttuu yläasentoon.



1. Tarkista, ettei hätäpysäytinpainike ole painettuna alas.
2. Tarkista akun varaustila.
Tarkista, onko Li-ION-akku asetettu lepotilaan. Katso luku "Käyttö".
3. Tarkista, että käsiohjaimen johto on kytketty oikein.
4. Käytä sähköistä varalaskutoimintoa ohjauspaneelin avulla avustettavan laskemiseen tukevalle alustalle.
5. Käytä mekaanista varalaskutoimintoa avustettavan laskemiseen tukevalle alustalle.
6. *Jos ongelma esiintyy uudelleen, ota yhteys Hill-Romin edustajaan.*

Nostin ei saavuta enimmäisnostokorkeutta.



1. Tarkista, että nostovälikorkeus on määritetty oikein.
2. *Jos ongelma esiintyy uudelleen, ota yhteys Hill-Romin edustajaan.*

Jos kuulet mitään ääniä



Ota yhteys Hill-Romiin.

Puhdistus ja desinfiointi

Turvallisuussuosituksia

Ohjeet liikuteltavien Liko™-nostinten puhdistamiseen ja desinfiointiin. Nämä ohjeet eivät korvaa laitoksesi omia puhdistus- ja desinfiointikäytäntöjä.

- Käytä valmistajan ohjeiden ja laitoksen käytäntöjen mukaisesti suojavarusteita, kuten kumihansikkaita, suojalaseja, esiliinaa, kasvosuojainta ja kenkäsuojia, puhdistuksen ajan.
- Irrota virtajohto (vaihtovirtalähteestä) ennen puhdistusta ja desinfiointia.
- Älä koskaan puhdistusta nostinta kaatamalla sen päälle vettä tai käyttämällä höyry- tai painepesuria.
- Noudata puhdistus- ja desinfiointituotteen valmistajan antamia suosituksia.

Tarvikkeet:

- Laitoksen ja valmistajan ohjeiden mukaiset suojavarusteet (esimerkiksi kumihansikkaat, suojalasit, esiliina, kasvosuojain ja kenkäsuojat)
- Puhtaita ämpäreitä
- Liinoja pesemiseen ja kuivaamiseen
- Pehmeä harja
- Lämmintä vettä
- Tarkista puhdistus- ja desinfiointiaineiden yhteensopivuus Likon tuotteiden kanssa tämän asiakirjan kohdasta ”Liko-tuotteiden puhdistaminen ja desinfiointi yleisesti käytetyillä puhdistus- ja desinfiointiaineilla”.

Puhdistusohjeet

1. **⚠ Irrota virtajohto (vaihtovirtalähteestä) ennen puhdistusta ja desinfiointia.**
2. Puhdistusta nostin kostealla liinalla käyttämällä lämmintä vettä ja laitoksesi hyväksymää neutraalia puhdistusainetta. Tahrat ja sitkeän lian voi poistaa pehmeällä harjalla.
3. Pyyhi nostin kokonaisuudessaan ylhäältä alas. Liina ei saa olla valuvan märkä. Jotta pääset puhdistamaan kaikki pinnat, aseta nostin ylä- ja ala-asentoihin ja säädä alustan leveys suurimmilleen. Irrota akku, jotta pääset puhdistamaan akun takana olevat pinnat. Laske nostokaari alas, jotta pääset käsiksi koko nostohihnaan. Vedä nostohihna kokonaan ulos käyttämällä varalaskutoimintoa. Varmista nostohihnan puhdistuksen jälkeen, että nostohihna on kuivunut, ennen kuin nostat nostokaaren ylös. Kun varalaskutoimintoa on käytetty, nostotaso on palautettava. Katso lisätietoja tämän asiakirjan kohdasta ”Käyttö”.

4. Huomioi erityisesti seuraavat kohteet:

- Nostohihna
- Nostokaari (eri mallit)
- Käsinoja
- Mekaaninen varalasku
- Käsiohjain
- Kädensijat
- Ohjaukskotelo
- Häätäpysäytin
- Akku
- Pyörät

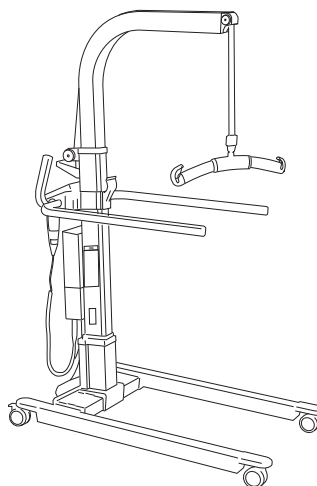

Desinfiointiohjeet

1. Tarkista desinfiointiaineiden yhteensopivuus tämän oppaan kohdasta ”Liko-tuotteiden puhdistaminen ja desinfiointi yleisesti käytetyillä puhdistus- ja desinfiointiaineilla”.
2. Käytä desinfiointiainetta valmistajan ohjeiden mukaisesti ja toista työvaihe kohdan ”Puhdistusohjeet” mukaan.
3. Poista desinfiointiainejäämät desinfiointin jälkeen. Pyyhi nostin puhtaalla vedellä kostutetulla liinalla ylhäältä alaspäin. Liina ei saa olla valuvan märkä.

⚠ Nostinta ei saa puhdistaa CSI:llä tai sitä vastaavalla aineella.

⚠ Käsiohjainta ei saa puhdistaa Viraguardilla tai sitä vastaavalla aineella.

⚠ Ohjaukskoteloa ei saa puhdistaa Anioxy Sprayllä tai sitä vastaavalla aineella.

⚠ Nostohihnaa ei saa puhdistaa seuraavilla aineilla tai niitä vastaavilla aineilla: Oxivir Tb, Dispatch, Chlor-Clean ja Dismozon Pur.



Liko-tuotteiden puhdistaminen ja desinfiointiaineilla

Kemiallinen luokka	Aktiivinen ainesosa	pH	Puhdistus-/desinfiointiaine*)	Valmistaja*)	Ei voi käyttää seuraaviin kohteisiin:
Kvaternaarinen ammoniumkloridi	Didekyylidimetyyliammoniumkloridi = 8,704 % Alkyylidimetyyliammoniumkloridi = 8,19 %	9,0–10,0 käytössä	Virex II (256)	Johnson/Diversey	Tuotteiden Sabina™ ja Roll-On™ jalkatuki
Kvaternaarinen ammoniumkloridi	Alkyylidimetyyliammoniumkloridi = 13,238 % Alkyylidimetyyliammoniumkloridi = 13,238 %	9,5 käytössä	HB Quat 25L	3M	
Kiikdytetty vetyperoksidi	Vetyperoksidi 0,1–1,5 % Bentsyylialkoholi: 1–5 % Vetyperoksidi 0,1–1,5 % Bentsyylialkoholi: 1–5 %	3	Oxivir Tb	Johnson/Diversey	Golvo™-nostinten ja kattostoninten nostohinnat
Fenoli	Ortofenyyliifenoli = 3,40 % Ortobentsyyliparakloorifenoli = 3,03	3,1 +/-0,4 käytössä	Wexcide	Wexford Labs	
Valkaisuaine	Natriumhypokloriitti	12,2	Dispatch	Caltech	Golvo™-nostinten ja kattostoninten nostohinnat
Alkoholi	Isopropyylialkoholi = 70 %	5,0–7,0	Viraguard	Veridien	Kaikkien nostinten käsiohjaimet
Kvaternaarinen ammoniakki	n-alkyyliidimetyyliammoniumkloridit = 0,105 % n-alkyyliidimetyyliammoniumkloridit = 0,105 %	11,5–12,5	CSI	Central Solutions Inc.	Viking™, Liko M220™, Liko M230™, Uno™, Sabina™, Golvo™, LikoLight™, Roll-On™, Likorall™, Multirall™
Bentsyyli-C12-18-alkyyliidimetyyliammonium, kloridit	Bentsyyli-C12-18-alkyyliidimetyyliammonium, kloridit (22 %) 2-fenoksietanoli (20 %) Tridekyylipolyeteeniglykolieetteri (15 %) 2-propanoli (8 %)	noin 8,6 käytössä	Terralin Protect	Shūike	Tuotteiden Sabina™ ja Roll-On™ jalkatuki
Orgaaninen peroksidi (tyyppi E, kiinteä)	Magnesiummonoperoksifitaattihexahydraatti (50–100 %) Anioninen surfaktantti (5–10 %) Nonioninen surfaktantti (1–5 %)	5,3 käytössä	Dismozon Pur	Bode	Golvo™-nostinten ja kattostoninten nostohinnat
Etanoli	Vetyperoksidi (2,5–10 %) Lauryyliidimetyyliamiinioksidi (0–2,5 %) Etanoli (2,5–10 %)	7	Anioxy-Spray WS	Anios	Kaikkien liikuteltavien nostinten ohjaukotelot
Trokloseeninatrium	Adipiinihappo 10–30 % Amorfinen piiidioksidi <1 % Natriumtolueenisulfonaatti 5–10 % Trokloseeninatrium 10–30 %	4–6 käytössä	Chlor-Clean	Guest Medical Ltd	Golvo™-nostinten ja kattostoninten nostohinnat

*) Tai vastaava

Tarkastus ja kunnossapito

Ongelmatonta käyttöä varten tietyt kohdat on tarkistettava joka päivä, jolloin nostinta käytetään:

- Tutki nostin ja tarkista, ettei ulkoisia vaurioita ole.
- Tarkasta nostokaaren kiinnitykset.
- Tarkasta nostohihna kulumien varalta ja varmista, ettei hihna ole kiertynyt.
- Tarkista salpojen toiminta.
- Tarkista nostoliikkeen toiminta sekä alustan leveyden säätö.
- Tarkista, että nostovälikorkeus on määritetty oikein ja että varalaskutoiminto toimii asianmukaisesti (sekä sähköinen että mekaaninen).
- Lataa akku joka päivä, jolloin nostinta on käytetty, ja tarkista, että laturi toimii.

Puhdista nostin tarvittaessa kostealla liinalla ja tarkista, että pyörät ovat puhtaat. Katso tarkempia tietoja Liko™-tuotteesi puhdistuksesta ja desinfiointista luvusta *Puhdistus ja desinfiointi*.

⚠ Nostinta ei saa kastella juoksevilla vedellä.

Huolto

Nostin on tarkistettava säännöllisesti vähintään kerran vuodessa.

⚠ Määräaikaistarkastuksia, korjauksia ja huoltoja saavat suorittaa vain Hill-Romin valtuuttamat henkilöt, jotka työskentelevät Likon huolto-ohjeiden mukaisesti. Vain alkuperäisiä varaosia saa käyttää.

⚠ Avustettava ei saa olla nostimessa huoltotoimenpiteiden aikana.

Huoltosopimus

Hill-Rom tarjoaa mahdollisuutta huoltosopimukseen, joka kattaa Liko-tuotteen huollon ja säännölliset tarkastukset.

Odotettu käyttöikä

Tuotteen odotettu käyttöikä on 10 vuotta, mikäli tuotetta käsitellään ja huolletaan oikein ja sen osat tarkastetaan säännöllisesti Likon ohjeiden mukaisesti.

Seuraavassa luetellut osat ovat kuluvia osia, joilla on tietty odotettu käyttöikä:

- käsiohjain, odotettu käyttöikä 2 vuotta
- akku, odotettu käyttöikä 3 vuotta.

Kuljetus ja varastointi

Hätäpysäytin on aktivoitava kuljetuksen ajaksi tai kun nostinta ei käytetä pitkään aikaan.

Nostimen kuljetus- ja säilytysympäristön lämpötilan on oltava $-10...+50$ °C, kosteuden 20–90 % ja paineen 700–1 060 hPa.

Akkujen kuljetus- ja säilytysympäristön lämpötilan on oltava $-10...+40$ °C, kosteuden 20-80 % ja paineen 700–1 060 hPa.

Tuotemuutokset

Likon tuotteita kehitetään jatkuvasti, minkä vuoksi pidätämme oikeuden tehdä muutoksia tuotteisiin ilman ennakoilmoitusta. Ohjeita ja lisätietoja tuotepäivityksistä saa Hill-Romin edustajalta.

Design and Quality by Liko in Sweden

Laitteen valmistuksen ja kehityksen hallintajärjestelmä on sertifioitu standardin ISO9001 ja vastaavan lääkitätekniikan yrityksille tarkoitetun standardin ISO13485 mukaisesti. Hallintajärjestelmä on sertifioitu myös ympäristöstandardin ISO14001 mukaisesti.

Huomautus käyttäjille ja/tai avustettaville EU:ssa

Kaikki laitteeseen liittyvät vakavat vaaratilanteet on ilmoitettava valmistajalle ja käyttäjän ja/tai avustettavan asuinmaan asianmukaiselle viranomaiselle.



www.hillrom.com

 Liko AB
Nedre vägen 100
975 92 Luleå, Ruotsi
+46 (0)920 474 700

Liko AB is a subsidiary of Hill-Rom Holdings, Inc.

Enhancing outcomes for
patients and their caregivers:

