



Hillrom™

Affinity™ 4 porođajni krevet

Uputstvo za upotrebu

Broj proizvoda P3700



QUICK VIEW™ SPISAK KARAKTERISTIKA KREVETA

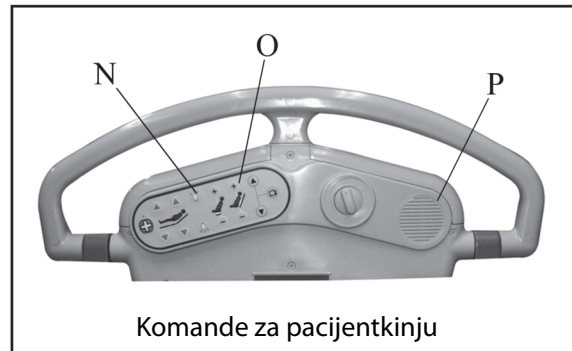

Stavka	Opis	Stavka	Opis
A	Dušek sa v-izrezom ili ravnim izrezom	I	Trendelenburgov položaj od 8°
B	Podizni, Stow and Go™ segment podnožja ili klizni segment podnožja ^a	J	Ručka za otpuštanje ograde jednom rukom
C	EasyGlide™ oslonci za listove	K	Uzglavlje koje može da se skine
D	OneStep™ oslonci za stopala	L	Indikator zaključanosti
E	Posuda za tečnosti	M	Indikator baterije
F	Centralna pedala za kočenje i upravljanje	N	Komanda osvetljenja na ogradi (opciono)
G	Sklopive ručke za trudove	O	Vazdušni potporni sistem (opciono)
H	Funkcija CPR	P	Komunikacioni paket za ogradu (opciono)

a. Klizni segment podnožja više nije dostupan.

REVIZIJA

© 2020. Hill-Rom Services, Inc. SVA PRAVA ZADRŽANA.

PATENTI/PATENT hillrom.com/patents

Može biti pokriveno jednim ili više patenata. Pogledajte iznad navedenu internet adresu. Kompanija Hill-Rom i njena zavisna preduzeća su vlasnici evropskih, američkih i drugih patenata, kao i patenata čije su prijave u postupku priznavanja.

Odgovorni proizvođač:	Ovlašćeni sponzor u Australiji:
HILL-ROM, INC. 1069 STATE ROUTE 46 E Batesville, IN 47006, SAD	HILL-ROM PTY LTD UNIT 4.01, 2-4 LYONPARK ROAD MACQUARIE PARK NSW 2113 TEL: 1800 650 083
Ovlašćeni predstavnik za Brazil:	Ovlašćeni predstavnik u Evropskoj uniji i uvoznik u EU:
VR MEDICAL - MEDICAL DEVICES IMPORTER & DISTRIBUTOR, LTDA. 391 BATATAES STREET CJ 11-13, 8TH FLOOR SÃO PAULO, SP – BRAZIL CNPJ: 04.718.143/0001-94	HILL-ROM SAS B.P. 14 - Z.I. DU TALHOUËT 56330 PLUVIGNER FRANCUSKA Tel: +33 (0) 2 97 50 92 12

Nijedan deo ovog teksta ne sme se reprodukovati niti prenositi u bilo kom obliku i na bilo koji način, elektronski ili mehanički, uključujući fotokopiranje, snimanje i sisteme za čuvanje ili preuzimanje informacija, bez prethodne pisane dozvole kompanije Hill-Rom Services, Inc. (Hill-Rom).

Informacije iz ovog priručnika su poverljive i ne smeju se otkrivati trećim licima bez prethodne pisane dozvole kompanije Hill-Rom.

Informacije iz ovog priručnika mogu da se menjaju bez najave. Kompanija Hill-Rom nije obavezna da ažurira ili održava tačnost informacija iz ovog priručnika.

Kompanija Hill-Rom zadržava pravo da menja dizajn, specifikacije i modele bez najave. Jedina garancija koju kompanija Hill-Rom daje jeste izričita pisana garancija koja se dobija prilikom kupovine ili iznajmljivanja njenih proizvoda.

Obaveštenje za korisnike i/ili pacijentkinje u EU – sve ozbiljne incidente koji se jave u vezi sa ovim uređajem treba prijaviti proizvođaču i nadležnom organu zemlje-članice u kojoj se nalazi korisnik i/ili pacijentkinja.

Ovaj priručnik (184640) prvobitno je izdat i pušten u upotrebu na engleskom jeziku. Za spisak dostupnih prevoda obratite se tehničkoj podršci kompanije Hill-Rom.

Slike proizvoda i nalepnice služe samo za ilustrativne svrhe. Stvarni proizvod i nalepnica mogu da variraju.

Peto izdanje, 2020-10

Godina prve štampe, 2013.

Beaucoup®, Hi-Tor®, Matar® i Quanto® su registrovani žigovi kompanije Ecolab, Inc.

CaviCide® je registrovani žig kompanije Metrex Research Corp.

Clorox Healthcare® je registrovani žig kompanije Clorox Professional Products Company, Inc.

CSA® je registrovani žig kompanije Canadian Standards Association, Inc.

Dartex® je registrovani žig kompanije Dartex Coatings Ltd.

Galahad® je registrovani žig kompanije Puritan/Churchill Chemical Co.

Oxivir® je registrovani žig kompanije Diversey, Inc.

Oxycide® je registrovani žig kompanije EcoLab USA, Inc.

Slo-Blo® je registrovani žig kompanije Littelfuse, Inc.

Surfacide® je registrovani žig kompanije Walton-March, Inc.

Vesphene® II je registrovani žig kompanije Steris, Inc.

Virex® je registrovani žig kompanije Diversey, Inc.

Wex-Cide™ je žig kompanije Wexford Labs, Inc.

Affinity™, EasyGlide™, Freedom Hill™, Hillrom™, Liberty Hill™, OneStep™, Point-of-Care™, SideCom™, Stow and Go™ i Quick View™ su žigovi ili registrovani žigovi kompanije Hill-Rom Services, Inc.

Za podršku u vezi sa proizvodom ili za naručivanje dodatnih primeraka ovog priručnika (184640) obratite se svom distributeru, lokalnom predstavniku kompanije Hill-Rom ili posetite www.Hillrom.com.

Zamenite ovaj priručnik (184640) ako je oštećen i/ili ako nije čitljiv.

Referentni dokumenti

Priručnik za servisiranje porođajnog kreveta Affinity™ 4 (195826)

Porođajni krevet Affinity™ Four – Uputstvo za raspakivanje (180987)

NAPOMENE:

Sadržaj

Quick View™ spisak karakteristika kreveta	i
Revizija.....	ii
Namena.....	1
Uvod.....	1
Informacije u vezi sa bezbednošću	2
Simboli.....	3
Simboli na proizvodu.....	4
Svi modeli Affinity™ 4.....	4
Modeli kreveta od B do D.....	5
Model E i noviji.....	7
Komande kreveta Point-of-Care™	10
Komande na krevetu za zdravstvenog radnika.....	10
Podizanje/spuštanje kreveta.....	10
Kontrole zaključavanja	11
Komande na krevetu za zdravstvenog radnika i pacijentkinju	11
Kontrola leđnog lumbalnog dela dušeka (opciono).....	11
Segment podnožja	11
Segment uzglavlja.....	12
Pozivanje medicinske sestre (opciono).....	12
Kontrola sedalnog dela dušeka (opciono).....	12
Komande na krevetu za pacijentkinju	13
Uključivanje/isključivanje televizora (opciono)	13
Karakteristike rama kreveta	13
Centralna kočnica i upravljanje	13
Automatsko naganjanje.....	14
Poluga za otpuštanje za kardiopulmonalnu reanimaciju	14
Posuda za tečnosti	14
Segment podnožja (podizni ili klizni).....	14
Stow and Go™ segment podnožja.....	16
OneStep™ oslonci za stopala.....	17
Daska na uzglavlju.....	17
Stalak za infuziju	17

Ručke za trudove	18
Noćno svetlo	18
Baterija za rezervni izvor napajanja.....	18
Režim mirovanja baterije	19
Ograde.....	19
Funkcija Trendelenburgovog položaja	20
Opcione funkcije	20
Vazdušni potporni sistem.....	20
Potpora u sedalnom delu	20
Lumbalna potpora	20
Komande na ogradi	21
Ugrađene komande komunikacionog sistema SideCom™ (opciono).....	21
Ugrađene komande na ogradi	21
Točkovi	21
Oslonac za listove	21
Dušeci	21
Modeli dušeka.....	22
Dušek bez vazduha.....	22
Drvena uzglavlja.....	22
Pozicioniranje pacijentkinje – trudovi i porođaj.....	23
Uspravna pozicija / pozicija za pražnjenje	23
Bočna pozicija (Sims)	23
Klečeća pozicija	23
Noge podignute sa dušekom za stopala.....	24
Čučanj sa šipkom za trudove	24
Guranje sa šipkom za trudove.....	24
Guranje sa šipkom za trudove (sa osloncima za stopala).....	24
Guranje sa osloncima za listove	25
Epiduralna/spinalna (bočni pristup)	25
Epiduralna (sedeći pristup).....	25
Ravni Trendelenburgov položaj.....	26
Opšta anestezija.....	26
Pozicija trona (stolica)	26
Modus porođajnog kreveta.....	26
Modus porođajnog stola.....	27

Sa osloncima za listove	27
Sa osloncima za noge	27
Visoki modifikovani Trendelenburgov položaj (porođaj i ušivanje)	27
Transportovanje pacijentkinje	27
Informacije u vezi sa bezbednošću pri transportu.....	28
Dodatna oprema	29
Zastor za anesteziju – P9625 (više nije dostupno)	30
Naslon za ruku – P9620 (više nije dostupno)	30
Oslonci za listove – P3705 i P35745.....	31
Jastuče za udobnost – P3612TPA	31
Prekrivač sa levkom za jednokratnu upotrebu – P7834.....	31
Set kuka za urin-kese – P3623	32
Šipka za stopala – P451	32
Oslonci za noge – P7625 i P7634	32
Uzglavlja – P3617, P3629, P923617 i P933617.....	33
Tacna za instrumente – P278.....	33
Sistem nosača za infuziju (ISS) – P158 i P159	33
Šipka za trudove – P3613	33
Držač boce sa kiseonikom – P27605.....	33
Set daljinskog upravljača sa držačem – P5362, P3618 (nije više dostupno)	34
Fiksni stalak za infuziju – P222101.....	34
Svetlo za procedure – P7925D120.....	34
Ograda i kuka – P53120120 i P17073001	34
Posteljina – SA1528, SA4585, SA1529 i SA4586	34
Navlake (uzglavlje i podnožje) – P3628, P3627, P3630 i P3631	35
Kompleti za nadogradnju navlaka – P3730 i P3731.....	35
Ručke za guranje – P1983A01	35
Organizator cevčica – P3733	36
Fiksni stalak za infuziju – P3732	37
Čišćenje i dezinfekcija	38
Preporuke.....	38
Čišćenje i dezinfekcija	39
Priprema kreveta za čišćenje i dezinfekciju	39
1. KORAK: Čišćenje	40
2. KORAK: Dezinfekcija.....	40

Sadržaj

Priprema kreveta za upotrebu	40
Smernice za pranje u mašini za veš.....	41
Nega drvenih komponenti.....	41
Nega i zaštita dušeka	41
Preventivno održavanje.....	42
Uputstva za povlačenje iz upotrebe i odlaganje.....	43
Očekivan vek trajanja	43
Rešavanje problema	44
Gubitak napajanja	44
Specifikacije.....	44
Smernice u vezi sa elektromagnetnom emisijom	49

NAMENA

Porodajni krevet Affinity™ 4 je namenjen za korišćenje kao porodajni sto za žene reproduktivne životne dobi u prostoru za trudove, porođaj i oporavak, odnosno trudove, porođaj, oporavak i postpartum u sklopu akutne nege tokom trudova i porođaja. Nije namenjen za korišćenje kao opštenamenski bolnički krevet.

Predviđeno je da ovaj proizvod koriste zdravstveni radnici obučeni za njegovo korišćenje, koji poseduju fizičku snagu i kognitivne veštine potrebne za upravljanje ovim proizvodom i kontrolu nad njim.

Na krevetu postoje određene komande i funkcije koje mogu da koriste pacijentkinje i članovi porodica, a nakon dobijanja odgovarajućih uputstava od strane zdravstvenog radnika. Pridržavajte se bezbednosnih protokola zdravstvene ustanove ako predviđeni korisnik ne poseduje dovoljnu fizičku snagu ili kognitivne sposobnosti za bezbedno rukovanje ovim proizvodom i njegovu kontrolu.

Maksimalna težina pacijentkinje je 213 kg (470 lb).

Bezbedno radno opterećenje kreveta je 227 kg (500 lb).

Bezbedno radno opterećenje uključuje duške, uzglavlje, težinu pacijentkinje, pribor i opremu na krevetu, težinu zdravstvenog radnika i posetioce na krevetu.

Nisu poznate kontraindikacije za ovaj proizvod.

UVOD

Ovaj dokument sadrži informacije potrebne za standardnu upotrebu porodajnog kreveta Affinity™ 4 kompanije Hill-Rom. Pre rukovanja porodajnim krevetom Affinity™ 4 obavezno detaljno pročitajte i usvojite sadržaj ovog dokumenta. Važno je da pročitate sve bezbednosne mere iz ovog dokumenta i da ih se strogo pridržavate. Svako upućivanje na strane kreveta odnosi se na tačku gledišta pacijentkinje koja leži na leđima.

U ovom dokumentu pominju se različiti modeli kreveta. Da biste utvrdili koji model posedujete, pogledajte nalepnicu sa serijskim brojem. Nalepnica je smeštena na glavnom okviru kod uzglavlja. Na primer, P3700BXXXX identifikuje model kreveta B.



INFORMACIJE U VEZI SA BEZBEDNOŠĆU



UPOZORENJE:

Poštujte sva **upozorenja** iz celog dokumenta. U suprotnom, može doći do povreda i/ili oštećenja opreme:

- **Upozorenje** – pročitajte i usvojite sva **upozorenja** iz ovog dokumenta i sa samog uređaja pre korišćenja sa pacijentkinjom.
- **Upozorenje** – pratite uputstva proizvođača proizvoda.
- **Upozorenje** – da biste smanjili rizik od požara na bolničkim krevetima, vodite računa da se osoblje u ustanovi pridržava bezbednosnih saveta iz dokumenta *FDA Public Health Notification: Safety Tips for Preventing Hospital Bed Fires (Saopštenje Uprave za hranu i lekove od značaja za javno zdravlje: Bezbednosni saveti za prevenciju požara na bolničkim krevetima)*. (Samo u SAD)
- **Upozorenje** – za svaku pacijentkinju ocenite da li postoji rizik od ukleštenja i pada u skladu sa protokolom zdravstvene ustanove i obezbedite adekvatan nadzor pacijentkinje.
- **Upozorenje** – krevet treba ostaviti u najnižem položaju kada je pacijentkinja bez nadzora.
- **Upozorenje** – uverite se da ste postavili creva, cevčice i posteljinu podalje od pokretnih delova.
- **Upozorenje** – uverite se da su šake pacijentkinje podalje od pokretnih delova dok rukujete krevetom.
- **Upozorenje** – prilikom podešavanja oslonca za stopala pazite na mesta uštinuća i tačke kontakta.
- **Upozorenje** – krevet obavezno postavite tako da po potrebi možete brzo i bez prepreka izvući strujni kabl iz strujne utičnice.
- **Upozorenje** – kod svih električnih uređaja postoji mogućnost da dođe do strujnog udara. Ako ne poštujete protokole zdravstvene ustanove, može da dođe do smrti ili teških povreda.
- **Upozorenje** – utvrdite smernice i procedure za obuku i informisanje osoblja o rizicima povezanim sa korišćenjem električne opreme.
- **Upozorenje** – nepravilno korišćenje ili rukovanje strujnim kablom može dovesti do njegovog oštećenja. Ako je oštećen strujni kabl ili neka od njegovih komponenti, odmah prestanite sa korišćenjem baze i obratite se odgovarajućem osoblju za servisiranje.
- **Upozorenje** – da biste smanjili rizik od strujnog udara, krevet bi trebalo da se povezuje na električnu mrežu samo sa zaštitnim uzemljenjem.
- **Upozorenje** – ako posumnjate u ispravnost spoljnog zaštitnog uzemljenja, koristite krevet samo kad se napaja iz unutrašnjeg izvora električne energije.
- **Upozorenje** – koristite samo Hill-Rom strujne kablove kao zamenu. Nije ispitana usaglašenost drugih strujnih kablova sa električnim bezbednosnim standardima za ovaj proizvod.
- **Upozorenje** – koristite isključivo dušeke, delove i dodatni pribor koje je proizvela kompanija Hill-Rom. Ne modifikujte sistem kreveta bez ovlašćenja kompanije Hill-Rom.
- **Upozorenje** – priloženi komplet strujnih kablova i litijum-jonska baterija ne smeju se koristiti sa drugom opremom osim modela porođajnog kreveta Affinity™ 4 sa kojim su upakovani.
- **Upozorenje** – nemojte koristiti krevet u prisustvu zapaljivih gasova ili isparenja.
- **Upozorenje** – mala deca moraju da budu pod nadzorom odraslih kada su u blizini kreveta.
- **Upozorenje** – posetioci ne bi smeli da sede na krevetu.
- **Upozorenje** – koristite samo opremu za dovod kiseonika nazalnog tipa, u obliku maske ili u obliku ventilatora. Ne koristite krevet sa šatorima sa kiseonikom.
- **Upozorenje** – deaktivirajte funkcije kreveta pomoću kontrole zaključavanja. Pokreti pacijentkinje ili slučajno aktiviranje funkcija kreveta od strane drugih lica može dovesti do telesnih povreda.
- **Upozorenje** – krevet nemojte koristiti ako dođe do kvara. Obratite se odgovarajućem osoblju za servisiranje.



OPREZ:

Poštujte sve **mere opreza** iz celog dokumenta, kao i informacije u vezi sa bezbednošću navedene ispod. U suprotnom, može doći do oštećenja opreme:

- **Oprez** – ne držite predmete ispod kreveta.
- **Oprez** – koristite isključivo delove i dodatnu opremu kompanije Hill-Rom. Ne modifikujte i ne menjajte sistem kreveta bez odobrenja kompanije Hill-Rom.

Upozorenje predloga Kalifornije br. 65



UPOZORENJE:

Upozorenje – ovaj proizvod vas može izložiti hemikalijama, uključujući olovo i di-(2-etilheksil)-ftalat (DEHP), za koje je u Kaliforniji poznato da izazivaju karcinom; za olovo i di-(2-etilheksil)-ftalat (DEHP) je u Kaliforniji takođe poznato da izazivaju defekt otkriven po rođenju ili druga reproduktivna oštećenja. Više informacija pronađite na www.P65Warnings.ca.gov.

SIMBOLI

U ovom dokumentu koriste se različiti slovni oblici i simboli kako bi sadržaj bio lakši za čitanje i razumevanje:













- Standardni tekst – koristi se za obične podatke.
- **Podobljani tekst** – naglašava određenu reč ili frazu.
- **NAPOMENA** – izdvaja važne podatke ili pruža razjašnjenja važnih uputstava.
- UPOZORENJE ili OPREZ





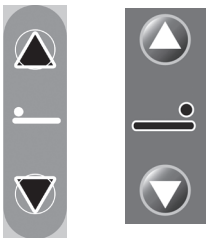

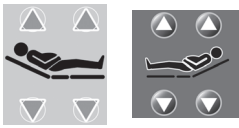



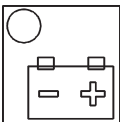











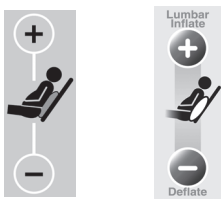

- UPOZORENJE ukazuje na situacije ili radnje koje mogu uticati na bezbednost pacijentkinje ili korisnika. Nepoštovanje upozorenja može dovesti do povreda pacijentkinje ili korisnika.
- OPREZ ukazuje na posebne procedure ili mere predostrožnosti kojih se morate pridržavati da ne bi došlo do oštećenja opreme.

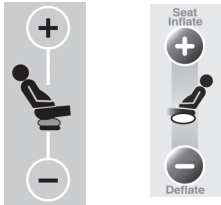

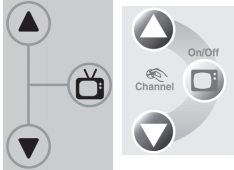
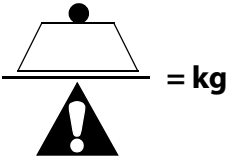
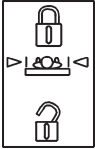

SIMBOLI NA PROIZVODU

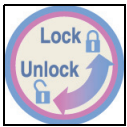







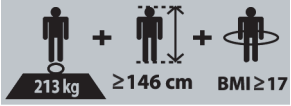
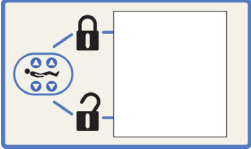

Ovi simboli se nalaze na **proizvodu** i mogu opciono da se nalaze na vašem modelu porođajnog kreveta Affinity™ 4:

Simbol	Opis	Simbol	Opis
Svi modeli Affinity™ 4			
	Kataloški broj		Serijski broj
	Proizvođač		Datum proizvodnje
	Upozorenje: Ne koristite sa šatorima sa kiseonikom – obavezno pogledajte prateću dokumentaciju – označava korišćenje opreme za dovod kiseonika nazalnog tipa, u obliku maske ili u obliku ventilatora, ili šatora sa kiseonikom koji mogu da stanu unutar ograda. Može biti zelene ili plave boje.		Ispunjava zahteve evropskih standarda za medicinska sredstva klase I u skladu sa: <ul style="list-style-type: none"> Direktivom 93/42/EEC do 25. 5. 2021. Uredbom (EU) 2017/745 od 26. 5. 2021.
	Primenjeni deo tipa B u skladu sa standardom IEC 60601-1 (UL 60601-1).		Medicinsko sredstvo
	Komanda za podizanje i spuštanje kreveta.		Nemojte gaziti – nemojte stajati na Stow and Go™ segment podnožja. Plava i crna su za modele kreveta od B do D. Crvena i crna su za modele kreveta E i novije.
	Komanda za podizanje i spuštanje segmenta uzglavlja i podnožja.		Upozorenje – ne gazite (nalazi se na glavnom okviru). Plava i crna su za modele kreveta od A do D. Crvena i crna su za modele kreveta E i novije.

Simbol	Opis	Simbol	Opis
	Status punjenja baterije (pogledajte odeljak pod nazivom „Baterija za rezervni izvor napajanja“ na stranici 18 za informacije o statusu baterije).		Pokazuje da ne smete da vešate strujne kablove na organizatore cevčica.
	Pozivanje medicinske sestre (pogledajte odeljak pod nazivom „Pozivanje medicinske sestre (opciono)“ na stranici 12 za informacije o prekidaču za pozivanje medicinske sestre).		Ne gurajte – nemojte koristiti uzglavlje za guranje kreveta. Kod drvenih uzglavlja bez ugrađenih ručki za guranje.
	Status kontrole zaključavanja – kada lampica za status kontrole zaključavanja svetli, funkcija zaključavanja je aktivirana.		Ekvipotencijalnost. Samo kreveti sa štapom za uzemljenje.
	Identifikacija mrežnog osigurača.		Naizmenična struja
 Pb	Ne bacajte – označava potrebu za reciklažom predmeta u skladu sa lokalnim propisima.		Proizvođač ili distributer poštuje Direktivu o otpadnoj električnoj i elektronskoj opremi 2002/96/EC.
Modeli kreveta od B do D			
IPX2	Prema standardu IEC 60529, klasifikacija zaštite od prodora tečnosti i identifikuje se kao oprema koja je kad se nagne do 15° zaštićena od vode koja vertikalno pada.		Kontrola uključivanja/isključivanja svetla u sobi.
	OPREZ: Pogledajte prateću dokumentaciju.		Kontrola leđnog (lumbalnog) dela dušeka.

Simbol	Opis	Simbol	Opis
	Posедује сертификат kompanije Underwriters Laboratories, Inc. (serijski brojevi posle H297AA4665 i do serijskih brojeva koji počinju sa M170AA) da je u skladu sa parametrima navedenim u tabeli Klasifikacija i standardi (stranica 48)		Kontrola sedalnog dela dušeka (opciono).
	Funkcija CPR – označava polugu za otpuštanje koja može da se koristi za ručno spuštanje nagnutog segmenta uzglavlja da bi se kardiopulmonalna reanimacija mogla sprovesti bez odlaganja.		Kontrola televizora, uključivanje/isključivanje/zvuk (opciono).
	Bezbedno radno opterećenje.		Oznaka kontrole zaključavanja – prekidač u gornjoj poziciji označava da je kontrola zaključavanja uključena . Prekidač u donjoj poziciji označava da je kontrola zaključavanja isključena (pogledajte odeljak pod nazivom „Kontrole zaključavanja“ na stranici 11 za informacije o zaključavanju).
	Opasnost od strujnog udara.		Držite noge dalje od ovog područja. Nemojte stajati na Stow and Go™ segment podnožja. Mogućnost povrede.
	Ručka za otpuštanje oslonca za listove.		Zaključana i otključana pozicija oslonca za listove.
	Funkcija Trendelenburgovog položaja.		Transportna nalepnica.

Simbol	Opis	Simbol	Opis
Model E i noviji			
IPX4	Prema standardu IEC 60529, klasifikacija zaštite od prodora tečnosti i identifikuje se kao oprema koja je kad se nagne do 15° zaštićena od vode koja vertikalno pada.		Ukupna težina kreveta, uključujući nominalno bezbedno radno opterećenje, iznosi 470 kg (1036 lb); i gde nominalno bezbedno radno opterećenje okvira kreveta obuhvata maksimalnu težinu pacijentkinje. Ova nalepnica važi samo za serijske brojeve P3700E posle onih koji počinju sa S361AA (i u skladu sa standardima prikazanim u tabeli Klasifikacija i standardi, stranica 48). Napomena: Težina kreveta Affinity™ 4, ne računajući nominalno bezbedno radno opterećenje, iznosi minimum 244 kg (536 lb).
	Posедује sertifikat kompanije Underwriters Laboratories, Inc. (serijski brojevi P3700E koji počinju sa M171AA i do serijskih brojeva koji počinju sa O218AA) da je u skladu sa parametrima navedenim u tabeli Klasifikacija i standardi (stranica 48)		UPOZORENJE: Pogledajte prateću dokumentaciju. Žuto i crno.
	Poseduje sertifikat kompanije Underwriters Laboratories, LLC (serijski brojevi P3700E koji počinju sa O219AA i viši) da je u skladu sa parametrima navedenim u tabeli Klasifikacija i standardi (stranica 48)		OPREZ: Pogledajte prateću dokumentaciju. Belo i crno.

Simbol	Opis	Simbol	Opis
	Medicinski krevet za odrasle osobe. (Serijski brojevi P3700E posle onih koji počinju sa S361AA)		Oznaka kontrole zaključavanja – prekidač u gornjoj poziciji označava da je kontrola zaključavanja uključena . Prekidač u donjoj poziciji označava da je kontrola zaključavanja isključena (pogledajte odeljak pod nazivom „Kontrole zaključavanja“ na stranici 11 za informacije o zaključavanju).
	Kontrola leđnog (lumbalnog) dela dušeka.		Oprez: Identifikovanje osigurača napajanja strujom ili osigurača baterijskog napajanja. Pogledajte prateću dokumentaciju.
	Kontrola uključivanja/isključivanja svetla u sobi.		Upozorenje: Zaštitno uzemljenje – obavezno pogledajte prateću dokumentaciju. Samo kreveti sa štapom za uzemljenje.
	Kontrola sedalnog dela dušeka (opciono).		Zaključana i otključana pozicija oslonca za listove.
	Kontrola televizora, uključivanje/isključivanje/zvuk (opciono).		Ručka za otpuštanje oslonca za listove.
	Funkcija CPR – označava polugu za otpuštanje koja može da se koristi za ručno spuštanje nagnutog segmenta uzglavlja da bi se kardiopulmonalna reanimacija mogla sprovesti bez odlaganja.		Upozorenje: Transportna nalepnica. Obavezno pogledajte prateću dokumentaciju.

Simbol	Opis	Simbol	Opis
	Upozorenje: Bezbedno radno opterećenje kreveta.		Upozorenje: Aktivirajte bravicu segmenta podnožja – Stow and Go™ kreveti. Obavezno pogledajte prateću dokumentaciju.
	Upozorenje: Maksimalna težina pacijentkinje.		Upozorenje: Podizni segment podnožja – preporučuje se da bude zabavljen. Obavezno pogledajte prateću dokumentaciju.
	Upozorenje: Bezbedno radno opterećenje – samo segment podnožja. Obavezno pogledajte prateću dokumentaciju.		Oprez: Povezivati samo sa odobrenim komunikacionim sistemima. Pogledajte prateću dokumentaciju.
	Upozorenje: Opasnost od strujnog udara. Obavezno pogledajte prateću dokumentaciju.		Upozorenje: Obavezno pogledajte prateću dokumentaciju. Na daljinskom upravljaču i osloncu za listove.
	Upozorenje: Koristite samo utičnice koje ispunjavaju bolničke standarde. Obavezno pogledajte prateću dokumentaciju. Samo kreveti bez štapa za uzemljenje.		Funkcija Trendelenburgovog položaja.

KOMANDE KREVETA POINT-OF-CARE™

Krevetom Affinity™ 4 se upravlja na električni način pomoću kontrola na ogradi ili daljinskom upravljaču. Podizanje i spuštanje kreveta, kao i funkcije segmenta uzglavlja i podnožja kreveta, mogu se po potrebi napajati iz baterije za rezervno napajanje.



UPOZORENJE:

Da ne bi došlo do povrede i/ili oštećenja opreme, pridržavajte se ovih **upozorenja**:

- **Upozorenje** – pre nego što pritisnete komandu za promenu položaja kreveta, uverite se da u blizini pokretnih delova kreveta nema predmeta i uređaja.
- **Upozorenje** – nadgledajte pacijentkinju i sve spojeve pacijentkinje sa opremom prilikom promene položaja kreveta.
- **Upozorenje** – držite ruke i noge podalje od otvora između različitih delova kreveta tokom promene njegovog položaja.

Porođajni krevet Affinity™ 4 (kreveti od modela B do D)



Tabla sa komandama za zdravstvenog radnika



Tabla sa komandama za pacijentkinju

Porođajni krevet Affinity™ 4 (kreveti modela E)



Tabla sa komandama za zdravstvenog radnika



Tabla sa komandama za pacijentkinju

KOMANDE NA KREVETU ZA ZDRAVSTVENOG RADNIKA

Podizanje/spuštanje kreveta



OPREZ:

Opresz – pazite da krevet ne dodiruje zid kod uzglavlja. Kad se krevet podiže, lagano se pomera prema segmentu uzglavlja. Ako se krevet nalazi preblizu zida, može doći do oštećenja.

Komande za podizanje/spuštanje kreveta koje se nalaze na obe ograde vam omogućuju podizanje i spuštanje kreveta za 41 cm (16"). Donja pozicija je za opšte korišćenje i pomoć pacijentkinji pri silasku, dok se gornja pozicija koristi kod procedura vezanih za pacijentkinju.

Podizanje – pritisnite i držite komandu za **podizanje kreveta** dok krevet ne dostigne željenu visinu.

Spuštanje – pritisnite i držite komandu za **spuštanje kreveta** dok krevet ne dostigne željenu visinu.



UPOZORENJE:

Upozorenje – kada ostavljate pacijentkinju bez nadzora, ostavite krevet u spuštenom položaju. To može smanjiti opasnost od padova pacijentkinje i težinu eventualnih povreda.

NAPOMENE:

- Ako je podnožje kreveta u svom najnižem položaju kad se krevet spušta, krevet će se zaustaviti na višoj poziciji da se podnožje ne bi dodirivalo sa bazom.
- Ako je krevet u donjoj poziciji, a funkcija Trendelenburgovog položaja je aktivirana, krevet će se podići do odgovarajućeg nivoa da bi se krevet mogao pomeriti do punog Trendelenburgovog položaja.

Kontrole zaključavanja

Kontrole zaključavanja deaktiviraju funkcije podizanja/spuštanja, uzglavlja i podnožja na krevetu. Kad je krevet zaključan, komande motornih funkcija za zdravstvenog radnika i pacijentkinju su zaključane.

Zaključavanje – pritisnite prekidač kontrole **zaključavanja** da biste deaktivirali motore. LED indikator komande zaključavanja na ogradi će zasijati.

Aktiviranje funkcije zaključavanja **ne** utiče na rad poluge za otpuštanje za kardiopulmonalnu reanimaciju.



KOMANDE NA KREVETU ZA ZDRAVSTVENOG RADNIKA I PACIJENTKINJU

Kontrola leđnog lumbalnog dela dušeka (opciono)

Komande za leđni (lumbalni) deo dušeka vam omogućavaju naduvavanje i izduvavanje leđnog lumbalnog dela dušeka da bi postigao određeni nivo tvrdoće ili mekoće.

Naduvavanje – pritisnite i držite komandu za **naduvavanje leđnog dela** (znak plus) dok ne dobijete željenu tvrdoću.

Izduvavanje – pritisnite i držite komandu za **izduvavanje leđnog dela** (znak minus) dok ne dobijete željenu mekoću.



Segment podnožja

Komande za podizanje/spuštanje podnožja nalaze se na obe ograde i omogućavaju vam podizanje i spuštanje segmenta podnožja kreveta za 23 cm (9") od njegove najniže pozicije.



UPOZORENJE:

Upozorenje – ako su ručke za trudove i oslonci za listove u radnoj poziciji, budite oprezni kod spuštanja segmenta podnožja. U suprotnom može doći do ukleštenja ruku pacijentkinje između ručke za trudove i oslonca za listove.

Podizanje – pritisnite i držite komandu za **podizanje podnožja** da biste podigli segment podnožja kreveta.

Spuštanje – pritisnite i držite komandu za **spuštanje podnožja** da biste spustili segment podnožja kreveta.



NAPOMENA:

Ako je podnožje kreveta u svom najnižem položaju kad se krevet spušta, krevet će se zaustaviti na višoj poziciji da se podnožje ne bi dodirivalo sa bazom.

Segment uzglavlja

Komande za podizanje/spuštanje uzglavlja nalaze se na obe ograde i omogućavaju vam podizanje i spuštanje segmenta uzglavlja kreveta. Segment uzglavlja kreveta može da se podigne do ugla nagiba od 63°.

Podizanje – pritisnite i držite komandu za **podizanje uzglavlja** da biste podigli segment uzglavlja kreveta.

Spuštanje – pritisnite i držite komandu za **spuštanje uzglavlja** da biste spustili segment uzglavlja kreveta.

NAPOMENA:

Funkcije za podizanje/spuštanje uzglavlja i podizanje/spuštanje kreveta ne mogu da rade istovremeno. Ako pritisnete komande za podizanje uzglavlja i podizanje kreveta, krevet će se podizati dok ne pustite komandu za podizanje kreveta.



Pozivanje medicinske sestre (opciono)

Kod kreveta opremljenih opcionom funkcijom za pozivanje medicinske sestre, komandom za pozivanje medicinske sestre upućujete poziv u sistem za pozivanje medicinske sestre. Iznad komande za **pozivanje medicinske sestre**, indikator **poziva** svetli i trepti na komandama za pacijentkinju na ogradi i pokazuje da je upućen poziv.



Aktiviranje

1. Pritisnite i pustite dugme za **pozivanje medicinske sestre**.
2. LED indikator iznad prekidača će treptati i pokazivati da je pacijentkinja uputila poziv medicinskoj sestri. Kada medicinska sestra odgovori, LED indikator će prestati da trepti. Medicinska sestra može tada sa vama da razgovara, a vi možete da govorite u zvučnik/mikrofon.



UPOZORENJE:

Upozorenje – ako komanda za pozivanje medicinske sestre ne radi, obavezno recite pacijentkinji da ne može da poziva medicinsku sestru pritiskom na tu komandu. Može doći do povreda pacijentkinje.



OPREZ:

Opres – ako nema napajanja kreveta, funkcija pozivanja medicinske sestre može da radi još najviše 4 sata, zavisno od napunjenosti baterije. Pre nego što postane potpuno nefunkcionalan, sistem će uputiti poziv medicinskoj sestri koji ne može da se otkáže.

NAPOMENA:

Komande za pozivanje medicinske sestre ne mogu da se zaključaju.

Kontrola sedalnog dela dušeka (opciono)

Kontrola sedalnog dela dušeka omogućava vam da naduvate ili izduvate sedalni deo dušeka da biste dobili određeni nivo tvrdoće ili mekoće.

Automatsko naduvavanje sedalnog dela – pritisnite komandu za **naduvavanje sedalnog dela namenjeno za zdravstvenog radnika** (znak plus). Da biste poništili funkciju automatskog naduvavanja, ponovo pritisnite komandu za **naduvavanje sedalnog dela namenjeno za zdravstvenog radnika** (znak plus).

Automatsko izduvavanje sedalnog dela – pritisnite komandu za **izduvavanje sedalnog dela namenjeno za zdravstvenog radnika** (znak minus). Da biste poništili funkciju automatskog izduvavanja, ponovo pritisnite komandu za **izduvavanje sedalnog dela namenjeno za zdravstvenog radnika** (znak minus).



Naduvavanje ili izduvavanje sedalnog dela preko komandi za pacijentkinju – pritisnite i držite komandu za **naduvavanje sedalnog dela namenjenu za pacijentkinju** (znak plus) ili komandu za **izduvavanje sedalnog dela namenjenu za pacijentkinju** (znak minus).

NAPOMENA:

Funkcija automatskog naduvavanja radi 20 do 25 sekundi pre isključivanja.

KOMANDE NA KREVETU ZA PACIJENTKINJU

Uključivanje/isključivanje televizora (opciono)

Dugme za uključivanje/isključivanje televizora uključuje i isključuje zvuk TV i radio programa.

Aktiviranje – pritisnite pa pustite komandu za TV. Televizor i radio-aparat se uključuju. Komande jačine zvuka televizora i radio-aparata na kontrolnim tablama ograde za pacijentkinju su sada u funkciji.

Deaktiviranje – pritisnite pa pustite komandu za TV. Isključuje se zeleni indikator, a zvuk televizora i radio-aparata je utišan.

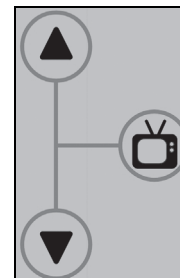

KARAKTERISTIKE RAMA KREVETA

CENTRALNA KOČNICA I UPRAVLJANJE



UPOZORENJE:

Da ne bi došlo do povrede i/ili oštećenja opreme, pridržavajte se ovih **upozorenja**:

- **Upozorenje** – osim ako se spremate za transport pacijentkinje, obavezno aktivirajte kočnice ako se neko nalazi na krevetu. Aktivirajte kočnice pre svakog penjanja pacijentkinje na krevet i silaska pacijentkinje sa kreveta.
- **Upozorenje** – ne držite stopala ispod pedale kočnice / pedale za upravljanje dok je pritisnete.



OPREZ:

Opres – pazite da krevet ne dodiruje zid kod uzglavlja. Kad se krevet podiže, lagano se pomera prema segmentu uzglavlja. Ako se krevet nalazi preblizu zida, može doći do oštećenja.

Porođajni krevet Affinity™ 4 je opremljen kočenjem na 4 točka i upravljanjem na 1 točak.

Kočenje – da biste zakočili, jako nagazite **pedalu kočnice**. Točkovi će se

automatski zakočiti. Pogurajte i povucite krevet da biste se uverili da su kočnice aktivne. Za otpuštanje jako nagazite **pedalu za upravljanje** dok se obe pedale ne poravnaju (neutralna pozicija).

Upravljanje – jako nagazite **pedalu za upravljanje**. Za otpuštanje jako nagazite **pedalu za kočenje** dok se obe pedale ne poravnaju (neutralna pozicija).



ili

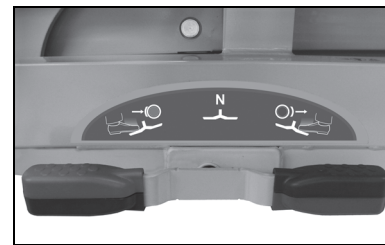

AUTOMATSKO NAGINJANJE

- Kako se podiže segment uzglavlja, tako se sedalni deo postepeno nagnje od 0° do 15°.
- Kako se segment uzglavlja spušta, tako se sedalni deo postepeno vraća u ravnu poziciju.



POLUGA ZA OTPUŠTANJE ZA KARDIOPULMONALNU REANIMACIJU

Poluga za otpuštanje za kardiopulmonalnu reanimaciju omogućava zdravstvenom radniku da šteti dragoceno vreme u hitnim slučajevima. Kada je aktivirana, poluga za otpuštanje za kardiopulmonalnu reanimaciju spušta uzglavlje i sedalni deo u ravan položaj, čime se stvara čvrsta podloga za ploču za kardiopulmonalnu reanimaciju.

Aktiviranje – povucite polugu za hitno **otpuštanje za kardiopulmonalnu reanimaciju** na obe strane kreveta. Pustite kada segment uzglavlja bude u najnižoj poziciji.



POSUDA ZA TEČNOSTI

Posuda za tečnosti se može jednostavno ukloniti radi čišćenja.

Uklanjanje/zamena posude za tečnosti sa podiznog ili kliznog segmenta podnožja

1. Izvucite posudu za tečnosti tako što ćete je povući pravo ka spolja.
2. Ugurajte posudu pravo u držače.
3. Lagano protresite posudu da biste se uverili da je pravilno postavljena.

Podizna posuda za tečnosti

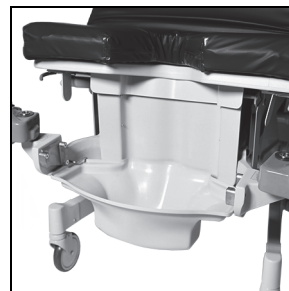

Uklanjanje/zamena posude za tečnosti Stow and Go™ segmenta podnožja

1. Povucite posudu nagore, da izađe iz segmenta podnožja.
2. Spustite posudu u otvor segmenta podnožja.

Stow and Go™ segment podnožja
Posuda za tečnosti



SEGMENT PODNOŽJA (PODIZNI ILI KLIZNI)

Skidanje

Segment podnožja može da se skine na sledeće načine:

Ako visina segmenta podnožja može da se podesi:

1. Podesite segment podnožja tako da gornji deo dušeka bude u visini struka.
2. Preklopite krilca dušeka prema unutra.
3. Okrenite oslonce za stopala ka spolja.
 - Uхватите обе руčke и држите сегмент подножја што ближе телу.
 - **Podizni segment podnožja:** Podignite i gurnite segment podnožja ka sebi (savijajući kolena) dok idete korak unazad.

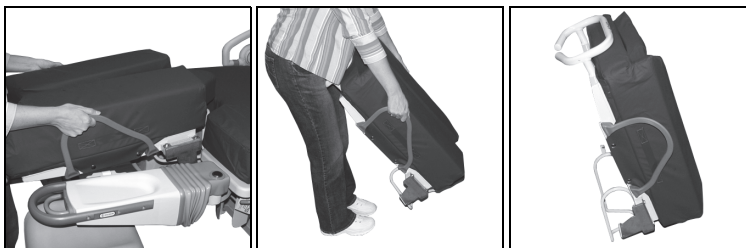

- **Klizni segment podnožja:** Stisnite ručke za otpuštanje da biste odvojili segment podnožja, pa povucite segment prema sebi (savijajući kolena) dok idete korak unazad.
- **Podizni segment podnožja:** Dok su vam kolena savijena, postavite ga na pod sa perinealnim postoljem prema dole da bi stajao uspravno.

Ako se segment podnožja nalazi ispod struka i ne može da se podesi:

- Preklopite krilca dušeka prema unutra.
- Okrenite oslonce za stopala ka spolja.
- Pristupite segmentu podnožja iz ugla (sa strane ili spreda).
- Stavite jednu nogu napred i jednu nazad i malo savijte kolena.
- Uхватite obe ručke i držite segment podnožja što bliže telu.
- **Podizni segment podnožja:** Podignite i gurnite segment podnožja ka sebi dok idete korak unazad.
- **Klizni segment podnožja:** Stisnite ručke za otpuštanje da biste ga odvojili, pa povucite segment podnožja prema sebi dok idete korak unazad.
- Okrenite segment podnožja tako da je postolje dole i savijenih kolena ga stavite na pod.



Montiranje

1. Uхватite segment podnožja obema rukama.
2. Postavite segment podnožja na držače koji se nalaze na okviru kreveta.
3. **Podizni segment podnožja:** Držite segment podnožja horizontalno, pa ga podignite i gurajte dok hvataljke ne nalegnu pravilno i dok ne postignete ravnu površinu.
4. **Klizni segment podnožja:** Dok držite segment podnožja ravno, gurnite ga dok hvataljke ne nalegnu pravilno i dok ne postignete ravnu površinu.
5. Povucite segment podnožja da biste proverili da li se zabravio.



NAPOMENA:

Ako segment podnožja nije ravan, to znači da se nije zabravio.

6. Podignite segment podnožja u ravni položaj i gurnite dok hvataljke ne nalegnu pravilno.



Segment podnožja nije zabavljen u poziciji



UPOZORENJE:

Upozorenje – segment podnožja mora da bude potpuno osiguran ispod dušeka da bi se pružio siguran oslonac. Može da dođe do telesne povrede ili oštećenja opreme.

Segment podnožja mora da bude zabavljen. Povucite da biste osigurali da je hvataljka nalegla.

STOW AND GO™ SEGMENT PODNOŽJA

Skidanje

1. Podesite segment podnožja tako da gornji deo duška bude u visini struka.
2. Okrenite oslonce za stopala ka spolja.
3. Sklopite strane duška na segmentu podnožja prema gore.
4. Čvrsto uhvatite ručke sa strane duška na segmentu podnožja i podignite dušek sa segmenta podnožja. Ili čvrsto uhvatite kaiš za povlačenje na kraju duška i skinite dušek sa kreveta.
5. Stavite dušek na odgovarajuće mesto van kreveta.
6. Čvrsto uhvatite segment podnožja za ručku.
7. Podignite kraj segmenta podnožja. Segment podnožja će početi da kliza ispod kreveta.
8. Spuštajte zadnji kraj segmenta podnožja dok ne stane.
9. Gurajte segment podnožja ispod kreveta dok se ne zaustavi.



UPOZORENJE:

Da ne bi došlo do povrede i/ili oštećenja opreme, pridržavajte se ovih **upozorenja**:

- **Upozorenje** – vodite računa da segment podnožja bude bezbedno zabavljen kada montirate dušek.
- **Upozorenje** – ne gurajte Stow and Go™ segment podnožja u položaj za odlaganje.

Montiranje

1. Čvrsto uhvatite ručku na segmentu podnožja.
2. Vucite segment podnožja prema gore dok se ne zabravi.
3. Postavite dušek na segment podnožja.
4. Pobrinite se da hvataljka duška ulazi u hvataljku segmenta podnožja.
5. Gurnite donji kraj duška dole ispred ručke.
6. Rasklopite dušek.
7. Postavite oslonce za stopala u položaj za upotrebu.

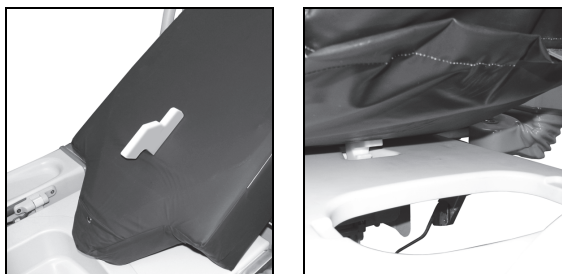

ONESTEP™ OSLONCI ZA STOPALA

OneStep™ oslonci za stopala se mogu istovremeno podizati ili spuštati korišćenjem motornog stalka na segmentu podnožja. Taj stalak na segmentu podnožja kontroliše ukupnu visinu. Svaki oslonac može biti samostalno postavljen pomoću mehaničkih hvataljki za otpuštanje na kraju oslonaca za stopala.



UPOZORENJE:

Da ne bi došlo do povrede i/ili oštećenja opreme, pridržavajte se sledećih upozorenja:

- **Upozorenje** – prilikom podešavanja oslonaca za stopala pazite na uštinuća i tačke kontakta.
- **Upozorenje** – vodite računa da oslonci za stopala budu pravilno zavravljeni pre korišćenja.



Podešavanje oslonaca za stopala

- Da biste pozicionirali noge pacijentkinje, stisnite polugu za otpuštanje i zaokrenite oslonac za stopala. Oslonac za stopala se okreće prema gore i ka spolja od 0° do 85°.
- Da biste se vratili na poziciju za čuvanje, stisnite ponovo hvataljku za otpuštanje i vratite oslonce u željeni položaj.

Maksimalno bezbedno radno opterećenje je 68 kg (150 lb).

DASKA NA UZGLAVLJU

Uzglavlje ima ugrađene ručke koje olakšavaju upravljanje i povećavaju mobilnost. Sklop uzglavlja se može skinuti.

Uklanjanje – čvrsto uhvatite ručke i podignite uvis.

Montiranje – poravnajte prihvate na uzglavlju sa klinovima na okviru kreveta i spustite uzglavlje do okvira kreveta.



STALAK ZA INFUZIJU

Krevet se isporučuje sa jednim stalkom za infuziju koji se nalazi kod uzglavlja. Prihvati za stalke za infuziju se nalaze na svakom uglu kreveta kod uzglavlja.



UPOZORENJE:

Da ne bi došlo do povrede i/ili oštećenja opreme, pridržavajte se ovih upozorenja:

- **Upozorenje** – ne prekoračujte nosivost stalka za infuziju od 18 kg (40 lb).
- **Upozorenje** – ne prekoračujte nosivost kuke od 1,1 kg (2,5 lb).



Montiranje – izvadite stalak za infuziju iz držača. Postavite stalak za infuziju u željeni priхват i okrenite ga u smeru kazaljke na satu dok potpuno ne sedne u prihvat i zavravi se.

Maksimalno bezbedno radno opterećenje je 11 kg (25 lb).

RUČKE ZA TRUĐOVE

Ergonomski oblikovane ručke za trudove udobno pristaju pacijentkinjama svih veličina. Ručke su obložene neporoznom, na tečnosti otpornom penom koja je majkama udobna za stiskanje.



Aktiviranje

1. Ako želite da podignete ručku za trudove, čvrsto je uhvatite i zaokrenite je ispod kreveta dok ne škljocne na svom mestu.
2. Da biste je spustili, povucite hvataljku za otpuštanje i spustite ručku ispod kreveta.

NOĆNO SVETLO

Uvek kad je krevet uključen, noćno svetlo može biti upaljeno ili se može upaliti kad se soba zamrači, u zavisnosti od datuma proizvodnje kreveta. Ne radi kad se krevet napaja iz baterije. Kod kreveta sa serijskim brojem R298AAXXXX ili većim, noćno svetlo sija kada krevet radi i napaja se iz baterije, ne i kada je u režimu mirovanja baterije. Za više informacija pogledajte odeljke „Baterija za rezervni izvor napajanja“ na stranici 18 i „Režim mirovanja baterije“ na stranici 19.

Lokacija

Noćno svetlo se nalazi na sredini okvira kreveta, odozdo.

BATERIJA ZA REZERVNI IZVOR NAPAJANJA

Kao standardnu funkciju, porođajni krevet Affinity™ 4 ima bateriju za rezervni izvor napajanja. Ta baterija omogućava aktiviranje motora za podizanje i spuštanje, za podnožje i za uzglavlje putem komandi na ogradi i kada se krevet ne napaja. Uz to, baterija za rezervni izvor napajanja napaja funkciju pozivanja medicinske sestre, ali ne napaja druge funkcije kreveta, kao što su opciono vazdušni potporni sistem.

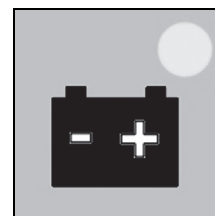

Lokacija

Indikator baterije za rezervni izvor napajanja koji pokazuje stanje baterije se nalazi na ogradi.

LED indikatori baterije za rezervni izvor napajanja (dok je povezana sa napajanjem naizmeničnom strujom):

- SIJA = Baterija se puni.

LED indikatori baterije za rezervni izvor napajanja (dok se napaja iz baterije):

- SIJA = Baterija je u funkciji.
- TREPTI = Bateriju je potrebno napuniti.
- NE SIJA = Baterija je ispražnjena ispod nivoa potrebnog za pokretanje motora ili je baterija u režimu mirovanja baterije.

NAPOMENA:

Ako se baterija potpuno isprazni, potrebno je punjenje u trajanju do 36 sati kako bi se baterija vratila u radno stanje.



UPOZORENJE:

Upozorenje – vodite računa da baterija uvek bude napunjena. Priključite krevet na izvor napajanja kad god je to moguće. U suprotnom, može doći do povreda pacijentkinje, osećaja neudobnosti i/ili oštećenja opreme.



OPREZ:

Oprez – ako se krevet neće koristiti duže vreme, izvadite bateriju. U suprotnom, može da dođe do smanjenja radnog veka baterije ili oštećenja kreveta. Obratite se odgovarajućem osoblju za servisiranje i pogledajte *Priručnik za servisiranje porođajnog kreveta Affinity™ 4 (195826)*.

REŽIM MIROVANJA BATERIJE

Kod porođajnih kreveta Affinity™ 4 sa serijskim brojem R298AAXXX ili većim, funkcija mirovanja baterije značajno smanjuje potrošnju struje iz baterije i produžava radni vek baterije kada krevet nije priključen u zidnu strujnu utičnicu.

Aktiviranje

Funkcija mirovanja baterije se aktivira čim se krevet isključi iz zidne strujne utičnice ili posle 3 minuta i 42 sekunde bez aktivnosti ako se krevet napaja iz baterije kao rezervnog izvora napajanja.

Deaktiviranje

Kada krevet nije priključen u zidnu strujnu utičnicu:

1. Pritisnite bilo koju motorizovanu funkciju za zdravstvenog radnika (pogledajte odeljak „Podizanje/spuštanje kreveta“ na stranici 10, „Segment podnožja“ na stranici 11 ili „Segment uzglavlja“ na stranici 12).
2. Pritisnite bilo koju komandu za pozivanje medicinske sestre, ako postoji.
3. Brzo pritisnite ručicu za Trendelenburgov položaj (pogledajte odeljak „Funkcija Trendelenburgovog položaja“ na stranici 20).

Nakon otkazivanja funkcije mirovanja baterije, krevet će raditi normalno u režimu rezervnog izvora napajanja u trajanju od 3 minuta i 42 sekunde nakon poslednjeg pritiskanja komande.

OGRADE



UPOZORENJE:

Da ne bi došlo do povrede i/ili oštećenja opreme, pridržavajte se ovih upozorenja:

- **Upozorenje** – za svaku pacijentkinju ocenite da li postoji rizik od ukleštenja u skladu sa protokolom zdravstvene ustanove i obezbedite adekvatan nadzor pacijentkinje.
- **Upozorenje** – proverite da li je pacijentkinja odmaknuta od ograda kad ih podižete ili spuštate.
- **Upozorenje** – prilikom podizanja i spuštanja ograda pazite na uštinuća i tačke kontakta.
- **Upozorenje** – vodite računa da sve ograde budu potpuno zaključane kada se nalaze u podignutom položaju. Nepoštovanje ovih upozorenja može dovesti do teških povreda ili smrti.



NAPOMENA:

Ograda ima za cilj da podseti pacijentkinju na to gde se nalaze ivice ležaja i nije predviđena da služi za ograničavanje kretanja pacijentkinje. Ako je potrebno, Hill-Rom preporučuje da medicinsko osoblje odredi prave metode koje će pomoći da pacijentkinja ostane na krevetu.

Podignuti položaj ograda ima za cilj da podseti pacijentkinju na to gde se nalaze ivice dušeka i da joj pomogne pri penjanju na krevet i silasku sa njega.



OPREZ:

Oprez – pre nego što podignete ili spustite ogradu, uverite se da u blizini ograde nema predmeta ni uređaja. U suprotnom, može doći do oštećenja opreme.

Krevet ima dve ograde, po jednu sa svake strane. Na ogradama se nalaze komande za zdravstvenog radnika i pacijentkinju, a mogu se podešavati između gornje i donje pozicije.

Podešavanje

- Da biste podigli ili spustili ograde, povucite **otpusnu hvataljku** na ogradi i gurnite ogradu u željeni položaj. Kod podizanja ograda ćete čuti „škljoc“ kad ograda pravilno nalegne.
- Da biste sklonili ogradu, spustite je do kraja i gurnite je ispod površine kreveta.

FUNKCIJA TRENDENBURGOVOG POLOŽAJA

Krevet može doseći Trendelenburgov položaj do 8°. Možete aktivirati komande za Trendelenburgov položaj na bilo kojoj visini kreveta. Kad je krevet u svojoj najnižoj poziciji, a funkcija Trendelenburgovog položaja je aktivirana, krevet će se podignuti do odgovarajuće visine da bi se mogao pomeriti do punog Trendelenburgovog položaja (8°).



Aktiviranje

1. Za pozicioniranje površine za spavanje u Trendelenburgov položaj gurnite ručku prema dole i usmerite krevet do željenog stepena, do najviše 8°.
2. Da biste površinu za spavanje doveli u horizontalu, povucite ručku i usmerite krevet u ravnu poziciju.

OPCIONE FUNKCIJE

VAZDUŠNI POTPORNI SISTEM

Porođajni krevet Affinity™ 4 ima komande za vazdušnu potporu (nalaze se i na unutrašnjoj i na spoljnoj strani ograde) za sedalnu i lumbalnu potporu. Te komande omogućuju pacijentkinji veći komfor za vreme porođaja, oporavka i postpartuma, a u isto vreme smanjuju trošak, održavanje i rad vezan za upotrebu.

POTPORA U SEDALNOM DELU

Omogućuje pacijentkinji da prilagođava nivo komfora po sopstvenoj meri. Pruža potporu u predelu karlice radi olakšanog pristupa lekara i vidljivosti prilikom porođaja i ušivanja. Tvrdoca, odnosno mekoća, površine reguliše se povećavanjem, odnosno smanjivanjem, količine vazduha u vazdušnom mehu. Komande za pacijentkinju i osoblje su smeštene na obe ograde.

LUMBALNA POTPORA

Daje različiti stepen leđne potpore u lumbalnom delu kako bi se poboljšala udobnost pacijentkinje pre i posle porođaja. Kada je potpuno naduvana, lumbalna potpora omogućava pozicioniranje perineuma pacijentkinje izvan V-izreza radi pregleda i porođaja. Maksimalna naduvanost u lumbalnom delu iz ravne pozicije do pune pozicije je 10 cm (4").

KOMANDE NA OGRADI

UGRAĐENE KOMANDE KOMUNIKACIONOG SISTEMA SIDECOM™ (OPCIONO)

Svaki porođajni krevet Affinity™ 4 sa komandama na ogradi podržava ugradnju komunikacionog sistema SideCom™ odmah ili u budućnosti. Komunikacioni sistem SideCom™ omogućava integraciju osvetljenog sistema za pozivanje medicinske sestre, zabave (radio i TV) i osvetljenja u ogradi. Opcioni univerzalni TV je takođe dostupan.

UGRAĐENE KOMANDE NA OGRADI

Komande za pacijentkinju i osoblje su smeštene na ogradama na obe strane kreveta.

Komande su pacijentkinji uvek u vidnom polju, a internacionalni grafički simboli omogućuju laku orijentaciju. Komande za pacijentkinju za segment uzglavlja i segment podnožja kreveta su smeštene na unutrašnjim tablama ograda (na obe strane kreveta) radi pristupačnosti za pacijentkinju. Motorizovani rad omogućuje pacijentkinji da reaguje na signale tela i smanjuje zavisnost od pomoći osoblja pri pozicioniranju, potpori i komforu. Ove komande uključuju podizanje/spuštanje uzglavlja i podizanje/spuštanje podnožja.

Komande za osoblje su smeštene na spoljnoj tabli obe ograde. Uz komande segmenta uzglavlja i podnožja, spoljna tabla sadrži komande za podizanje/spuštanje celog kreveta.

TOČKOVI

Točkovi prečnika 20 cm su bili dostupni za porođajni krevet Affinity™ 4 (nisu dostupni za Stow and Go™ segment podnožja). Ti točkovi od 20 cm više nisu dostupni.

OSLONAC ZA LISTOVE

Standardni oslonac za listove se isporučuje uz porođajni krevet Affinity™ 4. Dodatni oslonci za listove su dostupni kao opciona funkcija i prikazani su u odeljku Dodatna oprema u ovom priručniku (pogledajte „Dodatna oprema“ na stranici 29).

DUŠECI



UPOZORENJE:

Da ne bi došlo do povrede i/ili oštećenja opreme, pridržavajte se ovih **upozorenja**:

- **Upozorenje** – zamenite dušek ili jastuke ako se navlaka pocepa ili poseče.
- **Upozorenje** – pojedine bezbednosne funkcije kreveta možda neće raditi ili neće raditi kako je predviđeno kada se koriste dušeci koji nisu predviđeni za ovaj krevet. Proverite kod proizvođača dušeka koje su bezbednosne funkcije kreveta testirane i za koje je potvrđeno da pravilno rade sa zamenskim dušekom. U suprotnom, može da dođe do teških telesnih povreda ili oštećenja opreme.

NAPOMENA:

Hill-Rom preporučuje da koristite duške Hill-Rom™ koji su projektovani i testirani specijalno za porođajni krevet Affinity™ 4. Ako kupite zamenski dušek od kompanije Hill-Rom ili drugog proizvođača, uverite se da su bezbednosne funkcije kreveta testirane i da je za njih potvrđeno da pravilno rade sa zamenskim dušekom. Zamenski dušek treba da ispunjava važeće propise i tehničke standarde kako bi se rizik od povrede pacijentkinje i zdravstvenih radnika sveo na minimum.

Aktuelnu listu preporučenih dušeka zatražite od korisničke službe.

MODELI DUŠEKA

Ovaj krevet je dostupan u dve varijante: sa V-izrezom i sa ravnim izrezom.

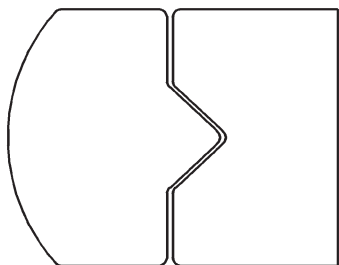

V-izrez

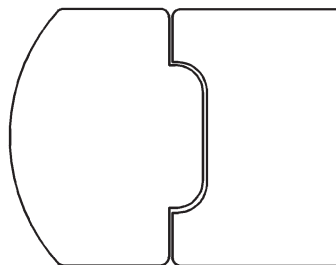

Ravni izrez

Dušek bez vazduha

Dostupan je dušek od pene koja preraspoređuje pritisak.

DRVENA UZGLAVLJA

Drvena uzglavlja imaju ugrađene ručke koje olakšavaju upravljanje i povećavaju mobilnost. Sklop uzglavlja se može skinuti. Kreveti s ručkama za guranje nemaju ručke na uzglavlju.

Uklanjanje – čvrsto uhvatite ručke i podignite uvis.

Montiranje – poravnajte prihvate na uzglavlju sa klinovima na okviru kreveta i spustite uzglavlje do okvira kreveta.

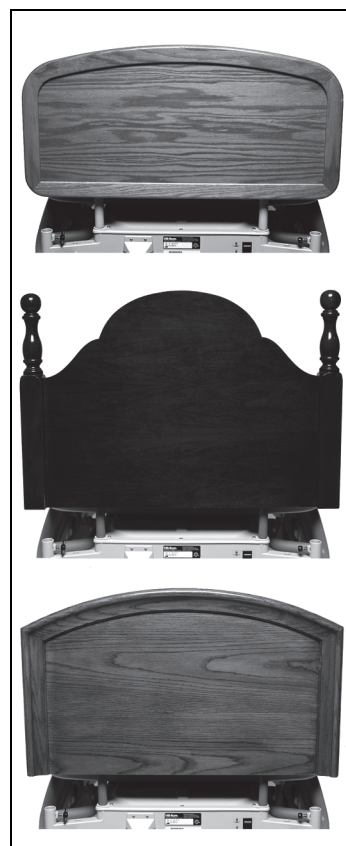

POZICIONIRANJE PACIJENTKINJE – TRUDOVI I POROĐAJ

NAPOMENA:

Prekrivač za trudove i porođaj treba da se stavi preko donjeg čaršava pre nego što se pacijentkinja popne na krevet.

Da bi pacijentkinja aktivno učestvovala, pokažite joj kako da se služi komandama.

USPRAVNA POZICIJA / POZICIJA ZA PRAŽNJENJE

1. Podignite uzglavlje kreveta do udobne pozicije pritiskanjem komande za **podizanje uzglavlja**.
2. Spustite segment podnožja pritiskanjem komande za **spuštanje podnožja**.
3. Uspravite pacijentkinju.
4. Stavite posudu kreveta unazad u V-izrez na segmentu podnožja.
5. Možete da koristite i posudu za uzorke. Ugurajte je između dušeka i okvira kreveta.
6. Pozicionirajte pacijentkinju izvan i preko V-izreza; neka se drži za ručke za trudove.
7. Ako su noge pacijentkinje nestabilne, pozicionirajte joj noge sa skupljenim tabanima da ne bi sklznula.



BOČNA POZICIJA (SIMS)

1. Dok je krevet u najnižoj poziciji a uzglavlje kreveta je podešeno tako da pacijentkinji bude udobno, pozicionirajte spojene oslonce za listove sa stopalnim delom usmerenim prema uzglavlju kreveta.
2. Dok pacijentkinja leži na levom boku, postavite njenu desnu nogu u oslonac i spustite stopalni deo radi udobnosti.
3. Podesite oslonac i pritegnite spoj.



KLEČEĆA POZICIJA

1. Podignite segment uzglavlja kreveta do potpuno uspravne pozicije.
2. Neka pacijentkinja kleči na sedalnom segmentu i koristi segment uzglavlja kreveta kao oslonac.



NOGE PODIGNUTE SA DUŠEKOM ZA STOPALA

Ova pozicija je korisna iz raznih kliničkih razloga tokom pretporođajne nege, postporođajne nege i davanja anestezije kada treba podići noge pacijentkinje. Može se koristiti i radi veće udobnosti pacijentkinje.

Podešavanje

1. Podignite segment podnožja na najvišu poziciju.
2. Preklopite preklopni segment podnožja dušeka.
3. Stavite noge pacijentkinje na podignuti deo dušeka.



ČUČANJ SA ŠIPKOM ZA TRUDOVE

1. Dok je krevet u najnižoj poziciji, podignite uzglavlje tako što ćete pritisnuti komandu za **podizanje uzglavlja** i spustite segment podnožja tako što ćete pritisnuti komandu za **spuštanje podnožja**.
2. Umetnite šipku za trudove u otvore oslonaca za noge, tako da ide pod uglom u odnosu na uzglavlje kreveta.
3. Pacijentkinja može da čuča na sedalnom segmentu, držeći šipku za trudove, ili može da sedi sa stopalima na segmentu podnožja i da se naslanja prema napred preko šipke.



GURANJE SA ŠIPKOM ZA TRUDOVE

1. Podignite uzglavlje kreveta do udobne pozicije pritiskanjem komande za **podizanje uzglavlja**.
2. Umetnite šipku za trudove u otvore oslonaca tako da ide pod uglom u odnosu na uzglavlje kreveta.
3. Spustite segment podnožja, po potrebi, pritiskanjem komande za **spuštanje podnožja**.
4. Stavite noge pacijentkinje sa obe strane šipke za trudove.
5. Pacijentkinja može da se drži za ručke za trudove ili da se drži za svoja kolena.



GURANJE SA ŠIPKOM ZA TRUDOVE (SA OSLONCIMA ZA STOPALA)

1. Podignite uzglavlje kreveta do udobne pozicije pritiskanjem komande za **podizanje uzglavlja**.
2. Skinite segment podnožja.
3. Stavite noge pacijentkinje na oslonce za stopala i udobno ih namestite.
4. Umetnite šipku za trudove u otvore oslonaca tako da ide pod uglom u odnosu na uzglavlje kreveta.
5. Pacijentkinja može da se drži za šipku za trudove gde joj je to udobno.



GURANJE SA OSLONCIMA ZA LISTOVE



UPOZORENJE:

Upozorenje – vodite računa da oslonci za listove budu pravilno zabavljeni pre korišćenja. Može doći do povrede i/ili oštećenja opreme.

Podešavanje

1. Podignite uzglavlje kreveta na ugao od oko 30° pritiskanjem komande za **podizanje uzglavlja**.
2. Stavite noge pacijentkinje na oslonce za listove.
3. Pacijentkinja može da se drži za svoja kolena bez potrebe da joj osoblje pomaže.
4. Spustite segment podnožja ako je potrebno.



EPIDURALNA/SPINALNA (BOČNI PRISTUP)

1. Spustite i preklopite jednu bočnu ogradu.
2. Pozicionirajte krevet na udobnu visinu i spustite uzglavlje.
3. Smestite pacijentkinju u bočni položaj na rub dušeka.



EPIDURALNA (SEDEĆI PRISTUP)

1. Podignite ili spustite krevet na udobnu visinu za osoblje i poravnajte krevet.
2. Neka pacijentkinja spusti noge preko suprotnog kraja kreveta.



RAVNI TRENDELENBURGOV POLOŽAJ

1. Povucite polugu za otpuštanje za kardiopulmonalnu reanimaciju da biste spustili uzglavlje kreveta u ravan položaj.
2. Pritisnite ručke za Trendelenburgov položaj (nalaze se na obe strane kreveta) i podesite krevet na stepen koji želite, do 8°.
3. Da biste poravnali površinu za spavanje, povucite ručku nagore i podesite krevet u ravan položaj.



Opšta anestezija

1. U hitnom slučaju postavite krevet na udobnu visinu.
2. Uklonite dasku uzglavlja.
3. Pozicionirajte pacijentkinju za intubaciju.

POZICIJA TRONA (STOLICA)

1. Podignite uzglavlje kreveta da biste postavili pacijentkinju u sedeći položaj.
2. Povucite ručke za trudove prema gore.
3. Stavite stopala pacijentkinje u oslonce za stopala.
4. Skinite segment podnožja.
5. Pomoću komande za **podnožje** podignite ili spustite oslonce za stopala.
6. Umetnite kraj prekrivača u posudu za drenažu i podignite krevet na udobnu visinu pritiskanjem komande za podizanje kreveta.



UPOZORENJE:

Upozorenje – da biste izbegli povrede, pazite da ruke pacijentkinje nisu na ručkama za trudove kada ih dižete.

MODUS POROĐAJNOG KREVETA

1. Stavite stopala pacijentkinje u oslonce za stopala. Podignite oslonce na udobnu visinu.
2. Povucite ručke za trudove prema gore.
3. Uklonite segment podnožja i udenite prekrivač u posudu za drenažu.
4. Podignite oslonac za stopala.
5. Podignite krevet na udobnu visinu pritiskanjem komande za **podizanje kreveta** i pozicionirajte perineum pacijentkinje izvan i preko ruba sedalnog segmenta.

MODUS POROĐAJNOG STOLA

1. Pogurajte pacientkinju prema dole tako da se njena zadnjica nalazi na mestu pregiba dušeka.
2. Spustite segment podnožja na najnižu poziciju.

Sa osloncima za listove

1. Pozicionirajte postavljene oslonce za listove i postavite noge pacientkinje na oslonce.
2. Podesite ugao oslonaca i pritegnite kuglične spojeve.

Sa osloncima za noge

1. Podesite ugao oslonaca za noge i pritegnite crni leptir-zavrtanj.
2. Gurnite komandu za **podizanje podnožja** da biste podigli oslonce za noge, tako da sigurno drže perineum pacientkinje **preko** izreza.
3. Uklonite segment podnožja i podignite krevet na udobnu radnu visinu. Posuda za drenažu takođe može da se ukloni radi dodatne izloženosti.

NAPOMENA:

Proverite tačke pritiska.

- Gurnite komandu za **podizanje podnožja** da biste digli oslonce tako da sigurno drže perineum pacientkinje **preko** ruba sedalnog segmenta.
- Uklonite segment podnožja i podignite krevet na udobnu radnu visinu. Posuda za drenažu takođe može da se ukloni radi dodatne izloženosti.



VISOKI MODIFIKOVANI TREDELENBURGOV POLOŽAJ (POROĐAJ I UŠIVANJE)

1. Podignite krevet na željenu visinu koristeći komandu za **podizanje/spuštanje**.
2. Podignite segment uzglavlja na željenu poziciju koristeći komandu za **podizanje uzglavlja**.
3. Pozicionirajte noge pacientkinje u oslonce za listove.
4. Pritisnite prema dole ručku za Trendelenburgov položaj da biste postavili pacientkinju u modifikovani Trendelenburgov položaj i da biste podigli perineum.

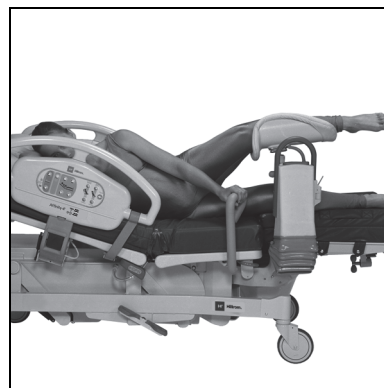

TRANSPORTOVANJE PACIJENTKINJE

Krevet je predviđen za transport pacientkinja tako da podnožje sistema bude okrenuto unapred. Pre transportovanja pravilno spakujte strujne kablove da ne bi došlo do saplitanja. Vodite računa da se kablovi za napajanje naizmeničnom strujom ne oštete. Postoji opasnost od strujnog udara. Za pomeranje kreveta koristite samo uzglavlje, ručke uzglavlja (drvena uzglavlja) ili integrisane ručke za guranje (modeli kreveta D i noviji).

Prilikom transporta kreveta, neka ručice za podizanje kod uzglavlja budu paralelne sa podom ili još niže.

Prilikom transporta u okviru bolnice vodite računa da pacientkinja, oprema i sve cevčice budu bezbedno postavljeni unutar perimetra kreveta.

Ako su stalci za infuziju izvučeni do kraja, postoji opasnost da udare u okvir vrata ili lustere. Spustite stalke pre transportovanja pacientkinje.

Vodite računa da nakon transporta pravilno priključite kablove sistema za pozivanje medicinske sestre.

Uopšteno gledano, što je opterećenje veće, to je veća i opasnost od prevrtanja.

Da biste povećali stabilnost, spustite segment podnožja i segment uzglavlja.

Da biste povećali stabilnost, spustite ceo krevet.

Korišćenje i pozicioniranje dodatne opreme može uticati na stabilnost. Nemojte previše izvlačiti stalke za infuziju i drugu dodatnu opremu i nemojte preopterećivati dodatnu opremu. Ako se koristi više komada dodatne opreme, rasporedite je ravnomerno sa obe strane kreveta, odnosno na uzglavlju i podnožju kreveta.

Ako naidete na teren pod nagibom ili treba preći preko pragova, priđite im krećući se unapred ili unazad.

Da ne bi došlo do preturanja ili sudara sa predmetima ili osobama koje niste primetili, nemojte oštro skretati na uglovima i ne skrećite dok se krevet kreće velikom brzinom.

Za transportovanje kreveta sa pacientkinjom je potrebno dvoje ili više zdravstvenih radnika.



INFORMACIJE U VEZI SA BEZBEDNOŠĆU PRI TRANSPORTU



UPOZORENJE:

Da ne bi došlo do povrede i/ili oštećenja opreme, pridržavajte se ovih **upozorenja** prilikom transportovanja pacientkinje na krevetu:

- **Upozorenje** – osim ako transportujete pacientkinju, obavezno aktivirajte kočnice ako se neko nalazi na krevetu. Aktivirajte kočnice pre svakog penjanja pacientkinje na krevet i silaska pacientkinje sa kreveta.
- **Upozorenje** – obavezno koristite potrebnu pomoć pri transportovanju pacientkinje.
- **Upozorenje** – krevet je predviđen za transport pacientkinja tako da podnožje kreveta bude okrenuto unapred. Pre transporta pravilno spakujte strujni kabl da ne bi došlo do saplitanja.
- **Upozorenje** – za pomeranje kreveta tokom transporta koristite samo integrisane transportne ručke na uzglavlju ili integrisane ručke za guranje.
- **Upozorenje** – pri pomeranju kreveta ne držite ga za organizator cevčica ili stalke za infuziju.
- **Upozorenje** – prilikom transporta u okviru bolnice vodite računa da pacientkinja, oprema, urin-kesa i sve cevčice budu bezbedno postavljeni unutar perimetra kreveta.
- **Upozorenje** – pre transporta kreveta pobrinite se da isključen i obmotan strujni kabl bude smešten na držaču kablova koji se nalazi na uzglavlju.
- **Upozorenje** – ako su stalci za infuziju ili pričvršćena oprema izvučeni do kraja, postoji opasnost da udare u okvir vrata ili lustere. Spustite stalke pre transporta pacientkinje i pobrinite se da pričvršćena oprema ne udara u okvire vrata.
- **Upozorenje** – po završetku transporta obavezno priključite kablove komunikacionog sistema SideCom™ za pozivanje medicinske sestre.
- **Upozorenje** – ne ostavljajte krevet izložen ekstremnim vremenskim uslovima duže vreme.
- **Upozorenje** – pazite da se krevet ne transportuje preko nagiba koji je veći od 5°.



UPOZORENJE:

(Nastavak upozorenja) Da ne bi došlo do povrede i/ili oštećenja opreme, pridržavajte se ovih upozorenja:

- **Upozorenje** – skinite naslon za ruku i sklopite oslonce za listove i stopala pre transporta.
- **Upozorenje** – prilikom transporta vodite računa da se krevet ne prevrne ili nagne.
- **Upozorenje** – transportovanje kreveta može da izazove akumulaciju statičkog elektriciteta.



OPREZ:

Da ne bi došlo do oštećenja opreme, pridržavajte se ovih mera **opreza** prilikom transportovanja pacijentkinje na krevetu:

- **Oprez** – budite oprezni kada gurate krevet kroz vrata.
- **Oprez** – pre transporta kreveta pobrinite se da strujni kabl bude smešten na držaču kablova koji se nalazi na uzglavlju.

DODATNA OPREMA

Broj proizvoda	Opis	Težina
P9625	Zastor za anesteziju (više nije dostupno)	1,45 kg (3,2 lb)
P9620	Naslon za ruku (više nije dostupno)	3,22 kg (7,1 lb)
P35745	Oslonci za listove, teleskopski (odvojivi)	3,31 kg (7,3 lb)
P3705	Oslonac za listove i ručica	2,90 kg (6,4 lb)
P3612TPA	Jastuče za udobnost	4,45 kg (9,8 lb)
P7834	Prekrivači, Medline/Proxima	0,17 kg (0,4 lb)
P3623	Set kuka za urin-kese	0,37 kg (0,8 lb)
P451	Šipka za stopala – samo kod podiznog segmenta podnožja	2,40 kg (5,3 lb)
P7625	Oslonci za noge, pričvršćeni	1,90 kg (4,2 lb)
P7634	Oslonci za noge, teleskopski	3,63 kg (8,0 lb)
P3617	Uzglavlje – drvo (moderno)	8,30 kg (18,3 lb)
P3629	Uzglavlje (duvana plastika)	3,99 kg (8,8 lb)
P933617	Uzglavlje – drvo (kolekcija FreedomHill™)	9,07 kg (20,0 lb)
P923617	Uzglavlje – drvo (kolekcija LibertyHill™)	10,89 kg (24,0 lb)
P278	Tacna za instrumente (samo kod verzije sa podiznim segmentom podnožja)	2,27 kg (5,0 lb)
P159	Šipka nosača za infuziju sa krivinom	0,45 kg (1,0 lb)
P158	Transportna šipka nosača za infuziju	1,2 kg (2,6 lb)
P3613	Šipka za trudove	3,95 kg (8,7 lb)
P27605	Držać boce sa kiseonikom	1,74 kg (3,8 lb)
P5362	Set daljinskog upravljača sa držaćem	0,41 kg (0,9 lb)
P222101	Fiksni stalak za infuziju (modeli kreveta od B do C)	1,8 kg (4,4 lb)
P2217	Standardni stalak za infuziju	1,09 kg (2,4 lb)
P7925D120	Svetlo za procedure	Nije dostupno
P53120120	Šina – Stow and Go™ segment podnožja	Nije dostupno

Broj proizvoda	Opis	Težina
P17073001	Kuka – Stow and Go™ segment podnožja	Nije dostupno
SA1528	Posteljina, V-izrez, kompletna	0,45 kg (1,0 lb)
SA4585	Posteljina, V-izrez, dvodelna	0,45 kg (1,0 lb)
SA1529	Posteljina, ravni rub, kompletna	0,45 kg (1,0 lb)
SA4586	Posteljina, ravni rub, dvodelna	0,45 kg (1,0 lb)
P3627	Navlaka, segment uzglavlja, ravni rub	0,77 kg (1,7 lb)
P3628	Navlaka, segment uzglavlja, V-izrez	0,77 kg (1,7 lb)
P3630	Navlaka, segment podnožja, V-izrez	0,50 kg (1,1 lb)
P3631	Navlaka, segment podnožja, ravni rub	0,50 kg (1,1 lb)
P3730	Navlaka, komplet za nadogradnju segmenta podnožja, U-izrez	20,4 kg (45,0 lb)
P3731	Navlaka, komplet za nadogradnju segmenta podnožja, V-izrez	20,4 kg (45,0 lb)
P3574	Oslonac za listove, odvojiv	1,5 kg (3,2 lb)
P3616	Oslonci za listove, pričvršćeni (više nije dostupno)	4,1 kg (9,0 lb)
P3618	Daljinski upravljač	0,36 kg (0,8 lb)
P3619	Dušek, klinasti (nije više dostupno)	1,36 kg (3,0 lb)
P1983A01	Ručke za guranje	0,82 kg (1,8 lb)
P3733	Organizator cevčica	0,36 kg (0,8 lb)
P3732	Fiksni stalak za infuziju	1,59 kg (3,5 lb)

ZASTOR ZA ANESTEZIJU – P9625 (VIŠE NIJE DOSTUPNO)

Baza okvira klizi između dušeka i okvira. Zastor može da se postavi na obe strane kreveta.

Maksimalno bezbedno radno opterećenje je 2,3 kg (5 lb).



UPOZORENJE:

Da ne bi došlo do telesne povrede i/ili oštećenja opreme, pridržavajte se ovih **upozorenja**:

- **Upozorenje** – pazite da pacijentkinja ne uhvati zastor za anesteziju.
- **Upozorenje** – ne kačite ništa za zastor za anesteziju.

NASLON ZA RUKU – P9620 (VIŠE NIJE DOSTUPNO)

Naslon za ruku je učvršćen između okvira i dušeka. Navlaka može da se skinе za čišćenje.

Maksimalno bezbedno radno opterećenje je 14 kg (30 lb).



OSLONCI ZA LISTOVE – P3705 I P35745

Oslonci za listove P3705 su trajno pričvršćeni za oslonac za stopala radi lakog pristupa. Uklonjivi oslonac za listove P35745 (nije prikazan) je potpuno obložen i može teleskopski da se podešava po visini; montira se na isti način kao oslonci za noge P7625C i P7634C (stranica 32).

Ručka za otpuštanje (prikazana je P3705A)

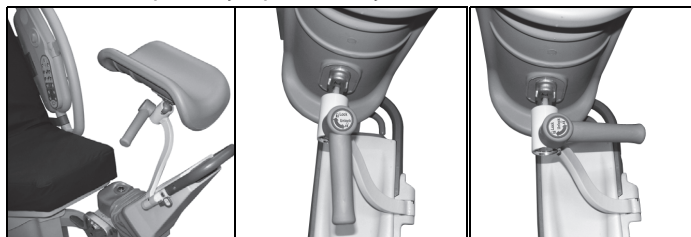

Otključano

Zaključano



UPOZORENJE:

Da ne bi došlo do telesne povrede i/ili oštećenja opreme, pridržavajte se ovih **upozorenja**:

- **Upozorenje** – vodite računa da oslonci za listove budu pravilno zabravljeni pre korišćenja.
- **Upozorenje** – prilikom podešavanja oslonca za listove držite šake podalje od mesta uštinuća i tačaka kontakta.

Podešavanje za upotrebu

1. Preklopite dušek.
2. Zaokrenite oslonce za stopala do kraja ka gore i ka spolja.
3. Povucite otpusnu hvataljku i zaokrenite oslonac za list da stoji uspravno. Oslonci za listove se zaključavaju kad su uspravljeni.
4. Podesite oslonce za listove pomoću ručke za otpuštanje.
 - Da biste otključali oslonac za listove, povucite ručku za otpuštanje i okrenite je za 1/4 kruga prema podnožju. Da biste ga zaključali, gurnite ručku za otpuštanje i okrenite je za 1/4 kruga prema uzglavlju.

NAPOMENA:

Proverite da li ima tačaka pritiska i po potrebi podesite. Za **VISOKE PACIJENTKINJE** uperite oslonac ka dole. Za **NISKE PACIJENTKINJE** uperite oslonac ka gore.

Maksimalno bezbedno radno opterećenje je 27 kg (60 lb).

JASTUČE ZA UDOBNOST – P3612TPA

Jastuće za udobnost se nalazi na dušek i čvrsto je učvršćeno za uglove dušeka. Umotava se u kompaktan smotuljak radi odlaganja. Ova podloga ima 25,4 mm (1") viskoelastične pene velike gustine i pristaje dušecima od 10 cm (4") i 12,7 cm (5") na svim modelima Affinity™.

PREKRIVAČ SA LEVKOM ZA JEDNOKRATNU UPOTREBU – P7834

Prekrivač sa levkom se umeće u posudu za tečnosti kada se uklanja krajnji deo kreveta. Prekrivač treba da se postavi na donji čaršav pre nego što se pacijentkinja popne na krevet, sa mekom, upijajućom površinom do pacijentkinje, a vodonepropusnom stranom okrenutom prema dole.

SET KUKA ZA URIN-KESE – P3623

Ovaj set se može montirati na bilo koju stranu okvira kreveta u blizini ručki za trudove.

Maksimalno bezbedno radno opterećenje je 4,5 kg (10 lb).



ŠIPKA ZA STOPALA – P451

Ova šipka pruža zgodan oslonac za stopala lekara (ili akušera) i namenjena je samo za podizne verzije.

Maksimalno bezbedno radno opterećenje je 68 kg (150 lb).

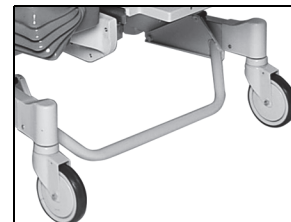

NAPOMENA:

Šipka za stopala nije dostupna za porođajni krevet Affinity™ 4 koji ima opciju Stow and Go™ podnožja.

OSLONCI ZA NOGE – P7625 I P7634

Oba oslonca za noge su obložena i imaju kuglični spoj i ručke. P7634 je teleskopskog tipa.

Podešavanje za upotrebu

1. Električno spustite segment podnožja na najnižu poziciju, sa nogama pacijentkinje na podnožju, pre postavljanja njenih nogu na oslonce.
2. Oba oslonca za noge mogu da se montiraju i levo i desno.
3. Kod montaže oslonca za nogu, stavite šipku u čelične prihvate koji se nalaze u tački gde se segment podnožja pričvršćuje za stalak.
4. Spustite ih u prihvate i okrenite dok ne čujete da je oslonac škljocnuo.
5. Okrećite oslonce tako da crni zavrtnaj bude usmeren prema unutra, prema pacijentkinji. Ostavite zavrtnaj labavim.
6. Kod krupnijih pacijentkinja, okrenite crni zavrtnaj prema van, od pacijentkinje.
7. Postavite noge pacijentkinje na oslonce.
8. Podesite poziciju okretanjem kolena pacijentkinje prema van.
9. Zategnite crni zavrtnaj.
10. Podignite segment podnožja električno da biste popunili poplitealni prostor guranjem komande za *podizanje podnožja*. Noge pacijentkinje treba da budu potpuno oslonjene.
11. Skinite segment podnožja.
12. Okrećite oslonce za stopala nagore, van centra kreveta.



NAPOMENA:

Proverite da li ima tačaka pritiska i po potrebi podesite.

Za **VISOKE PACIJENTKINJE** uperite oslonac ka dole. Za **NISKE PACIJENTKINJE** uperite oslonac ka gore.

Maksimalno bezbedno radno opterećenje je 27 kg (60 lb).

UZGLAVLJA – P3617, P3629, P923617 I P933617

Uzglavlje od duvane plastike P3629 je dostupno u pet drvenih laminiranih opcija i dve boje. Moderno drveno uzglavlje P3617 i drvena uzglavlja FreedomHill™ P933617 dostupna su u svetloj i srednjesvetloj boji hrastovine. Drveno uzglavlje LibertyHill™ P923617 je dostupno u boji divlje trešnje i u boji tamne trešnje. Sva drvena uzglavlja su dostupna u svim završnim obradama.

TACNA ZA INSTRUMENTE – P278

Tacna za instrumente je dizajnirana da optimizuje izvršavanje akušerskih postporođajnih zahvata. Ova tacna za instrumente je kompatibilna sa podiznim i kliznim segmentima podnožja.

Lokacija

Tacna za instrumente se nalazi kod segmenta podnožja kreveta, na stalku na segmentu podnožja.



UPOZORENJE:

Upozorenje – tacna za instrumente je namenjena isključivo za medicinsku opremu. Nemojte stajati niti sedeti na tacni za instrumente. Nemojte postavljati decu na tacnu za instrumente. Može da dođe do povreda.

Maksimalno bezbedno radno opterećenje je 11 kg (25 lb).

NAPOMENA:

Tacna za instrumente nije dostupna za porođajni krevet Affinity™ 4 koji ima opciju Stow and Go™ segmenta podnožja.

SISTEM NOSAČA ZA INFUZIJU (ISS) – P158 I P159

Transportna šipka P158 i šipka sa krivinom P159 omogućuju postavljanje uređaja za infuziju i mogu se nalaziti na bilo kojoj strani segmenta uzglavlja.

Maksimalno bezbedno radno opterećenje je 18 kg (40 lb).

ŠIPKA ZA TRUDOVE – P3613

Šipka za trudove predstavlja dodatnu potporu i smešta se u prihvate oslonaca za noge između jastuka sedišta i stopala.

Podešavanje

- Za podizanje i spuštanje šipke koristite komande za *segment podnožja*. Šipka se može koristiti u oba smera za različite pozicije i namene.

Maksimalno bezbedno radno opterećenje je 45 kg (100 lb).



DRŽAČ BOCE SA KISEONIKOM – P27605

Držač boce sa kiseonikom pričvršćuje se za okvir u vertikalnom položaju. Drži jednu standardizovanu flašu za kiseonik (veličina E).

Maksimalno bezbedno radno opterećenje je 14 kg (30 lb).

SET DALJINSKOG UPRAVLJAČA SA DRŽAČEM – P5362, P3618 (NIJE VIŠE DOSTUPNO)

Ovaj komplet sadrži daljinski upravljač i držač kojima se *podigne/spušta* krevet, *podigne/spušta* uzglavlje i *podigne/spušta* podnožje. Držač se hvata za ogradu kreveta.



Spakujte daljinski upravljač i njegov kabl kad se ne koriste i prilikom transporta kreveta.

Aktiviranje – pritisnite odgovarajuće komande.

FIKSNI STALAK ZA INFUZIJU – P222101

Fiksni stalak za infuziju se montira na okvir segmenta uzglavlja kreveta. Fiksni stalak klizi s jedne na drugu stranu kreveta i omogućava montažu dodatnih kesa za infuziju i pumpi. P222101 ne može da se koristi na modelima kreveta D.

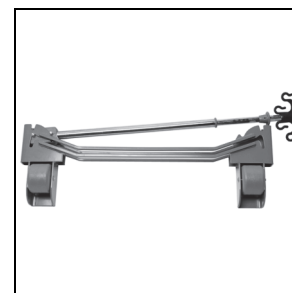

Maksimalno bezbedno radno opterećenje je 11 kg (25 lb).

Korišćenje

1. Podignite stalak za infuziju iz položaja za odlaganje iza uzglavlja i postavite ga uspravno.
2. Vodite računa da stalak legne na mesto i zabravi se.
3. Podignite gornji deo stalka do željene visine. Stalac je spreman za korišćenje.

Čuvanje

1. Uхватite i držite gornji deo stalka za infuziju. Gurnite gornji prsten nadole, pa spustite gornji u donji deo stalka.
2. Podignite donji deo stalka za infuziju nagore pa spustite stalak nadole do položaja za odlaganje iza uzglavlja. Stalci bi trebalo da se drže u predviđenim otvorima za odlaganje na okviru.



OPREZ:

Opres – pazite da pumpe za infuziju postavljene na stalak za infuziju ne budu na direktnom putu segmenta uzglavlja kreveta dok se kreće. Može doći do smetnji prilikom promene položaja segmenta uzglavlja.

SVETLO ZA PROCEDURE – P7925D120

Ovo svetlo je montirano na četvoronožnoj bazi sa dva točka koji se mogu zaključati radi stabilnosti. Dizajnirano je da pruža svetlo bez iskrivljenja, bez senke i sa prirodnom bojom.

OGRADA I KUKA – P53120120 I P17073001

Šina (P53120120) i kuka sa držačem (P17073001) su namenjeni za porođajni krevet Affinity™ 4, odnosno Stow and Go™ segment podnožja.

POSTELJINA – SA1528, SA4585, SA1529 I SA4586

Komplet posteljine uključuje jastučnicu, gornji deo i donje čaršave krojene na meru. Uz to, dvodelni donji komplet je dostupan odvojeno.

Posteljina se mora navući preko dušeka pre nego što pacijentkinja počne da koristi krevet Affinity™.

NAVLAKE (UZGLAVLJE I PODNOŽJE) – P3628, P3627, P3630 I P3631

Navlaka za segment uzglavlja kreveta

Navlaka za segment uzglavlja se jednostavno postavlja preko dušeka na uzglavlju radi zaštite od normalnog habanja i tečnosti.

Navlaka za segment podnožja

Navlaka za segment podnožja se jednostavno postavlja preko dušeka na podnožju radi zaštite od normalnog habanja i tečnosti.



Broj	Opis
P3627	Navlaka, segment uzglavlja, ravni rub
P3628	Navlaka, segment uzglavlja, V-izrez
P3630	Navlaka, segment podnožja, ravni rub
P3631	Navlaka, segment podnožja, V-izrez

KOMPLETI ZA NADogradnju NAVLAKA – P3730 I P3731

Ovi kompleti za nadogradnju omogućavaju nadogradnju sa podiznog podnožja za porođajni krevet Affinity™ 4 na Stow and Go™ segment podnožja. P3730 je za navlaku U-izreza, a P3731 je za navlaku V-izreza.

RUČKE ZA GURANJE – P1983A01

Ručke za guranje se nalaze na segmentu uzglavlja kreveta i služe za pomeranje kreveta.

Podizanje iz sklopljenog položaja

Povucite ručke za guranje prema gore dok se ne zabrave.



Odlaganje



UPOZORENJE:

Upozorenje – uverite se da ruke pacijentkinje ili zdravstvenog radnika nisu na putanji dok spuštate transportne ručke. Može doći do povreda.

1. Podignite ručke za guranje da biste ih otključali.
2. Okrenite ručke za guranje prema sredini kreveta tako da dođu u položaj za odlaganje.

ORGANIZATOR CEVČICA – P3733



UPOZORENJE:

Upozorenje – da ne bi došlo do povrede i/ili oštećenja opreme, pridržavajte se ovih upozorenja:

- **Upozorenje** – ne koristite organizator cevčica za ventilaciona kola.
- **Upozorenje** – ako ne odvojite aseptične od neaseptičnih cevčica, može da dođe do unakrsne kontaminacije.
- **Upozorenje** – nemojte da vešate kablove na organizator cevčica.
- **Upozorenje** – kada koristite organizator cevčica, kontrolišite cevčice i vodite računa da ne dođe do uštinuća ili uvrtanja cevčica, kao i da cevčice budu dovoljno labave za promenu položaja kreveta i pomeranje pacijentkinje.
- **Upozorenje** – ako ne uklonite cevčice s organizatora cevčica pre transporta pacijentkinje, možete da povredite pacijentkinju ili oštetite opremu.
- **Upozorenje** – pri pomeranju kreveta ne držite ga za organizator cevčica.
- **Upozorenje** – ne koristite traku da drži cevčice unutar organizatora cevčica.

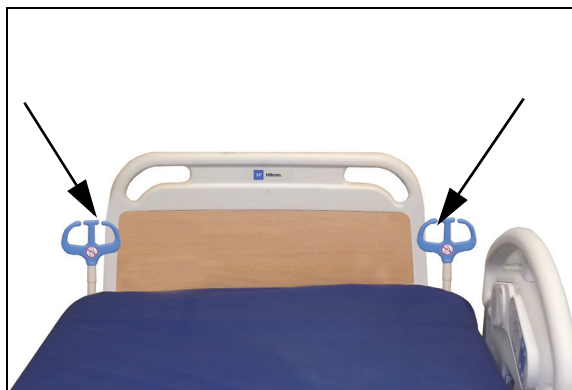

Sa svake strane uzglavlja kreveta nalazi se po jedan organizator cevčica. Organizator cevčica pomaže da cevčice (kao što su cevčice za infuziju, usisne cevčice, cevčice za kiseonik itd.) budu povezane i udaljene od zglobnog okvira. Organizator cevčica je savitljiv i može se savijati u svim smerovima.

Organizator cevčica može da drži jedan set sledećih cevčica:

- 4 monitorske cevčice prečnika 3,2 mm (1/8")
- 2 usisne cevčice prečnika 12,7 mm (1/2")
- 2 cevčice za kiseonik prečnika 9,5 mm (3/8")
- 8 cevčica za infuziju prečnika 6,35 mm (1/4")
- 1 cevčica za hranjenje prečnika 9,5 mm (3/8")

FIKSNI STALAK ZA INFUZIJU – P3732

Opcija u vidu fiksnog staka za infuziju podrazumeva jedan stalak za infuziju na koji se mogu zakačiti dve pumpe za infuziju i kese. Stalak za infuziju pričvršćen je za okvir kreveta u blizini uglova uzglavlja. Stalak za infuziju može da nosi do 18 kg (40 lb). Kuke mogu da drže 1,1 kg (2,5 lb).



UPOZORENJE:

Da ne bi došlo do povrede i/ili oštećenja opreme, pridržavajte se ovih upozorenja:

- **Upozorenje** – nemojte da prekoračite nosivost staka za infuziju od 18 kg (40 lb) odnosno nosivost kuka od 1,1 kg (2,5 lb).
- **Upozorenje** – pričvrstite medicinsku opremu za donji deo staka za infuziju.



OPREZ:

Opres – pazite da pumpe za infuziju postavljene na stalak za infuziju ne budu na direktnom putu segmenta uzglavlja kreveta dok se kreće. Može doći do oštećenja opreme.

Uverite se da pumpe za infuziju montirate na **donji** deo staka za infuziju.

Korišćenje

1. Podignite stalak za infuziju iz položaja za odlaganje iza uzglavlja i postavite ga uspravno.
2. Vodite računa da stalak legne na mesto i zabravi se.
3. Podignite gornji deo staka do željene visine. Stalak je spreman za korišćenje.

Čuvanje:



UPOZORENJE:

Da ne bi došlo do povrede i/ili oštećenja opreme, pridržavajte se ovih upozorenja:

- **Upozorenje** – uverite se da ruke pacijentkinje nisu na putanji dok spuštate stalak za infuziju.
 - **Upozorenje** – kada spuštate gornji deo staka za infuziju, obavezno uhvatite i držite gornji deo staka pre nego što povučete dugme za otpuštanje.
1. Uхватite i držite gornji deo staka za infuziju. Gurnite gornji prsten nadole, pa spustite gornji u donji deo staka.
 2. Podignite donji deo staka za infuziju nagore pa spustite stalak nadole do položaja za odlaganje iza uzglavlja. Stalak treba držati u predviđenom otvoru za odlaganje na okviru.
 3. Držite gornji deo staka za infuziju kada ga izvlačite ili skupljate.



OPREZ:

Opres – za pomeranje kreveta koristite samo ručke uzglavlja ili ručke za guranje. Može doći do oštećenja opreme. Ne koristite stalke za infuziju za pomeranje kreveta; koristite samo ručke uzglavlja ili ručke za guranje.



ČIŠĆENJE I DEZINFEKCIJA



UPOZORENJE:

Da ne bi došlo do povrede i/ili oštećenja opreme, pridržavajte se ovih **upozorenja**:

- **Upozorenje** – kod svih električnih uređaja postoji mogućnost da dođe do strujnog udara. Ako ne poštujete protokole zdravstvene ustanove, može da dođe do smrti ili teških povreda.
- **Upozorenje** – isključite krevet iz strujne utičnice i aktivirajte prekidače za zaključavanje pre čišćenja ili servisiranja.
- **Upozorenje** – nemojte ponovo koristiti materijal za brisanje za više koraka ili na više proizvoda.
- **Upozorenje** – štetni rastvori za čišćenje mogu izazvati osip kože i/ili iritaciju prilikom kontakta. Pratite uputstva proizvođača koja se nalaze na nalepnici proizvoda i u bezbednosnom listu (SDS).
- **Upozorenje** – nepravilno čišćenje može da dovede do opasnosti za pacijentkinje ili zdravstvene radnike.
- **Upozorenje** – podižite i pomerajte predmete na pravilan način. Nemojte ih uvrtati i potražite pomoć ako vam je neophodna. Uverite se da se krevet nalazi na odgovarajućoj visini kada podižete predmete sa kreveta.
- **Upozorenje** – ako se navlaka dušeka pocepa ili poseče, zamenite površinu.
- **Upozorenje** – korišćenje neodobrenih sredstava za čišćenje može da dovede do oštećenja proizvoda koje može da naškodi pacijentkinji.
- **Upozorenje** – prosipanje tečnosti na elektroniku kreveta može biti opasno. Ako dođe do prosipanja, isključite napajanje kreveta i prestanite sa njegovim korišćenjem. Ako dođe do prosipanja tečnosti, osim onog koje se sreće u okviru normalne upotrebe, odmah preduzmite sledeće:
 - a. Isključite krevet iz napajanja.
 - b. Pomerite pacijentkinju sa kreveta.
 - c. Obrišite prosutu tečnost sa kreveta.
 - d. Neka tehnička služba detaljno ispita sistem.
 - e. Ne nastavljajte sa korišćenjem kreveta sve dok se potpuno ne osuši, testira i dok se ne utvrdi da je bezbedan za korišćenje.



OPREZ:

Da bi se izbeglo oštećenje opreme, pridržavajte se ovih **mera opreza**:

- **Oprez** – ne čistite krevet parom ili peračem pod visokim pritiskom. Pritisak i prekomerna vlaga mogu da oštete zaštitne površine kreveta i električne komponente.
- **Oprez** – ne koristite jaka sredstva za čišćenje/deterdžente, jaka sredstva za odmašćivanje niti rastvarače, kao što su toluen, ksilen i aceton, i ne koristite sunđere za ribanje (možete da koristite meku četku).
- **Oprez** – ne koristite izbeljivač kao osnovno, svakodnevno sredstvo za čišćenje/dezinfekciju.
- **Oprez** – u potpunosti izvucite segment podnožja pre čišćenja i dezinfekcije.

PREPORUKE

Osoblje bi trebalo da se obučiti za pravilno čišćenje i dezinfekciju.

Lice koje vodi obuku treba pažljivo da pročita uputstva i da ih prati tokom obuke **obučavanog lica**.

Obučavano lice treba da:

- Ima dovoljno vremena da pročita uputstva i postavi pitanja.
- Čisti i dezinfikuje proizvod u prisustvu lica koje vodi obuku. Tokom i/ili nakon ovog procesa, lice koje vodi obuku bi trebalo da ispravi obučavano lice u slučaju bilo kakvih odstupanja od uputstva za upotrebu.

Lice koje vodi obuku treba da nadgleda obučavano lice dok ono ne bude u stanju da očisti i dezinfikuje krevet prema uputstvima.

Hill-Rom preporučuje čišćenje i dezinfekciju kreveta i dušeka pre korišćenja od strane prve pacijentkinje, između dve pacijentkinje i redovno tokom produženog boravka pacijentkinje.

Neke tečnosti koje se koriste u bolničkom okruženju, kao što su jodofor i kreme sa cink-oksikom, mogu ostaviti trajne fleke. Privremene mrlje uklonite snažnim brisanjem krpom za brisanje blago navlaženom vodom.

ČIŠĆENJE I DEZINFEKCIJA

Čišćenje i dezinfekcija su različiti procesi. **Čišćenje** je fizičko uklanjanje vidljive i nevidljive prljavštine i kontaminanata. **Dezinfekcija** služi da uništi mikroorganizme.

Tabela 1 u nastavku pruža pregled odobrenih sredstava za čišćenje/dezinfekciju čija upotreba zavisi od vremena kontakta za dezinfekciju.

Tabela 1: Odobrena sredstva za čišćenje/dezinfekciju

Sredstvo za čišćenje/dezinfekciju	Preporučuje se za redovno čišćenje i dezinfekciju	Preporučuje se za dezinfekciju od bakterije Clostridium Difficile (C.Diff)	Održavanje vlažnosti (vreme kontakta za dezinfekciju)
Germicidni deterdžent Wex-Cide™ spreman za upotrebu	Da	Ne	10 minuta
Virex® II 256	Da	Ne	10 minuta
Sredstvo za dezinfekciju OxyCide® za svakodnevnu upotrebu	Da	Da	3 minuta
Oxivir® Tb	Da	Ne	10 minuta
CaviCide®	Da	Ne	3 minuta
Germicidno sredstvo za čišćenje sa izbeljivačem Clorox Health-Care® spremno za upotrebu	Ne*	Da	5 minuta
Germicidne maramice sa izbeljivačem Clorox HealthCare®	Ne*	Da	3 minuta

*Izbeljivač nije preporučen kao osnovno sredstvo za čišćenje/dezinfekciju.

Uklonite eventualne ostatke sredstva za dezinfekciju pre i posle korišćenja izbeljivača novom ili čistom krpom/maramicom natopljenom vodom sa česme.

Kada obavite korake detaljnog čišćenja, obratite pažnju na sledeće:

- Kao krpa za brisanje preporučuje se krpa od mikrofibera za jednokratnu ili višekratnu upotrebu ili maramica sa izbeljivačem Clorox HealthCare®.
- Uvek zamenite krpu za brisanje koja je vidno zaprljana.
- Uvek zamenite krpu za brisanje između dva koraka (čišćenje mrlja, čišćenje i dezinfekcija).
- Uvek koristite ličnu zaštitnu opremu (LZO).
- Podesite položaj kreveta, ogradu, uzglavlje i podnožje prema potrebi da biste olakšali čišćenje i dezinfekciju.

Priprema kreveta za čišćenje i dezinfekciju

- Do kraja produžite segment podnožja.
- Isključite krevet iz struje.

1. KORAK: Čišćenje

- a. Prema potrebi, prvo uklonite vidljivu prljavštinu sa kreveta i dušeka korišćenjem krpe za brisanje natopljene odobrenim sredstvom za čišćenje/dezinfekciju („Tabela 1: Odobrena sredstva za čišćenje/dezinfekciju“ na stranici 39).
 - Obratite posebnu pažnju na šavove i druge oblasti u kojima može doći do sakupljanja prljavštine.
 - Za smekšavanje stvrdnute prljavštine možete koristiti meku četku.
 - Upotrebite onoliko krpa za brisanje koliko vam je neophodno da uklonite prljavštinu.

NAPOMENA:

Po želji, navlake za uzglavlje i podnožje mogu da se operu u mašini za veš da bi se uklonila vidljiva zaprljanja. Pogledajte „Smernice za pranje u mašini za veš“, stranica 41.

Važno je da se ukloni sva vidljiva prljavština iz svih oblasti pre nego što se nastavi sa uklanjanjem nevidljive prljavštine.

- b. Novom ili čistom krpom za brisanje natopljenom odobrenim sredstvom za čišćenje/dezinfekciju, jakim pritiskom obrišite sve spoljne površine kreveta. Upotrebite novu ili čistu krpu za brisanje onoliko često koliko je potrebno. Uverite se da su sledeće stavke očišćene:
 - Ograde
 - Daska na uzglavlju
 - Oblasti između uzglavlja i dušeka, kao i ograda i dušeka
 - Gornji okvir
 - Glavni okvir
 - Strujni kabl
 - Daljinski upravljač za pacijentkinju (ručni daljinski upravljač) i kabl daljinskog upravljača
 - Dodatna oprema
 - Dušek – odozgo i odozdo
- c. Proverite da nema oštećenja na sledećim predmetima:
 - Gornja navlaka dušeka
 - Donja navlaka dušeka i gumice koje je drže za dušek
 - Rajsferšlus
- d. Ako su neki od tih predmeta oštećeni, možda bude potrebno da zamenite dušek.

2. KORAK: Dezinfekcija

- a. Novom ili čistom krpom za brisanje natopljenom odobrenim sredstvom za čišćenje/dezinfekciju, blagim pritiskom obrišite sve spoljašnje površine kreveta koje ste prethodno očistili.
- b. Uverite se da sve površine **ostanu vlažne od sredstva za čišćenje/dezinfekciju tokom naznačenog vremena kontakta. Ponovo navlažite** površine novom ili čistom krpom za brisanje prema potrebi. „Tabela 1: Odobrena sredstva za čišćenje/dezinfekciju“ na stranici 39 navodi vreme kontakta.

NAPOMENA:

Ako se izbeljivač koristi sa drugim sredstvom za čišćenje/dezinfekciju, novom ili čistom krpom/maramicom natopljenom vodom sa česme uklonite ostatke sredstva za dezinfekciju pre i nakon nanošenja izbeljivača.

Priprema kreveta za upotrebu

- a. Ako dušek ima džepove sa vazduhom, povežite dva creva koja se nalaze ispod sedalnog dela.
- b. Zakopčajte dve žabice za držanje dušeka koje se nalaze ispod sedalnog dela.
- c. Priključite krevet u odgovarajuću utičnicu.

Smernice za pranje u mašini za veš

Navlake za uzglavlje i podnožje za Affinity™ 4 mogu da se peru u mašini za veš kao korak **pretčišćenja**. Operite navlake, a zatim primenite uputstva za čišćenje i dezinfekciju. Operite navlake u mašini za veš na sledeći način:

1. Skinite navlake za uzglavlje i podnožje sa dušeka.
2. Operite navlake u mašini za veš prema protokolu ustanove.
3. Dobro isperite navlake čistom vodom.
4. Za sušenje navlake koristite **najnižu** temperaturu mašine za sušenje. **Nemojte** koristiti visoke temperature.
5. Pratite uputstva za čišćenje i dezinfekciju. Pogledajte odeljak „Čišćenje i dezinfekcija“, stranica 38.

NEGA DRVENIH KOMPONENTI

Drvo je odabrano za korišćenje na krevetima zbog lepote i topline. Svi drveni proizvodi kompanije Hill-Rom™ tretirani su premazom na bazi smole koji pruža otpornost na grebanje, zaprljanje, tečnosti i plamen. Mnoga sredstva za dezinfekciju/čišćenje imaju „omekšavajući“ učinak na bojene i obrađene površine ako su u visokim koncentracijama. Mogu se koristiti razređeni amonijak, blagi deterdženti i razređeni rastvori izbeljivača. Prebrišite mekom vlažnom krpom, a nakon toga suvom krpom. Mokra krpa nikako ne sme da ostane da leži na površini. Prolivena tečnost na površini mora odmah da se obriše. Ako ostavite tečnost neko vreme na površini bez nadzora, to može da ošteti završnu obradu. Za zaštitu površine preporučujemo tečnu polituru za nameštaj. Ispolirajte jednom mesečno i obrišite višak mekom suvom krpom. Popravite oštećenja i ogrebotine da biste sprečili oštećenje vodom.

NEGA I ZAŠTITA DUŠEKA

Pravilna tehnika zaštite je nužna za očuvanje veka trajanja dušeka. Zaštitni prekrivači moraju da odbijaju tečnost. Hill-Rom prekrivač za trudove i porođaj efektivno pokriva donje tri četvrtine kreveta tokom porođaja. Dodatne podloge ili peškiri postavljeni ispod pacijentkinje mogu da pomognu u sprečavanju da tečnost dođe do rubova prekrivača. Ova bezbednosna mera održava posteljinu čistom i suvom i sprečava da se dušek izloži tečnostima.

NAPOMENE

Standardni porođajni paketi i papirni prekrivači neće sačuvati posteljinu suvom.

Ponavljanje namakanja materijala dušeka ubrzava habanje i na kraju uništava zaštitu dušeka, zbog tečnosti procurele u jastuke.

Hill-Rom zaštitni prekrivači se preporučuju za produženje veka trajanja dušeka.

Oštećenje dušeka izazvano nepravilnim pokrivanjem i čišćenjem nije pokriveno garancijom.

Posteljina se mora navući preko dušeka pre nego što se pacijentkinja popne na krevet.

Sledeće proizvode je testirao Herculite Laboratory i dokazano je da nemaju štetno delovanje na Dartex® tkanine **kada se koriste sa rastvorom koji preporučuje proizvođač.**

Trgovački naziv	Tip	Proizvođač
A33	Kvaternarni	Airwick
Absolute	Kvaternarni	Walton-March
Beaucoup®	Fenolni	Huntington
Blue Chip	Kvaternarni	S.C. Johnson
Coverage 256	Kvaternarni	Vestal
El Dorado Plus	Kvaternarni	Puritan/Churchill
Elimstaph	Kvaternarni	Walter G. Legge
Forward DC	Kvaternarni	S.C. Johnson
Frenklin Sentine	Kvaternarni	Purex
Galahad®	Fenolni	Puritan/Churchill
Hi-Tor®	Kvaternarni	Huntington
Insurance	Kvaternarni	Vestal

Trgovački naziv	Tip	Proizvođač
LPH	Fenolni	Vestal
Matar®	Fenolni	Huntington
Omega	Kvaternarni	Airwick
Quanto®	Kvaternarni	Huntington
Sanikleen	Kvaternarni	West Chemical
Sanmaster III	Kvaternarni	Service Master
Surfacide™	Kvaternarni	Walton-March
Tri-Quat	Kvaternarni	Vestal
Vesphene® II	Fenolni	Vestal
Virex®	Kvaternarni	S.C. Johnson
Deep Purple	Nije dostupno	Nije dostupno
Betagone	Nije dostupno	Nije dostupno

PREVENTIVNO ODRŽAVANJE



UPOZORENJE:

Upozorenje – porođajni krevet Affinity™ 4 treba da servisiraju samo osobe koje je ovlastila zdravstvena ustanova. Ako servis obavljaju neovlašćene osobe, može doći do povreda ili oštećenja opreme.

Porođajni krevet Affinity™ 4 zahteva efikasan program održavanja. Preporučujemo da jednom godišnje sprovedite preventivno održavanje (PM) radi dobijanja sertifikata organizacije Joint Commission. Preventivno održavanje ne samo što služi za ispunjavanje uslova sertifikata organizacije Joint Commission, već i doprinosi da radni vek porođajnog kreveta Affinity™ 4 bude što duži. Dva efikasna načina da se smanje periodi provedeni van upotrebe i da pacijentkinje budu udobno smeštene jesu vođenje precizne evidencije i održavanje porođajnog kreveta Affinity™ 4. Raspored preventivnog održavanja potražite u Priručniku za servisiranje porođajnog kreveta Affinity™ 4 (195826).

Za informacije o servisu i/ili tehničke informacije, osim onih navedenih u ovom dokumentu, pogledajte Priručnik za servisiranje porođajnog kreveta Affinity™ 4 (195826).

UPUTSTVA ZA POVLAČENJE IZ UPOTREBE I ODLAGANJE

Korisnici treba da poštuju sve savezne, državne, regionalne i/ili lokalne zakone i propise koji se odnose na bezbedno odlaganje medicinskih sredstava i dodatne opreme. Ako je u nedoumici, korisnik uređaja treba prvo da kontaktira tehničku podršku kompanije Hill-Rom i zatraži uputstva o protokolima bezbednog odlaganja.

- Da bi se osiguralo bezbedno rukovanje proizvodom i njegovo odlaganje, poštujujte sva relevantna upozorenja u priručniku za servisiranje u vezi sa mogućim uzrocima povreda prilikom povlačenja kreveta iz upotrebe.
 - Vodite računa da krevet bude isključen iz strujne utičnice pre povlačenja iz upotrebe.
- Krevet i dodatna oprema treba da se očiste i dezinfikuju, kao što je opisano u uputstvu za upotrebu, pre ikakvih aktivnosti u vezi sa povlačenjem iz upotrebe.
- Ako su krevet ili dodatna oprema koji su povučeni iz upotrebe i dalje pogodni za upotrebu, Hill-Rom preporučuje da krevet i dodatnu opremu koji su povučeni iz upotrebe donirate nekoj dobrotvornoj organizaciji da bi mogli opet da se koriste.
- Ako krevet ili dodatna oprema koji su povučeni iz upotrebe nisu više pogodni za upotrebu, Hill-Rom preporučuje da rastavite krevet u skladu sa uputstvima u priručniku za servisiranje. Hill-Rom preporučuje da sva ulja i hidrauličke tečnosti uklonite iz proizvoda pre reciklaže ili odlaganja, ako je moguće.
- Uvek proverite i poštujujte sve lokalne i nacionalne propise i protokole prilikom povlačenja proizvoda iz upotrebe.



Baterije treba reciklirati. Nikada ne odlažite baterije koje sadrže supstance koje mogu biti opasne po životnu sredinu i zdravlje.



Druge komponente, kao što su elektronske komponente, plastika i metal, mogu da se recikliraju na mnogim teritorijama. Hill-Rom preporučuje recikliranje svih komponenti koje se mogu lokalno reciklirati.

Komponente koje ne mogu da se recikliraju mogu se odložiti standardnim procedurama odlaganja otpada.

OČEKIVAN VEK TRAJANJA

Očekivan vek trajanja porođajnog kreveta Affinity™ 4 je 8 godina normalnog korišćenja pod uslovom da se sprovodi preporučeno preventivno održavanje. Međutim, određene komponente imaju kraći vek trajanja i biće potrebno da se zamene kako bi krevet bio funkcionalan do kraja očekivanog veka trajanja. One su navedene ispod:

- Baterije kreveta imaju očekivani radni vek od minimum 2 godine.
- Dušeci imaju očekivani radni vek od 5 godina.

REŠAVANJE PROBLEMA



UPOZORENJE:

Upozorenje – rešavanje problema u vezi sa porođajnim krevetom Affinity™ 4 treba da obavlja samo osoblje koje ima ovlašćenje zdravstvene ustanove. Ako rešavanje problema obavlja neovlašćeno osoblje, može doći do telesnih povreda ili oštećenja opreme.

GUBITAK NAPAJANJA

Do gubitka napajanja može da dođe u sledećim uslovima:

- Strujni kabl kreveta je isključen iz strujne utičnice sa naizmničnom strujom.
- Došlo je do nestanka struje.
- Iskočio je osigurač za krevet.

Kada dođe do prekida napajanja, krevet može da se napaja iz rezervnog izvora, to jest iz baterije. Pogledajte odeljak „Baterija za rezervni izvor napajanja“ na stranici 18.

Obavezno proverite status napunjenosti baterije na ogradi. Krevet možda ne radi zato što je baterija prazna, pa je potrebno da ga priključite u odgovarajući izvor napajanja.

SPECIFIKACIJE

Identifikacija proizvoda

Broj proizvoda	Opis
P3700B	Porođajni krevet Affinity™ 4, uvodi Stow and Go™ segment podnožja na uvlačenje
P3700C	Porođajni krevet Affinity™ 4, izmenjeni segment podnožja
P3700D	Porođajni krevet Affinity™ 4, uvodi transportne ručke
P3700E	Porođajni krevet Affinity™ 4, usklađen sa standardima EN 60601-1, izdanje 3.1, i IEC 60601-2-52

Specifikacije

Karakteristika	Dimenzije
Ukupna dužina (maksimum)	229 cm (90") (modeli kreveta od B do C) 234 cm (92") (model D i noviji kreveti)
Dužina od branika točkova do preloma u sedalnom segmentu	157 cm (61 7/8")
Dužina od preloma u sedalnom segmentu do kraja kreveta	71 cm (28 1/8")
Maksimalna širina (ograda sklopljena)	91 cm (36")
Maksimalna širina (ograda podignuta)	99 cm (39")
Maksimalna visina daske na uzglavlju	132 cm (52")
Maksimalna visina ograde (bez dušeka)	37,47 cm (14¾")
Maksimalan razmak od kreveta do poda	13 cm (5"), 7,62 cm (3") za Stow and Go™ segmente podnožja
Osnova točkova	127 cm (50") × 74 cm (29")
Širina dušeka	89 cm (35")
Dužina dušeka	198 cm (78")
Debljina dušeka (uzglavlje/sedište)	12,7 cm (5")
Debljina dušeka (podnožje)	8,9 cm (3,5")
Strujni kabl koji se može odvojiti, IEC 320/interfejs	SAD, 213 cm (84") / internacionalni 248,9 cm (98")
Veličina točkova	15 cm (6") ili 20 cm (8")
Nagib segmenta uzglavlja (maksimalno)	63°
Nagib sedalnog segmenta (maksimalno)	15°
Opseg visine kreveta (podizni segment podnožja)	48,3–85,7 cm (19,0–33,75")
Opseg visine kreveta (Stow and Go™ segment podnožja)	49,5–85,7 cm (19,5–33,75")
Opseg visine kreveta (podizni sa dušekom)	60,9–98,4 cm (24,0–38,75")
Opseg visine kreveta (Stow and Go™ sa dušekom)	62,2–98,4 cm (24,5–38,75")
Trendelenburgov položaj (maksimum)	8°
Nosivost kreveta (maksimalno bezbedno radno opterećenje) ^a	227 kg (500 lb)
Maksimalna težina pacijentkinje	213 kg (470 lb)
Nosivost segmenta podnožja (maksimalna)	181 kg (400 lb)
Nosivost segmenta uzglavlja (maksimalna)	91 kg (200 lb)
Maksimalna visina segmenta sedišta (u Trendelenburgovom položaju)	102 cm (40")

a. Nosivost kreveta (maksimalno bezbedno radno opterećenje) uključuje dušeke, uzglavlje, težinu pacijentkinje, pribor ili opremu na krevetu, težinu zdravstvenog radnika i posetioce na krevetu.

Dimenzije kreveta (pogledajte odeljak „Specifikacije“ na stranici 45)

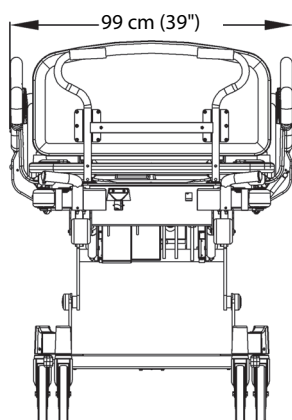
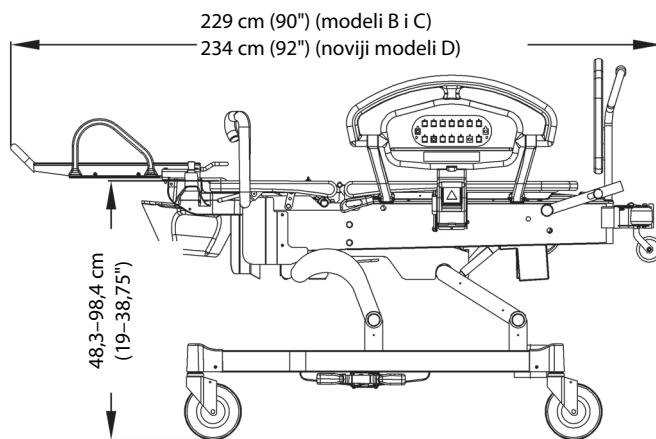
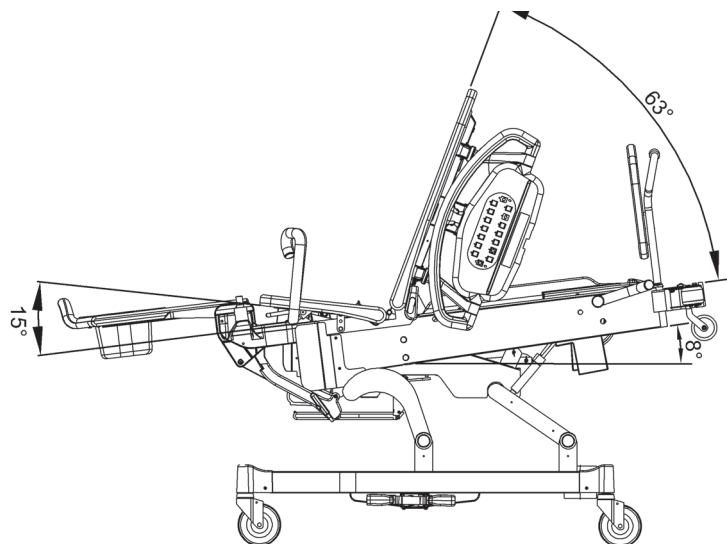

u025_10_202

Uslovi sredine za transport i čuvanje

Uslov	Opseg
Temperatura	Od -40 °C (-40 °F) do 70 °C (158 °F)
Relativna vlažnost	95% bez kondenzacije
Pritisak	Od 500 hPa do 1060 hPa

Uslovi sredine za korišćenje

Uslov	Opseg
Temperatura	Temperatura sredine od 15 °C do 40 °C (od 59 °F do 104 °F)
Opseg relativne vlažnosti vazduha	Od 10% do 85% bez kondenzacije
Nadmorska visina	Procenjeno je da elektromedicinska oprema radi na nadmorskim visinama do 3000 m (9842,5')

Specifikacije napajanja sa električne mreže

Uslov	Opseg
Nominalni napon	100 V AC / 120 V AC / 230 V AC
Snaga/ulaz	5 A / 4 A / 2 A
Frekvencija	50/60 Hz

Specifikacije osigurača

Uslov	Opseg
Osigurač vazdušnog sistema (opciono) (kreveti sa serijskim brojevima ispod R297AAXXXX)	2 A, 250 V~, 5 × 20 mm, UL 198G brzodejstvujući
Osigurač baterije	10 A, 32 V~, ATO
Mrežni osigurač (model kreveta od 100 V)	5 A, 125 V~, 5 × 20 mm, UL 198G Slo-Blo® ili ekvivalentan
Mrežni osigurač (model kreveta od 120 V)	4 A, 125 V~, 5 × 20 mm, UL 198G Slo-Blo® ili ekvivalentan
Mrežni osigurač (model kreveta od 230 V)	2 A, 250 V~, 5 × 20 mm, IEC127 list III, kašnjenje, visokoosetljivi prekidač

Težina kreveta

Uslov	Modeli kreveta B i C	Modeli kreveta D i E
Težina kreveta - uključuje samo ram i plastično uzglavlje	210 kg (464 lb) (podizni) 220 kg (485 lb) (Stow and Go)	217 kg (480 lb) (podizni) 232 kg (511 lb) (Stow and Go)
Dušek – sedalni segment i glavni dušek	11 kg (25 lb) (dušek od pene) 12 kg (26 lb) (vazdušni dušek)	11 kg (25 lb) (dušek od pene) 12 kg (26 lb) (vazdušni dušek)

Primenjeni delovi (u skladu sa IEC 60601-1)

Ograde	Daska na uzglavlju
Segment podnožja – podizni i Stow n Go	Ručke za trudove
Dušek	Šipka za trudove
Postavljeni oslonci za listove	Odvojivi teleskopski oslonci za listove
Odvojivi neteleskopski oslonci za listove	Odvojivi teleskopski oslonci za noge
Odvojivi neteleskopski oslonci za noge	Naslon za ruku

Uslovi za povezivanje sistema za pozivanje medicinske sestre

Za informacije o uslovima za povezivanje sistema za pozivanje medicinske sestre (Nurse Call) pogledajte dokument *SideCom™ Communication System Design and Application Manual* (Priručnik za dizajn i primenu SideCom™ komunikacionog sistema) (DS059).

Klasifikacija i standardi

Porodajni krevet Affinity™ 4 P3700 je projektovan i proizveden u skladu sa klasifikacijama za opremu i sledećim standardima.

Tehnički standardi i standardi provere kvaliteta	Direktiva 93/42/EEC do 25. 5. 2020. Uredba (EU) 2017/745 od 26. 5. 2020. Direktiva WEEE, 2012/19/EU Direktiva RoHS, 2011/65/EU ISO i EN ISO 13485 ISO i EN ISO 14971 Direktiva REACH, 1907/2006
Serijski brojevi posle H297AA4665 i do serijskih brojeva koji počinju sa O218AA	IEC i EN 60601-1 (2.izdanje) UL 60601-1: 2006 IEC i EN 60601-2-38 + A1 CAN/CSA C22.2 br. 601.1-M90 + A1 i A2
– Serijski brojevi pre O079AA	IEC i EN 60601-1-2 (2.izdanje) CAN/CSA-C22.2 br. 60601-1-2:03 + A1
– Serijski brojevi posle O078AA	IEC i EN 60601-1-2 (3.izdanje) CAN/CSA-C22.2 br. 60601-1-2:2007
Kreveti P3700E sa serijskim brojevima između onih koji počinju sa O219AA i S360AA	IEC i EN 60601-1 (izdanje 3.0) IEC i EN 60601-2-52 IEC i EN 60601-1-2 (3.izdanje) IEC i EN 60601-1-6: 2010 IEC i EN 62366 CAN/CSA C22.2 br. 60601.1: 2008
Kreveti P3700E sa serijskim brojevima posle onih koji počinju sa S361AA	IEC i EN 60601-1 (izdanje 3.1) IEC i EN 60601-2-52 + 1. izmena i dopuna IEC i EN 60601-1-6: 2010 + 1. izmena i dopuna IEC i EN 62366 + 1. izmena i dopuna CAN/CSA C22.2 br. 60601.1-14
– Do serijskih brojeva koji počinju sa T242AA	IEC i EN 60601-1-2 (3.izdanje) CAN/CSA-C22.2 br. 60601-1-2-08
– Posle serijskih brojeva koji počinju sa T242AA	IEC i EN 60601-1-2 (4.izdanje) CAN/CSA-C22.2 br. 60601-1-2:16
Klasifikacija opreme po EN 60601-1	Uređaj klase I, uređaj sa unutrašnjim napajanjem

Nivo zaštite od strujnog udara primenjenog dela	Tip B
Klasifikacija po Direktivi 93/42/EEC	Klasa I
Stepen zaštite od prodora vode	IPX2 – P3700, verzije modela od B do D IPX4 – kreveti Affinity™ 4 P3700E
Stepen zaštite od prisustva zapaljivih mešavina anestetika	Nije za korišćenje sa zapaljivim anestetima
Režim rada	Neprekidni rad sa naizmeničnim napajanjem, 3 minuta uklj. / 27 minuta isklj.
Nivoi pritiska buke	≤ 52 dBA – najviši nivo zvuka u jedinici vremena (ne računajući transport, pokretanje i naduvavanje/izduvavanje površine) ≤ 65 dBA – najviši nivo zvuka u jedinici vremena (ne računajući transport, pokretanje i naduvavanje/izduvavanje površine).
Okruženje primene	Akutna nega, prostor za trudove, porođaj i oporavak, odnosno prostor za trudove, porođaj, oporavak i postpartum. Nije namenjeno za korišćenje kao opšti bolnički kreveti.
Šifre zapaljivosti	Sve preporučene noseće površine ispunjavaju važeće specifikacije Sjedinjenih Američkih Država, Kanade i Evropske unije u pogledu zapaljivosti.

SMERNICE U VEZI SA ELEKTROMAGNETNOM EMISIJOM



OPREZ:

Oprez – Ovaj uređaj ispunjava sve zahteve za elektromagnetnu kompatibilnost prema standardu IEC 60601-1-2. Nije verovatno da će korisnik naići na probleme sa ovim uređajem usled neadekvatne elektromagnetne otpornosti. Međutim, elektromagnetna otpornost je uvek relativna, a standardi se zasnivaju na osnovu radne sredine. Ako korisnik primeti neuobičajeno ponašanje uređaja, a naročito ako se to ponašanje javlja samo povremeno i povezano sa korišćenjem radio ili TV predajnika, mobilnih telefona ili elektrohirurške opreme u blizini, to može ukazivati na elektromagnetne smetnje. Ako dođe do takvog ponašanja, opremu koja izaziva smetnje treba udaljiti od ovog uređaja.



UPOZORENJE:

Upozorenje – porođajni krevet Affinity™ 4 P3700 ne bi smeo da se koristi pored druge opreme niti na njoj/ispod nje. Ako je neophodno da se upotrebljava u blizini ili stavljen na drugu električnu opremu/ispod nje, posmatrajte P3700 i drugu električnu opremu da biste se uverili da rade kako treba.

Kada se koristi u blizini drugih elektronskih uređaja, proverite da li krevet P3700 radi kako treba. Prenosna i mobilna oprema za radiofrekventnu (RF) komunikaciju može da utiče na rad električne opreme.

**UPOZORENJE:**

Upozorenje – prenosna RF komunikaciona oprema (uključujući i perifernu opremu kao što su kablovi za antene i spoljne antene) ne sme da se koristi na rastojanju manjem od 30 cm (12 inča) od bilo kog dela porođajnog kreveta Affinity™ 4 P3700, računajući i kablove koje je naveo proizvođač. To bi moglo uticati na radne karakteristike opreme.

Korišćenje dodatne opreme, sondi i kablova koji nisu navedeni, izuzev sondi i kablova koje prodaje proizvođač ovog uređaja kao zamenske delove za unutrašnje komponente, može da rezultira povećanim emisijama ili smanjenom otpornošću porođajnog kreveta P3700.

Za elektromedicinsku opremu potrebne su posebne mere opreza u vezi sa elektromagnetnom kompatibilnošću (EMK) i potrebno ju je instalirati i pustiti u rad prema informacijama o EMK koje se nalaze u tabelama ispod.

Smernice i izjava proizvođača – elektromagnetna emisija		
Porođajni krevet Affinity™ 4 P3700 predviđen je za upotrebu u elektromagnetnom okruženju čije su specifikacije navedene ispod. Vlasnik ili korisnik trebalo bi da obezbedi takvo okruženje za korišćenje.		
Ispitivanje emisija	Usklađenost	Elektromagnetsko okruženje – smernice
Emisije RF energije CISPR 11	Grupa 1	Porođajni krevet Affinity™ 4 P3700 koristi RF energiju samo za svoje unutrašnje funkcije. Dakle, stepen njegovih emisija RF zračenja je nizak i nije verovatno da će dovesti do smetnji na okolnoj elektronskoj opremi.
Emisije RF energije CISPR 11	Klasa A	Porođajni krevet Affinity™ 4 P3700 je prikladan za korišćenje u svim okruženjima, osim u kućnom okruženju, kao i u okruženjima sa direktnim priključkom na javnu niskonaponsku elektrodistributivnu mrežu koja električnom energijom snabdeva stambene objekte.
Emisije harmonika IEC 61000-3-2	Klasa A	
Fluktuacije napona/ Emisija flikera IEC 61000-3-3	Usklađen	

Smernice u vezi sa elektromagnetnom otpornošću

Smernice i izjava proizvođača – elektromagnetna otpornost			
Porodajni krevet Affinity™ 4 P3700 predviđen je za upotrebu u elektromagnetnom okruženju čije su specifikacije navedene ispod. Vlasnik ili korisnik trebalo bi da obezbedi takve uslove za njegovo korišćenje.			
Ispitivanje imunosti	EN i IEC 60601-1-2 Nivo ispitivanja	Nivo usklađenosti sa EMK	Elektromagnetsko okruženje – smernice
Elektrostatičko pražnjenje (ESD) IEC 61000-4-2	± 6 kV kontakt ± 8 kV vazduh (videti napomenu 1) ± 8 kV kontakt ± 15 kV vazduh (videti napomenu 2)	± 6 kV kontakt ± 8 kV vazduh (videti napomenu 1) ± 8 kV kontakt ± 15 kV vazduh (videti napomenu 2)	Podovi bi trebalo da budu drveni, betonski ili popločani keramičkim pločicama. Ako su podovi prekriveni sintetičkim materijalom, relativna vlažnost treba da bude najmanje 30%.
Električni brzi tranzijenti/rafali IEC 61000-4-4	± 2 kV za električne vodove (pogledajte Napomenu 1) Frekvencija ponavljanja 5 kHz ± 2 kV za električne vodove (pogledajte Napomenu 2) Frekvencija ponavljanja 100 kHz	± 2 kV za električne vodove (pogledajte Napomenu 1) Frekvencija ponavljanja 5 kHz ± 2 kV za električne vodove (pogledajte Napomenu 2) Frekvencija ponavljanja 100 kHz	Kvalitet električnog napajanja treba da bude prikladan za tipično komercijalno ili bolničko okruženje.
Naponski udari IEC 61000-4-5	± 1 kV linijski (međufazno) ± 2 kV između faze i uzemljenja	± 1 kV linijski (međufazno) ± 2 kV između faze i uzemljenja	Kvalitet električnog napajanja treba da bude prikladan za tipično komercijalno ili bolničko okruženje.
Magnetna polja mrežne frekvencije IEC 61000-4-8	3 A/m (videti napomenu 1) 30 A/m (videti napomenu 2)	3 A/m (videti napomenu 1) 30 A/m (videti napomenu 2)	Kvalitet električnog napajanja treba da bude prikladan za tipično komercijalno ili bolničko okruženje. Ako je ulaz veći od 5,5 Vrms, to može da ošteti sistem zvučnika.
Padovi napona, kratkotrajni prekidi i varijacije napona u linijama napajanja IEC 61000-4-11 (videti napomenu 1 i napomenu 3)	< 5% U_T (propad U_T >95% na 0,5 perioda) < 40% U_T (propad U_T 60% na 5 perioda) < 70% U_T (propad U_T 30% na 25 perioda) < 5% U_T (propad U_T 95% na 5 sekundi)	< 5% U_T (propad U_T >95% na 0,5 perioda) < 40% U_T (propad U_T 60% na 5 perioda) < 70% U_T (propad U_T 30% na 25 perioda) < 5% U_T (propad U_T 95% na 5 sekundi)	Kvalitet električnog napajanja treba da bude prikladan za tipično komercijalno ili bolničko okruženje. Ako korisniku modela porodajnog kreveta Affinity™ 4 P3700 bude potrebno da nastavi korišćenje u toku prekida napajanja električnom energijom, preporučuje se napajanje porodajnog kreveta Affinity™ 4 iz uređaja UPS ili baterije.
Propadi napona IEC 61000-4-11 (videti napomenu 2 i napomenu 3)	U_T 0% na 0,5 perioda pri 0°, 45°, 90°, 135°, 180°, 225°, 270° i 315° (za monofaznu opremu za napajanje); U_T 0% na 1 periodu 70% U_T za cikluse od 25/50 Hz i 30/60 Hz	U_T 0% na 0,5 perioda pri 0°, 45°, 90°, 135°, 180°, 225°, 270° i 315° (za monofaznu opremu za napajanje); U_T 0% na 1 periodu 70% U_T za cikluse od 25/50 Hz i 30/60 Hz	
Prekidi napona IEC 61000-4-11 (pogledajte Napomene 2 i 3)	0% U_T za cikluse od 250/50 Hz i 300/60 Hz	0% U_T za cikluse od 250/50 Hz i 300/60 Hz	

Smernice i izjava proizvođača – elektromagnetna otpornost – nastavak			
Porodajni krevet Affinity™ 4 P3700 predviđen je za upotrebu u elektromagnetnom okruženju čije su specifikacije navedene ispod. Vlasnik ili korisnik trebalo bi da obezbedi takvo okruženje za korišćenje.			
Isпитivanje imunosti	EN i IEC 60601-1-2 Nivo ispitivanja	EMK Nivo usklađenosti	Elektromagnetsko okruženje – smernice
Kondukciona RF prema IEC 61000-4-6	3 Vrms (80% AM) 150 KHz do 80 MHz (videti napomenu 1)	3 Vrms (80% AM) 150 KHz do 80 MHz (videti napomenu 1)	<p>Jačina polja fiksnih RF predajnika, utvrđena elektromagnetnim snimanjem terena (videti napomenu 5), mora biti manja od nivoa potrebnog za usklađenost u svakom frekvencijskom opsegu.</p> <p>Može doći do smetnji u blizini opreme koja je označena ovim simbolom.</p> 
Izračena RF prema IEC 61000-4-3	3 Vrms (80% AM) 150 KHz do 80 MHz (6 Vrms u opsezima ISM prema CISPR-11) pogledajte Napomenu 2)	3 Vrms (80% AM) 150 KHz do 80 MHz (6 Vrms u opsezima ISM prema CISPR-11) pogledajte Napomenu 2)	
	3 V/m od 80 MHz do 2500 MHz (videti napomenu 1)	3 V/m od 80 MHz do 2500 MHz (videti napomenu 1)	
	3 V/m Od 80 MHz do 2700 MHz (videti napomenu 2)	3 V/m Od 80 MHz do 2700 MHz (videti napomenu 2)	
<p>Napomena 1: Prikazane odgovarajuće informacije odgovaraju 3. izdanju standarda EN/IEC 60601-1-2 i relevantne su za sve jedinice Affinity™ 4 P3700 sa serijskim brojevima koji počinju sa i sve do T242AA.</p> <p>Napomena 2: Prikazane odgovarajuće informacije odgovaraju 4. Izdanju standarda EN/IEC 60601-1-2 i relevantne su za sve jedinice Affinity™ 4 P3700E sa serijskim brojevima koji počinju sa i posle T242AA.</p> <p>Napomena 3: U_T je napon na izvoru napajanja naizmeničnom strujom pre primene nivoa ispitivanja.</p> <p>Napomena 4: Ove se smernice možda ne mogu primeniti u svim situacijama. Širenje elektromagnetnih talasa zavisi od apsorpcije i odbijanja od struktura, objekata i ljudi.</p> <p>Napomena 5: Jačine polja iz fiksnih predajnika, kao što su bazne stanice za radio-telefone (mobilne/bežične) i kopnene mobilne radio-stanice, amaterski radio, AM i FM radio i TV radiodifuzije ne mogu se teoretski precizno predvideti. Za procenu elektromagnetnog okruženja usled dejstva fiksnih RF predajnika potrebno je razmotriti potrebu za elektromagnetnim snimanjem terena. Ako izmerena jačina polja na lokaciji na kojoj se krevet Affinity™ 4 P3700 koristi prekoračuje gorenavedeni odgovarajući nivo RF usklađenosti, potrebno je nadgledati krevet Affinity™ 4 P3700 kako bi se potvrdilo da li ispravno funkcioniše. Ako se primete nepravilnosti u radu, možda će biti potrebno primeniti dodatne mere, kao što je promena orijentacije ili lokacije kreveta Affinity™ 4 P3700.</p>			

OTPORNOST na blizinu polja sa opreme za bežičnu komunikaciju putem radio frekvencija						
Pored vrednosti izračene RF energije prema standardu IEC 61000-4-3 koja je prikazana u gornjoj tabeli, porođajni krevet Affinity™ 4 P3700E sa serijskim brojevima posle T242AA je testiran kako je navedeno u tabeli u nastavku.						
Test Frekvencija (MHz)	Opseg (MHz)	Servis	Modulacija	Maksimalna snaga (W)	Rastojanje (m)	Nivo ispitivanja imunosti (V/m)
385	380–390	TETRA 400	Modulacija pulsa 18 Hz	1,8	0,3	27
450	430–470	GMRS 460, FRS460	FM ± 5 kHz odstupanje 1 kHz sinusno	2	0,3	28
710	704–787	LTE opseg 13, 17	Modulacija pulsa 217 Hz	0,2	0,3	9
745						
780						
810	800–960	GSM 800/900 TETRA 800, iDEN 820, CDMA 850, LTE opseg 5	Modulacija pulsa 18 Hz	2	0,3	28
870						
930						
1720	1700–1990	GSM 1800; CDMA 1900; GSM 1900; DECT; LTE opseg 1,3, 4, 25; UMTS	Modulacija pulsa 217 Hz	2	0,3	28
1845						
1970						
2450	2400–2570	Bluetooth WLAN, 802.11 b/g/n, RFID	Modulacija pulsa 217 Hz	2	0,3	28
5240	5100–5800	WLAN 802,11 a/n	Modulacija pulsa 217 Hz	0,2	0,3	9
5500						
5785						

Preporučena razdaljina između prenosne i mobilne RF komunikacijske opreme i porođajnog kreveta Affinity™ 4 P3700			
<p>Porođajni krevet Affinity™ 4 P3700 predviđen je za korišćenje u elektromagnetnom okruženju sa kontrolisanim smetnjama od emitovanih RF talasa. Vlasnik ili korisnik proizvoda P3700 može da spreči elektromagnetne smetnje tako što će poštovati najmanje dozvoljeno rastojanje između prenosnih i mobilnih uređaja za RF komunikaciju (predajnika) i proizvoda P3700 kao što je preporučeno u nastavku, u zavisnosti od maksimalne izlazne snage uređaja za komunikaciju.</p>			
Nominalna maksimalna izlazna snaga predajnika, W	Rastojanje u skladu sa frekvencijom predajnika, m		
	od 150 kHz do 80 MHz $d = 1,2\sqrt{P}$	od 80 MHz do 800 MHz $d = 1,2\sqrt{P}$	od 800 MHz do 2,5 GHz $d = 1,2\sqrt{P}$
0,01	0,12	0,12	0,23
0,1	0,38	0,38	0,73
1	1,2	1,2	2,3
10	3,8	3,8	7,3
100	12	12	23
<p>Kod predajnika čija maksimalna nominalna izlazna snaga nije navedena iznad, preporučena razdaljina d u metrima (m) može se proceniti pomoću jednačine koja uzima u obzir frekvenciju predajnika, gde je P maksimalna nominalna izlazna snaga predajnika u vatima (W) prema podacima proizvođača predajnika.</p> <p>NAPOMENA 1: Pri vrednosti od 80 MHz i 800 MHz, važi rastojanje za viši frekventni opseg.</p> <p>NAPOMENA 2: Ove se smernice možda ne mogu primeniti u svim situacijama. Širenje elektromagnetnih talasa zavisi od apsorpcije i odbijanja od struktura, objekata i ljudi.</p>			

