



Hillrom™

Affinity™ Pat de naștere 4

Instrucțiuni de utilizare

Nr. produsului P3700



LISTA QUICK VIEW™ A FUNCȚIILOR PATULUI

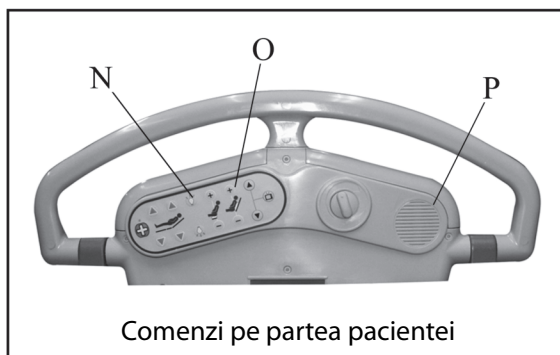

Element	Descriere	Element	Descriere
A	Saltea cu tăietură în V sau tăietură dreaptă	I	Poziție orientare 8°
B	Secțiune pentru picioare cu ridicare Stow and Go™ sau secțiune pentru picioare cu sistem de glisare ^a	J	Panou lateral cu un mâner de eliberare
C	Suporturi pentru gambe EasyGlide™	K	Suport pentru cap detașabil
D	Suporturi pentru picioare OneStep™	L	Indicator blocare
E	Bazin pentru lichide	M	Indicator baterie
F	Control al frânei și direcției	N	Comandă iluminare panouri laterale (opțional)
G	Mânere pentru travaliu ce pot fi depozitate	O	Sistem suport cu aer (opțional)

Element	Descriere	Element	Descriere
H	Caracteristică CPR	P	Pachet de comunicare panou lateral (opțional)

a. Secțiunea pentru picioare cu sistem de glisare nu mai este disponibilă.

REVIZUIRE

© 2020 deținut de Hill-Rom Services, Inc. TOATE DREPTURILE REZERVATE.

BREVETE/BREVET hillrom.com/patents

Poate fi protejat de unul sau mai multe brevete. Consultați adresa de internet de mai sus. Companiile Hill-Rom sunt proprietarii brevetelor europene, americane și ai altor brevete și solicitări de brevete în curs.

Producător juridic:	Sponsor autorizat în Australia:
HILL-ROM, INC. 1069 STATE ROUTE 46 E BATESVILLE, IN 47006 SUA	HILL-ROM PTY LTD UNIT 4.01, 2-4 LYONPARK ROAD MACQUARIE PARK NSW 2113 TELEFON: 1800 650 083
Reprezentant autorizat în Brazilia:	Reprezentant autorizat în Uniunea Europeană și importator UE:
VR MEDICAL - MEDICAL DEVICES IMPORTER & DISTRIBUTOR, LTDA. 391 BATATAES STREET CJ 11-13, 8TH FLOOR SÃO PAULO, SP - BRAZILIA CNPJ: 04.718.143/0001-94	HILL-ROM SAS B.P. 14 - Z.I. DU TALHOUËT 56330 PLUVIGNER FRANȚA Tel.: +33 (0)2 97 50 92 12

Nicio parte a acestui text nu va fi reprodusă sau transmisă sub nicio formă sau prin niciun mijloc, electronic sau mecanic, inclusiv prin fotocopiare, înregistrare sau orice sistem informatic sau de recuperare a informațiilor, fără permisiunea scrisă a Hill-Rom Services, Inc. (Hill-Rom).

Informațiile cuprinse în acest manual sunt confidențiale și nu pot fi divulgate unor terțe părți fără acordul scris al Hill-Rom.

Informațiile conținute în acest manual pot fi modificate fără notificare prealabilă. Hill-Rom nu își asumă responsabilitatea actualizării sau menținerii actualizate a informațiilor din acest manual.

Hill-Rom își rezervă dreptul de a efectua schimbări, fără o notificare prealabilă, la design, specificații și modele. Singura garanție oferită de Hill-Rom este garanția expresă în scris, acordată la vânzarea sau închirierea produselor sale.

Notificare adresată utilizatorilor și/sau pacienților din UE – Orice incident grav care a avut loc în legătură cu acest dispozitiv trebuie raportat producătorului și autorității competente din statul membru în care este stabilit utilizatorul și/sau pacientul.

Acest manual (145174) a fost inițial publicat și furnizat în limba engleză. Pentru lista cu traduceri disponibile, contactați departamentul de Asistență tehnică Hill-Rom.

Imaginile și etichetele produsului au doar scop ilustrativ. Produsul și eticheta reală pot varia.

A șasea ediție, 2020-10

Prima ediție, 2013

Beaucoup®, Hi-Tor®, Matar®, Quanto® sunt mărci comerciale înregistrate ale Ecolab, Inc.

CaviCide® este o marcă comercială înregistrată a Metrex Research Corp.

Clorox Healthcare® este o marcă comercială înregistrată a Clorox Professional Products Company, Inc.

CSA® este o marcă înregistrată a Canadian Standards Association, Inc.

Dartex® este o marcă comercială înregistrată a Dartex Coatings Ltd.

Galahad® este o marcă comercială înregistrată a Puritan/Churchill Chemical Co.

Oxivir® este o marcă comercială înregistrată a Diversey, Inc.

Oxycide® este o marcă comercială înregistrată a EcoLab USA, Inc.

Slo-Blo® este o marcă comercială înregistrată a Littelfuse, Inc.

Surfacide® este marcă înregistrată a Walton-March, Inc.

Vesphene® II este o marcă comercială înregistrată a Steris Inc.

Virex® este o marcă comercială înregistrată a Diversey, Inc.

Wex-Cide™ este o marcă comercială a Wexford Labs, Inc.

Affinity™, EasyGlide™, Freedom Hill™, Hillrom™, Liberty Hill™, OneStep™, Point-of-Care™, SideCom™, Stow and Go™ și Quick View™ sunt mărci comerciale sau mărci comerciale înregistrate ale Hill-Rom Services, Inc.

Pentru asistență legată de produs sau copii suplimentare ale prezentului manual (145174), contactați distribuitorul dvs., reprezentantul local Hill-Rom sau accesați www.Hillrom.com.

Înlocuiți prezentul manual (145174) dacă este deteriorat și/sau nu poate fi citit.

Documente de referință

Manualul de service al patului de naștere Affinity™ 4 (195826)

Instrucțiuni de despachetare pentru patul de naștere Affinity™ 4 (180987)

OBSERVAȚII:

Cuprins

Lista Quick View™ a funcțiilor patului	i
Revizuire	ii
Domeniu de utilizare	1
Introducere	1
Informații privind siguranța	2
Simboluri	3
Simboluri produs	4
Toate modelele Affinity™ 4	4
Model de paturi de la B la D	6
Modelul E și modelele mai noi	8
Comenzile patului Point-of-Care™	11
Comenzile patului pentru îngrijitor	11
Ridicarea/coborârea patului (Reglarea pe înălțime)	11
Comenzi de blocare	12
Comenzile patului pentru îngrijitor și pacientă	12
Comenzi pentru saltea spate, secțiunea lombară (opțional)	12
Secțiunea pentru picioare	12
Secțiunea pentru cap	13
Comanda Chemare asistentă (Opțional)	13
Comandă pentru saltea secțiune șezut (opțional)	13
Comenzile patului pentru pacientă	14
TV Pornit/Oprit (Opțional)	14
Caracteristicile cadrului patului	14
Control al frânei și direcției	14
Înclinare automată	15
Eliberare CPR	15
Bazin pentru lichide	15
Secțiune pentru picioare (ridicare sau glisare)	15
Secțiunea pentru picioare Stow and Go™	17
Suporturi pentru picioare OneStep™	18
Suportul pentru cap	19
Stâlp IV	19

Mânere pentru travaliu	19
Iluminare de noapte	19
Battery Backup (Baterie de rezervă)	20
Battery Sleep (Repaus baterie)	20
Panourile laterale	21
Funcția de orientare	21
Caracteristici opționale	22
Sistem de suport pneumatic	22
Suport pentru șezut	22
Suport pentru zona lombară	22
Comenzi pe panourile laterale	22
Comenzi pentru sistemul de comunicare SideCom™ încorporate (Opțional)	22
Comenzi încorporate pe panourile laterale	22
Roțile	23
Suport pentru gambe.....	23
Saltea.....	23
Modele saltea	24
Saltea fără aer	24
Elemente de suport din lemn pentru cap	24
Poziționarea pacientei–Travaliu și naștere	24
Poziție verticală/Poziție de naștere	25
Poziție laterală (Sims)	25
Poziția în genunchi	25
Picioarele ridicate cu ajutorul saltelei pentru picioare	26
Stabilizare cu ajutorul barei pentru travaliu.....	26
Împingere cu ajutorul barei pentru travaliu.....	26
Împingere cu ajutorul barei pentru travaliu (cu suporturile pentru picioare)	26
Împingere cu suporturile pentru gambe.....	27
Epidural/Spinal (Abordare laterală).....	27
Epidural (Abordare din șezut)	27
Poziție orientare linie dreaptă.....	28
Anestezie generală	28
Poziție Tron (Scaun)	28
Mod Pat de naștere.....	28
Mod Masă de naștere	29

Cu suporturi pentru gambe	29
Cu suporturi complete pentru picioare	29
Poziție orientare înaltă (Naștere și refacere)	29
Transportarea pacientei	29
Informații privind siguranța transportului	30
Accesorii	31
Ecran de anestezie – P9625 (nu mai este disponibil)	32
Placa pentru braț – P9620 (nu mai este disponibilă)	32
Supturi pentru gambe – P3705 și P35745	33
Pernă pentru confort – P3612TPA	33
Învelitoare tip pâlnie de unică folosință – P7834	33
Kit cârlig Foley – P3623	34
Bară pentru sprijinire picior – P451	34
Supturi complete pentru picioare – P7625 și P7634	34
Supturi pentru cap – P3617, P3629, P923617 și P933617	35
Tava de instrumente – P278	35
Sistem de suport infuzie (ISS) – P158 și P159	35
Bara pentru travaliu – P3613	35
Suport pentru rezervor oxigen – P27605	36
Kit comenzi suspendate cu suport – P5362, P3618 (nu mai este disponibil)	36
Stâlp IV permanent – P222101	36
Lumină intervenții – P7925D120	36
Șină și agățătoare – P53120120 și P17073001	36
Așternuturi – SA1528, SA4585, SA1529 și SA4586	37
Huse (cap și picioare) – P3628, P3627, P3630 și P3631	37
Kituri de actualizare huse – P3730 și P3731	37
Mânere pentru împingere – P1983A01	37
Manager de tuburi – P3733	38
Stâlp IV permanent – P3732	39
Curățare și dezinfectare	40
Recomandări	40
Curățare și dezinfectarea	41
Pregătiți patul pentru curățare și dezinfectare	42
PASUL 1: Curățarea	42

PASUL 2: Dezinfectarea	42
Pentru a pregăti patul de utilizare	43
Linii directoare privind spălarea husei	43
Îngrijirea componentelor din lemn	43
Îngrijirea și draparea saltelei	43
Întreținere preventivă	44
Instrucțiuni pentru scoaterea din funcțiune și eliminare	45
Durata de funcționare estimată	45
Depanarea	46
Pierderea de energie	46
Specificații	46
Reguli privind emisiile electromagnetice	51

DOMENIU DE UTILIZARE

Patul de naștere Affinity™ 4 este destinat utilizării ca pat de naștere pentru femei însărcinate în situații de îngrijire acută Travalu și Naștere de tip LDR (travalu, naștere, recuperare) sau LDRP (travalu, naștere, recuperare, perioadă postnatală). Nu este destinat utilizării ca pat de spital de uz general.

Utilizatorii cărora le este destinat acest produs sunt angajații din domeniul sănătății care au fost instruiți să utilizeze produsul și care au forța fizică și abilitățile cognitive de a acționa și controla produsul. Patul are anumite comenzi și caracteristici destinate utilizării de către pacienți și membrii familiei sub ghidarea corespunzătoare a îngrijitorului. Urmați protocoalele de siguranță ale instituției dacă un utilizator nu are forța fizică sau abilitățile cognitive de a acționa și controla produsul în condiții de siguranță.

Greutatea maximă a pacientului este de 213 kg (470 lb).

Sarcina maximă pentru lucrul în siguranță este de 227 kg (500 lb).

Sarcină pentru lucrul în siguranță: include salteaua, suportul pentru cap, greutatea pacientei, orice accesorii sau echipament de pe pat, greutatea îngrijitorului și a oricăror vizitatori care se așează pe pat.

Nu există Contraindicații cunoscute pentru acest produs.

INTRODUCERE

Acest document oferă informațiile necesare pentru funcționarea normală a patului de naștere Affinity™ 4 de la Hill-Rom. Înainte de utilizarea patului de naștere Affinity™ 4, asigurați-vă că ați parcurs și înțeles în detaliu informațiile din acest document. Este important să citiți și să respectați cu strictețe informațiile privind siguranța conținute în acest document. Orice referință la o parte a patului este prezentată din perspectiva pacientei care stă în pat, întinsă pe spate.

În acest document sunt menționate diferite modele de paturi. Pentru a identifica modelul patului pe care îl dețineți, verificați eticheta cu numărul de serie. Eticheta este amplasată pe cadrul principal, la capătul dinspre cap. De exemplu, codul P3700BXXXX identifică un pat model B.



INFORMAȚII PRIVIND SIGURANȚA



AVERTISMENT:

Respectați toate **avertismentele** prezentate în acest document. În caz contrar, puteți cauza rănirea persoanelor implicate și/sau deteriorarea echipamentului:

- **Avertisment** – Citiți și asigurați-vă că înțelegeți toate **avertismentele** prezentate în acest document și de pe unitatea în sine, înainte de a o utiliza cu o pacientă.
- **Avertisment** – Respectați instrucțiunile producătorului produsului.
- **Avertisment** – Pentru a preveni riscul apariției incendiilor cauzate de paturile de spital, asigurați-vă că personalul instituției respectă sfaturile de siguranță cuprinse în *Notificarea pentru Sănătate Publică FDA: Sfaturi privind siguranța pentru prevenirea incendiilor cauzate de paturile de spital.* (Doar în SUA)
- **Avertisment** – Evaluați pacienții pentru riscul de încurcare și cădere, conform protocolului spitalului și monitorizați pacienții în mod corespunzător.
- **Avertisment** – Atunci când pacienta nu este supravegheată, patul trebuie lăsat în cea mai joasă poziție.
- **Avertisment** – Asigurați-vă că tuburile, cablurile și așternuturile sunt la distanță de piesele aflate în mișcare.
- **Avertisment** – Asigurați-vă că mâinile pacientei sunt ținute la distanță de piesele aflate în mișcare în timpul operării patului.
- **Avertisment** – Stați la distanță de punctele de prindere și de cele de contact în timp ce reglați suportul pentru picior.
- **Avertisment** – Asigurați-vă că unitatea este poziționată astfel încât să puteți deconecta cablul de alimentare de la sursa principală de alimentare fără niciun fel de obstacole, dacă este cazul.
- **Avertisment** – În cazul utilizării echipamentelor electrice există riscul electrocutării. Nerespectarea protoalelor instituției poate cauza deces sau rănirea gravă a persoanelor implicate.
- **Avertisment** – Stabiliți proceduri și politici pentru instruirea și educarea personalului cu privire la riscul asociat operării echipamentelor electrice.
- **Avertisment** – Utilizarea sau manevrarea necorespunzătoare a cablului de alimentare poate cauza deteriorarea acestuia. În cazul în care cablul de alimentare sau oricare dintre componentele sale au fost deteriorate, scoateți imediat baza din funcțiune și contactați personalul de întreținere corespunzător.
- **Avertisment** – Pentru a reduce riscul de electrocutare, patul trebuie să fie conectat numai la surse de alimentare la rețea cu împământare.
- **Avertisment** – Dacă integritatea conductorului extern de împământare este pusă sub semnul întrebării, utilizați patul cu ajutorul sursei interne de alimentare cu energie electrică.
- **Avertisment** – Utilizați doar cabluri de alimentare electrică Hill-Rom pentru înlocuire. Alte cabluri de alimentare electrică nu au fost testate pentru conformitate cu standardele de siguranță electrică ale acestui produs.
- **Avertisment** – Utilizați doar saltelele, piesele și accesoriile Hill-Rom specificate. Nu modificați sistemul patului fără autorizarea Hill-Rom.
- **Avertisment** – Setul de cabluri de alimentare și bateria Li-ion incluse pot fi utilizate doar cu modelul de pat de naștere Affinity™ 4, fiind furnizate împreună cu acesta.
- **Avertisment** – Nu utilizați patul în prezența unor gaze sau vapori inflamabili.
- **Avertisment** – Copiii mici trebuie să fie supravegheați când se află în apropierea patului.
- **Avertisment** – Vizitatorii nu trebuie să se așeze pe pat.
- **Avertisment** – Utilizați doar echipament de administrare a oxigenului de tipul canulelor nazale, măștilor sau ventilatoarelor. Nu utilizați paturi cu camere de oxigen.
- **Avertisment** – Dezactivați funcțiile patului cu ajutorul comenzii de blocare. Mișcarea pacientei sau activarea accidentală a funcțiilor patului de către altcineva poate cauza rănirea persoanelor implicate.
- **Avertisment** – Nu utilizați patul în cazul în care apare o defecțiune. Contactați personalul de întreținere corespunzător.



ATENȚIONARE:

Respectați toate **atenționările** din întregul document și, de asemenea, informațiile privind siguranța de mai jos. În caz contrar, puteți cauza deteriorarea echipamentului:

- **Atenție** – Nu depozitați nimic sub pat.
- **Atenție** – Utilizați doar piese și accesorii de la Hill-Rom. Nu modificați sau schimbați sistemul patului fără aprobarea Hill-Rom.

Avertisment din cadrul Propunerii 65 a Statului California



AVERTISMENT:

Avertisment – Acest produs vă poate expune la substanțe chimice, inclusiv plumb și Di(2-etilhexil)ftalat (DEHP), care sunt recunoscute de statul California ca fiind cauzatoare de cancer, și plumb și Di(2-etilhexil)ftalat (DEHP), care sunt cunoscute în Statul California ca fiind cauzatoare de defecte congenitale sau care pot afecta în alt mod sistemul reproducător. Pentru mai multe informații, accesați www.P65Warnings.ca.gov.

SIMBOLURI

Acest document conține diferite seturi de caractere și simboluri pentru a face conținutul mai ușor de citit și de înțeles:











- Text standard – folosit pentru date obișnuite.
- **Text în caractere aldine** – evidențiază un cuvânt sau o frază.
- **OBSERVAȚIE:** – diferențiază datele speciale sau o clarificare privind o instrucțiune importantă.
- AVERTISMENT sau ATENȚIONARE







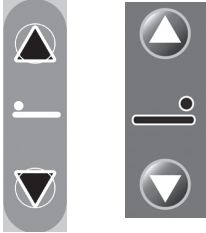



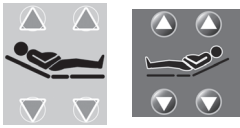

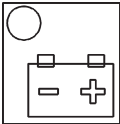

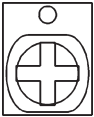







- Un AVERTISMENT identifică situații care pot avea un efect asupra siguranței pacientului sau a utilizatorului. Ignorarea unui avertisment ar putea provoca rănirea pacientului sau a utilizatorului.
- O ATENȚIONARE identifică procedurile sau măsurile de precauție speciale pe care persoanele trebuie să le respecte pentru a preveni deteriorarea echipamentului.







SIMBOLURI PRODUS

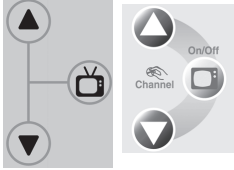

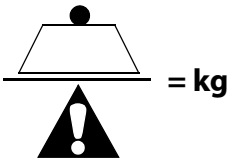
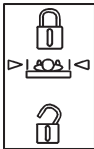

Aceste simboluri sunt pe **produs** și pot fi sau nu pe modelul dvs. de pat de naștere Affinity™ 4:









Simbol	Descriere	Simbol	Descriere
Toate modelele Affinity™ 4			
	Număr catalog		Număr de serie
	Producător		Data fabricației
	Avertisment: Nu folosiți cu corturi de oxigen – Trebuie să consultați documentația care însoțește produsul - indică utilizarea echipamentului de administrare oxigen doar de tipul nazal, mască sau ventilator sau corturi de oxigen care pot fi cuprinse înăuntrul panourilor laterale. Poate fi verde sau albastru.		Se conformează cerințelor europene pentru dispozitivele medicale din clasa I în conformitate cu: <ul style="list-style-type: none"> • Directiva 93/42/CEE până pe 25 mai 2021 • Regulamentul (UE) 2017/745 din 26 mai 2021
	Piesă de tip B aplicată conform cu IEC 60601-1 (UL 60601-1).		Dispozitiv medical
	Comanda Ridicare pat/Coborâre pat		Nu călcați – nu călcați pe secțiunea pentru picioare Stow and Go™. Schema de culoare cu albastru și negru este destinată modelelor de paturi de la B la D. Schema de culoare cu roșu și negru este destinată modelelor de paturi E și paturilor noi.

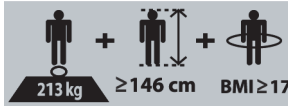
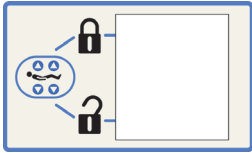









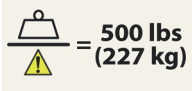

Simbol	Descriere	Simbol	Descriere
	Comenzile Ridicare/Coborâre ale secțiunilor pentru cap și, respectiv, pentru picioare.		Avertisment - Nu călcați (amplasat pe cadrul de bază). Schema de culoare cu albastru și negru este destinată modelelor de paturi de la A la D. Schema de culoare cu roșu și negru este destinată modelelor de paturi E și paturilor noi.
	Stare încărcare baterie (consultați secțiunea denumită „Battery Backup (Baterie de rezervă)” de la pagina 20 pentru informații despre starea bateriei).		Indică faptul că nu trebuie să agățați cabluri de alimentare pe managerul de tuburi.
	Chemarea asistentei (consultați secțiunea denumită „Comanda Chemare asistentă (Opțional)” de la pagina 13 pentru informații despre funcția de chemare a asistentei.		Nu împingeți - nu folosiți suportul pentru cap pentru a împinge patul. Pe suporturile din lemn pentru cap fără mânere încorporate pentru împingere.
	Stare comenzi blocare – când lumina indicatorului de stare a funcției de control blocare este aprinsă, funcția de blocare este activă.		Echipotentialitate. Paturi doar cu stâlp de împământare.
	Identificare siguranțe principale.		Curent alternativ
	Nu aruncați – indică nevoia de a recicla obiectul în conformitate cu reglementările locale.		Fabricantul sau distribuitorul este în conformitate cu Directiva privind deșeurile de echipamente electrice și electronice 2002/96/CE.

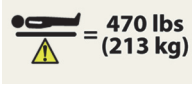
Simbol	Descriere	Simbol	Descriere
Model de paturi de la B la D			
IPX2	În conformitate cu IEC 60529, evaluarea privind protecția împotriva infiltrării lichidelor, identificată drept echipament protejat împotriva căderii verticale de apă când este înclinat până la 15°.	 	Comandă pornit/oprit iluminare cameră.
	ATENȚIE: Consultați documentele însoțitoare.	 	Comandă pentru saltea spate (secțiunea lombară).
	Certificat de către Underwriters Laboratories, Inc. (numerele de serie după H297AA4665 și până la numerele de serie care încep cu M170AA), ca fiind în conformitate cu cele prezentate în tabelul de clasificare și standarde (consultați pagina 50)	 	Comandă pentru saltea secțiune șezut (opțional).
	Funcție CPR – identifică mânerul de eliberare care poate fi utilizat pentru a coborî manual secțiunea pentru cap înclinată, pentru a putea realiza fără întârziere resuscitarea cardiorespiratorie.		Comandă pornire/oprire audio TV (opțional).

Simbol	Descriere	Simbol	Descriere
	Sarcină pentru lucrul în siguranță.		Etichetă comandă de blocare – Comutatorul în poziție superioară indică faptul că butonul de blocare este activat . Comutatorul în poziție inferioară indică faptul că butonul de blocare este dezactivat . (Consultați secțiunea „Comenzi de blocare” de la pagina 12 pentru informații despre starea de blocare).
	Pericol de șoc electric.		Nu atingeți această zonă cu picioarele. Nu călcați pe secțiunea pentru picioare Stow and Go™. Pericol de rănire.
	Manetă de eliberare suport pentru gambe.		Poziția blocat și deblocat pentru suportul pentru gambe.
	Funcția de orientare.		Etichetă de transport.

Simbol	Descriere	Simbol	Descriere
Modelul E și modelele mai noi			
IPX4	În conformitate cu IEC 60529, evaluarea privind protecția împotriva infiltrării lichidelor, identificată drept echipament protejat împotriva căderii verticale de apă când este înclinat până la 15°.		Greutatea totală a patului, inclusiv sarcina pentru lucrul în siguranță (SWL), este de 470 kg (1036 lb); unde SWL nominală pentru cadrul de pat include greutatea maximă a pacienței. Această etichetă se aplică numai pentru numerele de serie P3700E, după cele care încep cu S361AA (și în conformitate cu standardele prezentate în tabelul de clasificare și standarde de la pagina 50). Observație: Greutatea patului Affinity™ 4, exclusiv SWL nominală, este de minimum 244 kg (536 lb).
	Certificat de către Underwriters Laboratories, Inc. (numerele de serie P3700E care încep cu M171AA și până la numerele de serie începând cu O218AA), ca fiind în conformitate cu cele prezentate în tabelul de clasificare și standarde (consultați pagina 50)		AVERTISMENT: Consultați documentele însoțitoare. Galben și negru.
	Certificat de către Underwriters Laboratories, LLC (numerele de serie P3700E care încep cu O219AA și peste), ca fiind în conformitate cu cele prezentate în tabelul de clasificare și standarde (consultați pagina 50)		ATENȚIE: Consultați documentele însoțitoare. Alb și negru.

Simbol	Descriere	Simbol	Descriere
	Pat medical pentru adulți. (Numere de serie P3700E după cele care încep cu S361AA)		Etichetă comandă de blocare – Comutatorul în poziție superioară indică faptul că butonul de blocare este activat . Comutatorul în poziție inferioară indică faptul că butonul de blocare este dezactivat . (Consultați secțiunea „Comenzi de blocare” de la pagina 12 pentru informații despre starea de blocare).
	Comandă pentru saltea spate (secțiunea lombară).		Atenție: Identifică siguranța mufei de alimentare sau siguranța mufei de alimentare a unei baterii. Consultați documentația însoțitoare.
	Comandă pornit/oprit iluminare cameră.		Avertisment: Conductor de împământare – Trebuie să consultați documentația însoțitoare. Paturi doar cu stâlp de împământare.
	Comandă pentru saltea secțiune șezut (opțional).		Poziția blocat și deblocat pentru suportul pentru gambe.
	Comandă pornire/oprire audio TV (opțional).		Manetă de eliberare suport pentru gambe.

Simbol	Descriere	Simbol	Descriere
	Funcție CPR – identifică mânerul de eliberare care poate fi utilizat pentru a coborî manual secțiunea pentru cap înclinată, pentru a putea realiza fără întârziere resuscitarea cardiorespiratorie.		Avertisment: Etichetă de transport. Trebuie să consultați documentele însoțitoare.
	Avertisment: Sarcină a patului pentru lucrul în siguranță.		Avertisment: Cuplați încuietorea secțiunii pentru picioare - paturile Stow and Go™. Trebuie să consultați documentele însoțitoare.
	Avertisment: Greutate maximă pacient.		Avertisment: Secțiunea pentru picioare cu ridicare – recomandări angrenare. Trebuie să consultați documentele însoțitoare.
	Avertisment: Sarcină pentru lucrul în siguranță – doar secțiunea pentru picioare. Trebuie să consultați documentele însoțitoare.		Atenție: Conectare doar la sistemul de comunicații aprobat. Consultați documentele însoțitoare.
	Avertisment: Pericol de șoc electric. Trebuie să consultați documentele însoțitoare.		Avertisment: Trebuie să consultați documentele însoțitoare. Pe comanda mobilă și pe suportul pentru gambe.
	Avertisment: Utilizați doar priză aprobată pentru spitale. Trebuie să consultați documentele însoțitoare. Paturi doar fără stâlp de împământare.		Funcția de orientare.

COMENZILE PATULUI POINT-OF-CARE™

Modelul Affinity™ 4 este operat electric cu ajutorul comenzilor laterale sau a comenzilor mobile. Dacă este nevoie, secțiunile pentru reglare înălțime, picioare și cap pot fi operate și cu ajutorul bateriei de rezervă.



AVERTISMENT:

Pentru a ajuta la prevenirea rănirii persoanelor implicate și/sau a deteriorării echipamentului, respectați aceste **avertismente**:

- **Avertisment** – Înainte de a apăsa o comandă de articulare a patului, asigurați-vă că obiectele și dispozitivele sunt la distanță de secțiunile articulate ale patului.
- **Avertisment** – Asigurați-vă că monitorizați pacienta și toate cablurile de interfață pentru pacientă în timpul articulării.
- **Avertisment** – Țineți mâinile și picioarele la distanță de deschiderile dintre secțiunile patului în timpul articulării.

Patul de naștere Affinity™ 4 (paturi model de la B la D)



Tablou de comandă îngrijitor



Panou comenzi pacient

Patul de naștere Affinity™ 4 (paturi model E)



Tablou de comandă îngrijitor



Panou comenzi pacient

COMENZILE PATULUI PENTRU ÎNGRIJITOR

Ridicarea/coborârea patului (Reglarea pe înălțime)



ATENȚIONARE:

Atenție – Asigurați-vă că patul nu atinge peretele la capătul dinspre cap. Când este ridicat, patul se deplasează ușor către capătul dinspre cap. Dacă patul este prea aproape de perete, se poate deteriora.

Comenzile Ridicare/Coborâre pat localizate pe ambele părți laterale vă permit să ridicați sau să coborâți patul cu 41 cm (16"). Poziția inferioară este pentru uz general și pentru asistență la coborârea pacientei din pat, în vreme ce poziția superioară este utilizată pentru realizarea procedurilor asupra pacientei.

Pentru ridicare – Apăsați și țineți apăsat butonul **Pat sus** până când patul este la înălțimea dorită.

Pentru coborâre – Apăsați și țineți apăsat butonul **Pat jos** până când patul se află la înălțimea dorită.



AVERTISMENT:

Avertisment – Lăsați patul în poziția inferioară când pacienta este nesupravegheată. Acest lucru poate reduce posibilitatea căderii pacientei și severitatea oricărei răniri cauzate astfel.

OBSERVAȚII:

- Dacă secțiunea pentru picioare se află în cea mai de jos poziție când patul este coborât, patul se va opri la un nivel mai înalt pentru a asigura lipsa interferenței dintre secțiunea pentru picioare și bază.
- Dacă patul se află în poziția inferioară și este activată funcția Orientare, patul se va ridica la nivelul potrivit pentru a permite poziționarea completă a patului în poziția Orientare.

Comenzi de blocare

Comenzile Blocare dezactivează secțiunile pentru reglare pe înălțime, cap și picioare ale patului. Când funcția de blocare este activată, comenzile pentru îngrijitor și pacientă sunt blocate.



Pentru activare – Apăsați butonul **Blocare** pentru a dezactiva motoarele. Indicatorul LED de pe panoul lateral se va aprinde.

Activarea funcției de blocare **nu** va afecta operarea dispozitivului de eliberare CPR de urgență.

COMENZILE PATULUI PENTRU ÎNGRIJITOR ȘI PACIENTĂ

Comenzi pentru saltea spate, secțiunea lombară (opțional)

Comanda Saltea spate (secțiunea lombară) vă permite să umflați și să dezumflați partea din spate a saltelei pentru secțiunea lombară pentru a atinge un anumit grad de fermitate sau moliciune.

Pentru umflare – apăsați și mențineți apăsat butonul **Fermitate spate** (semnul plus) până la obținerea fermității dorite.

Pentru dezumflare – apăsați și mențineți apăsat butonul **Dezumflare spate** (semnul minus) până la obținerea moliciunii dorite.



Secțiunea pentru picioare

Comenzile Ridicare/Coborâre secțiune pentru picioare amplasate pe ambele părți laterale vă permit ridicarea sau coborârea secțiunii pentru picioare cu 23 cm (9") din cea mai joasă poziție.



AVERTISMENT:

Avertisment – Coborâți cu grijă secțiunea pentru picioare când mânerul pentru travaliu și suporturile pentru gambe sunt în poziție de utilizare. Dacă nu procedați astfel, există riscul ca mâinile pacientei să rămână prinse între mânerul pentru travaliu și suporturile pentru gambe.



Pentru ridicare – Apăsați și mențineți apăsat butonul **Ridicare secțiune pentru picioare** pentru a ridica secțiunea pentru picioare a patului.

Pentru coborâre – Apăsați și mențineți apăsat butonul **Coborâre secțiune pentru picioare** pentru a coborî secțiunea pentru picioare a patului.

OBSERVAȚIE:

Dacă secțiunea pentru picioare se află în cea mai de jos poziție când patul este coborât, patul se va opri la un nivel mai înalt pentru a asigura lipsa interferenței dintre secțiunea pentru picioare și bază.

Secțiunea pentru cap

Comenzile Ridicare/Coborâre secțiune pentru cap localizate pe ambele părți laterale vă permit ridicarea sau coborârea secțiunii pentru cap a patului. Secțiunea pentru cap poate fi înclinată la un unghi de până la 63°.

Pentru ridicare – Apăsați și mențineți apăsat butonul **Ridicare secțiune pentru cap** pentru a ridica secțiunea pentru cap a patului.

Pentru coborâre – Apăsați și mențineți apăsat butonul **Coborâre secțiune pentru cap** pentru a coborî secțiunea pentru cap a patului.

OBSERVAȚIE:

Funcțiile Ridicare/Coborâre secțiune pentru cap și Ridicare/Coborâre pat nu vor putea fi utilizate în același timp. Dacă apăsați butonul Ridicare secțiune pentru cap și Ridicare pat, patul se va ridica până când eliberați butonul Ridicare pat.



Comanda Chemare asistentă (Opțional)

La paturile care dispun de funcția opțională de chemare asistentă, utilizați butonul Chemare asistentă pentru a apela sistemul de chemare asistentă. Deasupra butonului **Chemare asistentă** se va aprinde și va lumina intermitent indicatorul luminos **Chemare** pe comenzile de pe partea pacientei, indicând faptul că apelul a fost efectuat.

Pentru activare

1. Apăsați și eliberați butonul **Chemare asistentă**.
2. Indicatorul LED de deasupra comutatorului va lumina intermitent indicând faptul că pacientul a chemat asistenta. Când asistenta răspunde, indicatorul LED se aprinde fără intermitență. Atunci, asistenta vă poate vorbi și dumneavoastră îi puteți răspunde prin difuzor/microfon.



AVERTISMENT:

Avertisment – În cazul în care comanda Chemare asistentă nu funcționează, asigurați-vă că pacienta știe că apăsarea butonului nu va apela asistenta medicală. Puteți provoca rănirea pacientului.



ATENȚIONARE:

Atenție – Dacă patul nu mai este alimentat electric, funcția de chemare a asistentei este operațională încă până la 4 ore, în funcție de nivelul de încărcare a bateriei. Înainte de a deveni complet nefuncțional, sistemul va plasa un apel de chemare asistentă ce nu poate fi anulat.

OBSERVAȚIE:

Comenzile Chemare asistentă nu pot fi blocate.

Comandă pentru saltea secțiune șezut (opțional)

Comanda Saltea secțiune șezut vă permite să umflați și să dezumflați salteaua pentru șezut pentru a atinge un anumit grad de fermitate sau moliciune.

Pentru a umfla automat secțiunea pentru șezut – apăsați butonul **Umflare secțiune șezut îngrijitor** (semnul plus). Pentru a anula funcția de umflare automată apăsați din nou butonul **Umflare secțiune șezut îngrijitor** (semnul plus).

Pentru a dezumfla automat secțiunea pentru șezut – apăsați butonul **Dezumflare secțiune șezut îngrijitor** (semnul minus). Pentru a anula funcția de dezumflare automată apăsați din nou butonul **Dezumflare secțiune șezut îngrijitor** (semnul minus).



Pentru a umfla sau dezumfla secțiunea pentru șezut de la comenzile pacientei – apăsați și mențineți apăsat butonul **Umflare secțiune șezut pacientă** (semnul plus) sau butonul **Dezumflare secțiune șezut pacientă** (semnul minus).

OBSERVAȚIE:

Funcția de umflare automată funcționează 20 sau 25 de secunde înainte de a fi dezactivată.

COMENZILE PATULUI PENTRU PACIENTĂ

TV Pornit/Oprit (Opțional)

Butoanele de pornire/oprire a funcției TV activează și dezactivează sunetul pentru TV și radio.

Pentru activare – apăsați și eliberați butonul TV. Se activează sunetul TV și radio. În plus, devin operaționale comenzile volumului pentru televizor și radio de pe comenzile de pe partea pacientei.

Pentru dezactivare – apăsați și eliberați comanda TV. Indicatorul de culoare verde se stinge și se dezactivează sunetul TV și radio.

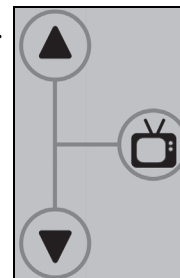

CARACTERISTICILE CADRULUI PATULUI

CONTROL AL FRÂNEI ȘI DIRECȚIEI



AVERTISMENT:

Pentru a ajuta la prevenirea rănirii persoanelor implicate și/sau a deteriorării echipamentului, respectați aceste **avertismente**:

- **Avertisment** – Cu excepția cazului în care transportați o pacientă, aplicați întotdeauna frânele atunci când unitatea este ocupată. Asigurați-vă că frânele sunt aplicate înainte de orice transfer de pacienți pe sau de pe pat.
- **Avertisment** – Nu țineți picioarele sub pedala de frână/direcție atunci când o apăsați.



ATENȚIONARE:

Atenție – Asigurați-vă că patul nu atinge peretele la capătul dinspre cap. Când este ridicat, patul se deplasează ușor către capătul dinspre cap. Dacă patul este prea aproape de perete, se poate deteriora.

Patul de naștere Affinity™ 4 este echipat cu sistem de frânare pe 4 roți și sistem de direcție pe o roată.

Pentru frânare – călcați puternic pe **pedala de frână**.

Dispozitivul va bloca imediat roata în poziție. Împingeți și trageți de pat pentru a vă asigura că frânele sunt fixate. Pentru a elibera, călcați puternic pe **pedala de direcție** până când ambele pedale sunt la același nivel (poziție neutră).

Pentru a conduce patul – călcați puternic pe **pedala de direcție**. Pentru a elibera, călcați puternic pe **pedala de frână** până când ambele pedale sunt la același nivel (poziție neutră).



sau

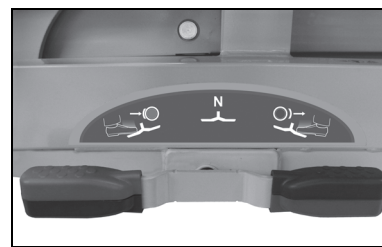

ÎNCLINARE AUTOMATĂ

- Când secțiunea pentru cap este ridicată, secțiunea pentru șezut se înclină de la 0° la 15°.
- Când secțiunea pentru cap este coborâtă, secțiunea pentru șezut revine la o poziție plană.



ELIBERARE CPR

Mânerul de eliberare CPR permite îngrijitorului să economisească timp prețios în cazul unei urgențe. Când este activată, funcția de eliberare CPR coboară automat secțiunile pentru cap și șezut în poziții plane, creând astfel o suprafață fermă care poate susține o placă CPR.

Pentru activare – trageți de mânerul de **eliberare CPR** de urgență de pe oricare parte a patului. Dați drumul mânerului când secțiunea pentru cap a ajuns în cea mai de jos poziție.



BAZIN PENTRU LICHIDE

Bazinul pentru lichide este detașabil și poate fi îndepărtat cu ușurință pentru a fi curățat.

Pentru a îndepărta/pune la loc bazinul de lichide cu sistem de ridicare sau glisare din secțiunea pentru picioare

1. Trageți în afară bazinul pentru lichide.
2. Glisați bazinul în dispozitivele de prindere.
3. Mișcați bazinul ușor pentru a vă asigura că este așezat bine.

Pentru a scoate/înlocui bazinul de lichide din secțiunea pentru picioare Stow and Go™

1. Ridicați și retrageți bazinul din secțiunea pentru picioare.
2. Plasați bazinul în spațiul din secțiunea pentru picioare.

Ridicare bazin pentru lichide

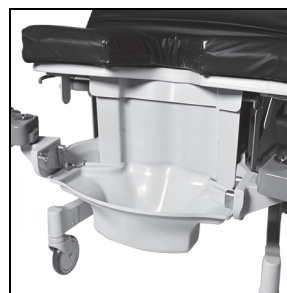

Secțiunea pentru picioare Stow and Go™ Bazin pentru lichide



SECȚIUNE PENTRU PICIOARE (RIDICARE SAU GLISARE)

Pentru demontare

Secțiunea pentru picioare se poate îndepărta parcurgând următorii pași:

Dacă înălțimea secțiunii pentru picioare poate fi ajustată:

1. Ajustați secțiunea pentru picioare astfel încât partea de sus a saltelei să ajungă aproximativ la înălțimea taliei.
2. Întoarceți aripile saltelei spre interior.
3. Rotiți suporturile pentru picioare în lateral.

- Apucați mânerul și țineți secțiunea pentru picioare cât mai aproape de corp posibil.
- **Secțiunea pentru picioare cu ridicare:** Ridicați și glisați secțiunea pentru picioare spre dumneavoastră (îndoind genunchii) în timp ce faceți un pas înapoi.
- **Secțiunea pentru picioare cu glisare:** Strângeți pârghiile de eliberare pentru a desprinde secțiunea pentru picioare și glisați secțiunea spre dumneavoastră (îndoind genunchii) în timp ce faceți un pas înapoi.
- **Secțiunea pentru picioare cu ridicare:** Cu genunchii aplecați, poziționați secțiunea pe podea cu suportul perineal reținut și menținut în poziție ridicată.

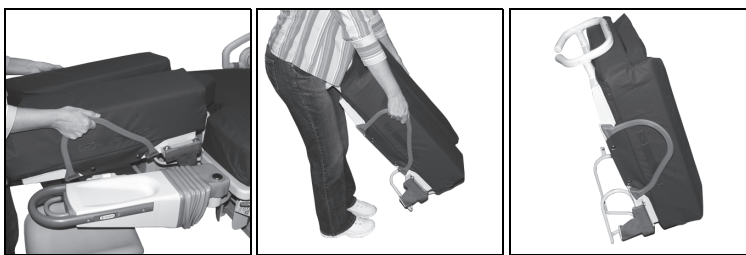

Dacă secțiunea pentru picioare se află sub nivelul taliei și nu poate fi ajustată:

- Întoarceți aripile saltelei spre interior.
- Rotiți suporturile pentru picioare în lateral.
- Apucați secțiunea pentru picioare dintr-un unghi (frontal sau lateral).
- Puneți un picior înaintea și unul înapoi, îndoind ușor genunchii.
- Apucați mânerul și țineți secțiunea pentru picioare cât mai aproape de corp posibil.
- **Secțiunea pentru picioare cu ridicare:** Ridicați și glisați secțiunea spre dumneavoastră în timp ce faceți un pas înapoi.
- **Secțiunea pentru picioare cu glisare:** Strângeți pârghiile de eliberare pentru a desprinde secțiunea pentru picioare și glisați secțiunea spre dumneavoastră în timp ce faceți un pas înapoi.
- Rotiți secțiunea cu suportul în jos și, ținând genunchii îndoiti, plasați-o pe podea.

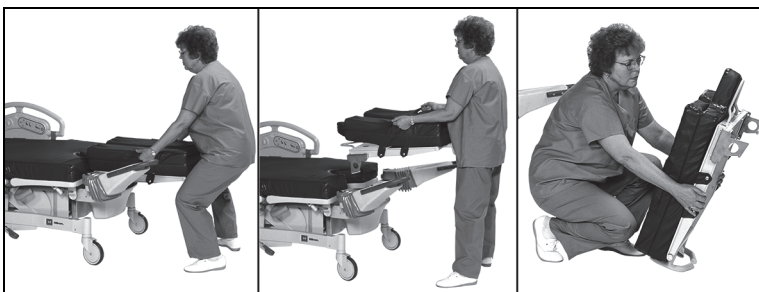

Pentru instalare

1. Prindeți secțiunea pentru picioare cu ambele mâini.
2. Poziționați secțiunea pentru picioare pe consolele de montare localizate pe cadrul patului.
3. **Secțiunea pentru picioare cu ridicare:** Menținând secțiunea pentru picioare pe orizontală, ridicați și glisați până când sistemele de prindere se fixează bine și se obține o suprafață plană.



4. **Secțiunea pentru picioare cu glisare:** Menținând secțiunea pentru picioare pe orizontală, împingeți până când sistemele de prindere se fixează bine și se obține o suprafață plană.
5. Trageți de secțiunea pentru picioare pentru a vă asigura că este blocată în poziție.

OBSERVAȚIE:

Dacă secțiunea pentru picioare nu este plană, acest lucru este un indiciu că nu este blocată în poziție.

6. Ridicați secțiunea pentru picioare în poziție orizontală și împingeți până când sistemele de prindere se conectează bine.



Secțiunea pentru picioare nu este blocată în Pacient



AVERTISMENT:

Avertisment – Secțiunea pentru picioare trebuie să fie bine securizată sub saltea pentru a oferi un suport sigur. Există riscul rănirii persoanelor implicate sau deteriorării echipamentului.

Secțiunea pentru picioare trebuie blocată în poziție. Trageți pentru a vă asigura că sistemele de prindere sunt conectate.

SECȚIUNEA PENTRU PICIOARE STOW AND GO™

Pentru demontare

1. Ajustați secțiunea pentru picioare astfel încât partea de sus a salteii să ajungă aproximativ la înălțimea taliei.
2. Rotiți suporturile pentru picioare în lateral.
3. Împăturiți în sus marginile salteii de pe secțiunea pentru picioare.
4. Apucați mânerele de pe părțile laterale ale salteii de pe secțiunea pentru picioare și ridicați saltea de pe secțiunea pentru picioare. Sau apucați curea de tragere de la capătul salteii și trageți saltea de pe pat.
5. Luați saltea de pe pat și puneți-o într-un loc corespunzător.
6. Prindeți secțiunea pentru picioare de mâner.
7. Ridicați capătul secțiunii pentru picioare. Secțiunea pentru picioare va începe să gliseze sub pat.
8. Coborâți partea din spate a secțiunii pentru picioare până când se oprește.
9. Împingeți secțiunea pentru picioare sub pat până când se oprește.

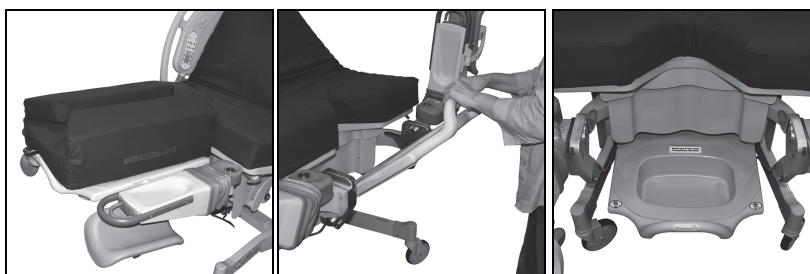



AVERTISMENT:

Pentru a ajuta la prevenirea rănirii persoanelor implicate și/sau a deteriorării echipamentului, respectați aceste avertismente:

- **Avertisment** – Asigurați-vă că secțiunea pentru picioare este bine fixată în poziție atunci când instalați salteaua.
- **Avertisment** – Nu forțați secțiunea pentru picioare Stow and Go™ în poziția strânsă.

Pentru instalare

1. Prindeți secțiunea pentru picioare de mâner.
2. Trageți în sus de secțiunea pentru picioare până când se blochează în poziție.
3. Puneți salteaua pe secțiunea pentru picioare.
4. Asigurați-vă că sistemul de prindere al saltelei intră în sistemul de prindere al secțiunii pentru picioare.
5. Împingeți partea dinspre picioare a saltelei în fața mânerului.
6. Despăturiți salteaua.
7. Puneți suporturile pentru picioare în poziția în care se vor utiliza.

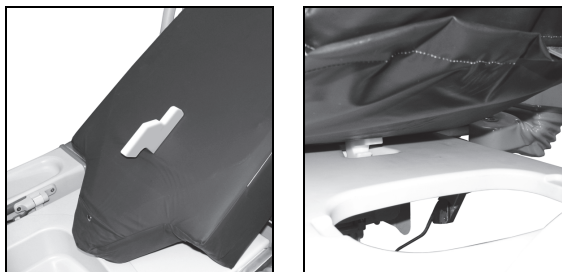

SUPORTURI PENTRU PICIOARE ONESTEP™

Suporturile pentru picioare OneStep™ pot fi poziționate simultan sus sau jos, prin utilizarea unei console acționate de un motor pentru secțiunea pentru picioare. Această consolă din secțiunea pentru picioare controlează greutatea totală sus și jos. Fiecare suport poate fi poziționat independent utilizând sistemele de eliberare mecanică din capătul suporturilor pentru picioare.



AVERTISMENT:

Pentru a ajuta la prevenirea rănirii persoanelor implicate și/sau a deteriorării echipamentului, respectați următoarele avertismente:

- **Avertisment** – Când reglați suporturile pentru picioare, feriți-vă de punctele de prindere și de contact.
- **Avertisment** – Asigurați-vă că suporturile pentru picioare sunt blocate în loc înainte de utilizare.

Pentru a ajusta suporturile pentru picioare

- Pentru a poziționa picioarele pacientei, strângeți pârghia de eliberare și rotiți suportul pentru picior. Suportul pentru picior se rotește în sus și în afară de la 0° la 85°.
- Pentru a reveni la poziția de depozitare, strângeți din nou sistemul de eliberare și așezați suporturile în poziția dorită.

Sarcina maximă pentru lucrul în siguranță este de 68 kg (150 lb).

SUPPORTUL PENTRU CAP

Suportul pentru cap este dotat cu mânere încorporate care oferă asistență în deplasare și mobilitate crescută. Ansamblul suportului pentru cap este detașabil.

Pentru demontare – apucați mânerul cu fermitate și ridicați.

Pentru instalare – aliniați articulațiile suportului pentru cap cu elementele de susținere de pe rama patului și coborâți suportul pentru cap până când se așează pe rama patului.



STÂLP IV

Patul este echipat cu un stâlp IV localizat la capătul patului, pe suportul pentru cap. Articulațiile pentru stâlpul IV sunt plasate în fiecare colț la capătul patului.



AVERTISMENT:

Pentru a ajuta la prevenirea rănirii persoanelor implicate sau a deteriorării echipamentului, respectați aceste **avertismente**:

- **Avertisment** – Nu depășiți capacitatea de încărcare de 18 kg (40 lb) a stâlpului IV.
- **Avertisment** – Nu depășiți capacitatea de încărcare de 1,1 kg (2,5 lb) a cârligului.



Pentru instalare – îndepărtați stâlpul IV din suport. Introduceți stâlpul în articulația dorită și rotiți în sensul acelor de ceasornic până când este introdus complet și blocat în poziție.

Sarcina maximă pentru lucrul în siguranță este de 11 kg (25 lb).

MÂNERE PENTRU TRAVALIU

Mânerul corespunzător din punct de vedere ergonomic permite adaptarea confortabilă la orice tip de pacient. Mânerul este acoperit cu o spumă rezistentă la lichide, fără pori, ușor de apucat de către mame.

Pentru activare

1. Pentru a ridica mânerul pentru travaliu, prindeți mânerul și rotiți-l de sub pat până când se fixează în poziție cu un clic.
2. Pentru a-l coborî, trageți mânerul de eliberare și coborâți mânerul sub pat.



ILUMINARE DE NOAPTE

Ori de câte ori patul este conectat, este posibil ca iluminarea de noapte să nu fie întotdeauna aprinsă sau să se aprindă numai când în cameră se întunecă, în funcție de data fabricării patului.

Nu funcționează când patul este acționat cu alimentare de la baterie. Pe paturile cu numărul de serie R298AAXXX sau mai mare, iluminarea de noapte se va aprinde atunci când patul este alimentat de la baterie în funcționarea în modul Battery Backup (Baterie de rezervă) și nu în modul Battery Sleep (Repaus baterie). Pentru mai multe informații, consultați „Battery Backup (Baterie de rezervă)” de la pagina 20 sau „Battery Sleep (Repaus baterie)” de la pagina 20.

Amplasare

Iluminarea de noapte este localizată în partea de jos, în centrul cadrului patului.

BATTERY BACKUP (BATERIE DE REZERVĂ)

Patul de naștere Affinity™ 4 este proiectat cu baterie de rezervă ca o caracteristică standard. Bateria permite activarea motoarelor pentru reglarea pe înălțime, picioare și cap de pe comenzile laterale fără ca patul să fie alimentat cu energie electrică. În plus, bateria de rezervă alimentează funcția de chemare a asistentei, însă nu alimentează nicio altă funcție a patului, cum ar fi sistemul opțional de suport pe bază de aer.

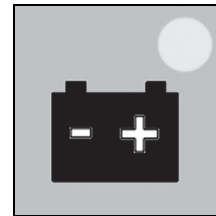

Amplasare

Indicatorul bateriei de rezervă este amplasat pe partea laterală pentru a indica starea bateriei.

Indicatori LED baterie de rezervă (când aparatul este conectat la alimentarea cu c.a.):

- APRINS = Bateria se încarcă.

Indicatori LED baterie de rezervă (când aparatul funcționează pe alimentarea cu baterie):

- APRINS = Bateria este operațională.
- INTERMITENT = Bateria trebuie încărcată.
- STINS = Bateria este descărcată sub nivelul necesar pentru a acționa motoarele sau bateria este în modul Battery Sleep (Repaus baterie).

OBSERVAȚIE:

Dacă bateria este complet descărcată, poate fi nevoie de până la 36 de ore pentru a o reîncărca la un stadiu operațional.



AVERTISMENT:

Avertisment – Asigurați-vă că bateria este întotdeauna încărcată. Conectați patul la o sursă de alimentare potrivită, oricând posibil. În caz contrar, poate interveni rănirea pacienților, disconfortul pacienților și/sau deteriorarea echipamentului.



ATENȚIONARE:

Atenție – Îndepărtați bateria dacă patul nu va fi folosit pentru o perioadă lungă de timp. Dacă nu procedați astfel, puteți afecta ciclul de viață al bateriei sau puteți deteriora patul. Contactați personalul de întreținere corespunzător și consultați *Manualul de service al patului de naștere Affinity™ 4* (195826).

BATTERY SLEEP (REPAUS BATERIE)

Pentru paturile de naștere Affinity™ 4 cu număr de serie R298AAXXXX sau mai mare, funcția de repaus a bateriei va reduce semnificativ consumul de energie al bateriei și va prelungi durata de viață a bateriei atunci când patul nu este conectat la o sursă de alimentare pe perete.

Pentru activare

Funcția de repaus a bateriei se va activa imediat ce patul va fi deconectat de la o sursă de alimentare din perete sau după 3 minute și 42 de secunde de inactivitate în timpul funcționării în modul Battery Backup (Baterie de rezervă).

Pentru dezactivare

În timp ce patul nu este conectat la o sursă de alimentare din perete:

1. Apăsați orice funcție a motorului pentru îngrijitor (consultați „Ridicarea/coborârea patului (Reglarea pe înălțime)” de la pagina 11, „Secțiunea pentru picioare” de la pagina 12 sau „Secțiunea pentru cap” de la pagina 13).
2. Apăsați orice buton pentru chemarea asistentei, dacă există în dotare.

3. Apăsăți rapid mânerul de poziție de orientare (consultați „Funcția de orientare” de la pagina 21).

După ce funcția de repaus a bateriei este anulată, patul va funcționa normal în modul Battery Backup (Baterie de rezervă) timp de 3 minute și 42 de secunde de la apăsarea ultimei comenzi.

PANOURILE LATERALE



AVERTISMENT:

Pentru a ajuta la prevenirea rănirii persoanelor implicate și/sau a deteriorării echipamentului, respectați aceste **avertismente**:

- **Avertisment** – Evaluați pacientele în legătură cu riscul de blocare conform protocolului spitalului și/sau directivele furnizorului de servicii medicale și monitorizați pacientele în mod corespunzător.
- **Avertisment** – Asigurați-vă că pacienta nu atinge panourile laterale atunci când le ridicați.
- **Avertisment** – Când ridicați sau coborâți panourile laterale, feriți-vă de punctele de prindere și de contact.
- **Avertisment** – Asigurați-vă că toate panourile laterale sunt complet blocate când sunt în poziție ridicată. În cazul nerespectării vreuneia dintre aceste recomandări, pot surveni răniri grave sau deces.



OBSERVAȚIE:

Panourile laterale trebuie să amintească pacientului de marginile unității, nu trebuie să fie un dispozitiv de imobilizare a pacienților. Când este potrivit, Hill-Rom recomandă ca personalul medical să determine metodele corespunzătoare necesare pentru a se asigura că o pacientă rămâne în siguranță în pat.

Panourile laterale în poziția ridicată au scopul de a face pacienta conștientă de apropierea marginii saltelei și de a o asista la intrare și ieșire.



ATENȚIONARE:

Atenție – Înainte de a ridica sau coborî o parte laterală, asigurați-vă că în zona din jurul panoului lateral nu se află obiecte și dispozitive. În caz contrar, puteți cauza deteriorarea echipamentului.

Patul dispune de două panouri laterale, fiecare pe câte o parte a patului. Aceste panouri conțin comenzile îngrijitorului și ale pacientei și pot fi ajustate în poziție ridicată sau coborâtă.

Pentru ajustare

- Pentru a ridica sau coborî panourile laterale, trageți de **mânerul de eliberare a panoului lateral** de pe panoul lateral și balansați panoul lateral în poziția dorită. Când ridicați panoul lateral veți auzi un clic când panoul este fixat în poziție.
- Pentru a depozita panoul, coborâți-l complet și împingeți-l sub pat.

FUNCȚIA DE ORIENTARE

Patul poate fi orientat în unghi de până la 8°. Puteți activa comenzile de orientare indiferent de înălțimea la care se află patul. Dacă patul se află în poziția cea mai de jos și este activată funcția de orientare, patul se va ridica la nivelul potrivit pentru a permite poziționarea completă a patului în poziția de Orientare (8°).



Pentru activare

1. Pentru a așeza suprafața de dormit într-o poziție de orientare, apăsați mânerul și ghidați patul în poziția dorită, până la un unghi de 8°.
2. Pentru a aduce la nivel plan suprafața de dormit, trageți mânerul și ghidați patul în poziția plană.

CARACTERISTICI OPȚIONALE

SISTEM DE SUPORT PNEUMATIC

Patul de naștere Affinity™ 4 dispune de comenzi pentru sistemul pneumatic al suprafeței (localizate atât în interiorul, cât și exteriorul panourilor laterale) pentru suportul pentru șezut și cel pentru zona lombară. Acestea oferă pacienței confort sporit în timpul travaliului, recuperării și perioadei post-natale, scăzând în același timp costurile și eliminând grijile asociate cu activitățile de întreținere și utilizarea învelitorilor în timpul travaliului.

SUPPORT PENTRU ȘEZUT

Permite pacienței să își stabilească singură nivelul dorit de confort. Oferă suport pelvian pentru a îmbunătăți accesul și vizibilitatea medicului în timpul nașterilor și reparațiilor. Fermitatea sau moliciunea suprafeței este controlată prin creșterea sau scăderea cantității de aer conținute în bula de aer. Comenzile pentru pacientă și personalul medical sunt încorporate în ambele panouri laterale.

SUPPORT PENTRU ZONA LOMBARĂ

Adaugă diferite niveluri de suport pentru spate în regiunea lombară pentru a îmbunătăți confortul pacienței în timpul nașterii și după. Umflată la maxim, salteaua pentru suportul secțiunii lombare permite poziționarea zonei perineale a pacienței în afara secțiunii în V pentru examinare și naștere. Nivelul maxim de umflare pentru secțiunea lombară este de 10 cm (4") de la nivelul plan la cel complet umflat.

COMENZI PE PANOURILE LATERALE

COMENZI PENTRU SISTEMUL DE COMUNICARE SIDECOM™ ÎNCORPORATE (OPȚIONAL)

Fiecare pat de naștere Affinity™ 4 care dispune de comenzi laterale este dotat cu cablaj din fabricație pentru a putea utiliza sistemul de comunicare SideCom™, în prezent sau la un moment ulterior. Sistemul de comunicare SideCom™ permite încorporarea butonului luminat de chemare asistentă, funcții de divertisment (radio și TV) și iluminare în panourile laterale. De asemenea, este disponibilă funcția opțională TV Universal.

COMENZI ÎNCORPORATE PE PANOURILE LATERALE

Comenzile pentru pacientă și personalul medical sunt încorporate în panourile laterale de pe ambele părți ale patului.

Comenzile pacienței sunt vizibile permanent pentru pacientă și simbolurile grafice internaționale asigură orientare rapidă. Comenzile pentru secțiunea pentru cap și cea pentru picioare sunt încorporate în interiorul panourilor laterale (de pe ambele părți ale patului) pentru o utilizare mai ușoară. Operațiunile automatizate permit pacienței să răspundă la semnalele propriului corp și reduc dependența acesteia de personalul medical pentru așezare, suport, confort. Aceste comenzi includ Ridicare/Coborâre secțiune pentru cap și Ridicare/Coborâre secțiune pentru picioare.

Comenzile pentru personal sunt încorporate în exteriorul ambelor panouri laterale. În plus, față de comenzile de acționare a secțiunilor pentru cap și picioare, panoul exterior conține și comenzi pentru acționarea secțiunii pentru reglare pe înălțime.

ROȚILE

Au fost disponibile roți de opt țoli pentru patul de naștere Affinity™ 4 (nu sunt disponibile pentru secțiunea pentru picioare Stow and Go™). Roțile de opt țoli nu mai sunt disponibile.

SUPORT PENTRU GAMBE

Suportul standard pentru gambe este furnizat cu patul de naștere Affinity™ 4. Suporturi suplimentare pentru gambe sunt disponibile ca și caracteristici opționale și sunt identificate în secțiunea Accesorii a acestui document (consultați „Accesorii” de la pagina 31).

SALTEAUA



AVERTISMENT:

Pentru a ajuta la prevenirea rănirii persoanelor implicate și/sau a deteriorării echipamentului, respectați aceste **avertismente**:

- **Avertisment** – Înlocuiți salteaua sau pernele dacă husa se rupe sau este tăiată.
- **Avertisment** – Este posibil ca unele caracteristici ale patului să nu funcționeze sau să nu acționeze conform așteptărilor pe saltele care nu au fost special concepute pentru acest pat. Contactați producătorul saltelei pentru a vă asigura că toate caracteristicile de siguranță ale patului au fost testate și verificate, pentru a garanta că funcționează corespunzător cu salteaua înlocuitoare. În caz contrar, puteți cauza rănirea gravă a persoanelor implicate sau deteriorarea echipamentului.

OBSERVAȚIE:

Hill-Rom recomandă utilizarea suprafețelor Hill-Rom™ care au fost proiectate și testate special pentru patul de naștere Affinity™ 4. Dacă achiziționați o saltea de schimb de la Hill-Rom sau de la un alt producător, asigurați-vă că toate caracteristicile de siguranță ale patului au fost testate și verificate pentru funcționarea corectă cu salteaua de schimb. Salteaua de schimb trebuie să respecte reglementările și standardele tehnice aplicabile, pentru a reduce riscul de rănire a pacienților și îngrijitorilor.

Pentru cea mai recentă listă de saltele recomandate pentru utilizare, contactați Serviciul pentru clienți.

MODELE SALTEA

Patul este disponibil în două opțiuni: cu tăietură în V sau cu tăietură dreaptă.

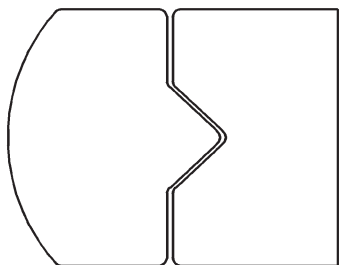

Tăietură în V

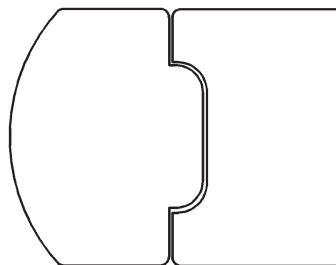

Tăietură dreaptă

Saltea fără aer

Este disponibilă o saltea din spumă pentru redistribuirea presiunii.

ELEMENTE DE SUPORT DIN LEMN PENTRU CAP

Suporturile din lemn pentru cap sunt dotate cu mânere încorporate care oferă asistență în deplasare și mobilitate crescută. Ansamblul suportului pentru cap este detașabil. Paturile cu opțiunea mâner de împingere nu vor avea mânere pe suportul pentru cap.

Pentru demontare – apucați mânerele cu fermitate și ridicați.

Pentru instalare – aliniați articulațiile suportului pentru cap cu elementele de susținere de pe rama patului și coborâți suportul pentru cap până când se așează pe rama patului.



POZIȚIONAREA PACIENTEI–TRAVALIU ȘI NAȘTERE

OBSERVAȚIE:

Învelitoarea pentru travaliu și naștere trebuie plasată peste așternutul de jos înainte ca pacienta să se așeze pe pat.

Pentru a permite pacientei să participe, arătați-i cum să opereze comenzile.

POZIȚIE VERTICALĂ/POZIȚIE DE NAȘTERE

1. Ridicați secțiunea pentru cap a patului într-o poziție confortabilă apăsând butonul **Head Up** (Ridicare secțiune pentru cap).
2. Coborâți secțiunea pentru picioare apăsând butonul **Coborâre secțiune pentru picioare**.
3. Așezați pacienta în poziție verticală.
4. Plasați bazinul patului în zona în V din secțiunea pentru picioare.
5. Poate fi folosită o mostră de bazin. Glisați-l între saltea și cadrul patului.
6. Așezați pacienta în afara și peste secțiunea în V, sprijinindu-se de mânerele pentru travaliu.
7. Dacă picioarele pacientei sunt instabile, așezați-i picioarele cu tălpile împreunate pentru a preveni alunecarea.



POZIȚIE LATERALĂ (SIMS)

1. Cu patul în cea mai de jos poziție și secțiunea pentru cap ajustată pentru confortul pacientei, poziționați suportul pentru gambe atașat cu piciorul îndreptat spre capul patului.
2. Când pacienta este întinsă pe partea stângă așezați-i piciorul drept în suport și coborâți secțiunea pentru picioare pentru a-i asigura confortul.
3. Ajustați suportul, strângeți dispozitivul de prindere.



POZIȚIA ÎN GENUNCHI

1. Ridicați secțiunea pentru cap a patului în poziție complet verticală.
2. Rugați pacienta să îngenuncheze pe secțiunea pentru șezut utilizând secțiunea pentru cap ca punct de sprijin.



PICIOARELE RIDICATE CU AJUTORUL SALTEI PENTRU PICIOARE

Această poziție este utilă din mai multe motive de ordin medical, în timpul îngrijirii ante-natale, a îngrijirii post-natale și a administrării anesteziei, când picioarele pacientei trebuie să fie ridicate. De asemenea, poate fi utilizată pentru a asigura confortul pacientei.

Pentru ajustare

1. Ridicați secțiunea pentru picioare în cea mai înaltă poziție.
2. Împăturiți în sus marginile fixate ale saltei de pe secțiunea pentru picioare.
3. Așezați picioarele pacientei pe saltea ridicată.



STABILIZARE CU AJUTORUL BAREI PENTRU TRAVALIU

1. Cu patul așezat în cea mai de jos poziție, ridicați secțiunea pentru cap apăsând butonul **Ridicare secțiune pentru cap** și coborâți secțiunea pentru picioare apăsând **Coborâre secțiune pentru picioare**.
2. Introduceți bara pentru travaliu în articulațiile suporturilor pentru picioare astfel încât să se depărteze de partea de sus a patului.
3. Pacienta se poate așeza pe secțiunea pentru șezut a patului ținându-se de Bara pentru travaliu sau se poate așeza cu picioarele pe secțiunea pentru picioare aplecându-se pe bară.



ÎMPINGERE CU AJUTORUL BAREI PENTRU TRAVALIU

1. Ridicați secțiunea pentru cap a patului într-o poziție confortabilă apăsând butonul **Head Up** (Ridicare secțiune pentru cap).
2. Introduceți bara pentru travaliu în articulațiile suporturilor astfel încât să se depărteze de partea de sus a patului.
3. Dacă este nevoie, coborâți secțiunea pentru picioare apăsând butonul **Coborâre secțiune pentru picioare**.
4. Așezați picioarele pacientei pe oricare dintre părțile barei pentru travaliu.
5. Pacienta se poate ține de mânerele pentru travaliu împingându-se în genunchi.



ÎMPINGERE CU AJUTORUL BAREI PENTRU TRAVALIU (CU SUPTURILE PENTRU PICIOARE)

1. Ridicați secțiunea pentru cap a patului într-o poziție confortabilă apăsând butonul **Ridicare secțiune pentru cap**.
2. Îndepărtați secțiunea pentru picioare.
3. Așezați picioarele pacientei pe suporturile pentru picioare și ajustați pentru a-i fi confortabil.
4. Introduceți bara pentru travaliu în articulațiile suporturilor astfel încât să se depărteze de partea de sus a patului.
5. Pacienta poate apuca bara de travaliu dacă îi este confortabil.



ÎMPINGERE CU SUPORTURILE PENTRU GAMBE



AVERTISMENT:

Avertisment – Asigurați-vă că suporturile pentru gambe sunt blocate în poziție înainte de utilizare. Se poate produce rănirea persoanelor implicate și/sau deteriorarea echipamentului.

Pentru ajustare

1. Ajustați secțiunea pentru cap a patului la aproximativ 30° apăsând butonul **Ridicare secțiune pentru cap**.
2. Așezați picioarele pacientei în suporturile pentru gambe.
3. Pacienta se poate împinge în genunchi fără a fi nevoie de ajutorul personalului.
4. Dacă doriți, puteți coborî secțiunea pentru picioare.



EPIDURAL/SPINAL (ABORDARE LATERALĂ)

1. Coborâți și depozitați unul dintre panourile laterale.
2. Ridicați patul într-o poziție confortabilă și coborâți secțiunea pentru cap a patului.
3. Așezați pacienta într-o poziție laterală întinsă pe marginea saltelei.



EPIDURAL (ABORDARE DIN ȘEZUT)

1. Ridicați sau coborâți patul într-o poziție confortabilă pentru personal și aduceți-l într-o poziție plană.
2. Sfătuiți pacienta să își lege picioarele pe partea opusă a patului.



POZIȚIE ORIENTARE LINIE DREAPTĂ

1. Trageți de mânerul CPR de eliberare pentru a coborî secțiunea pentru cap a patului în poziție perfect plană.
2. Apăsați mânerele de orientare (localizate pe oricare dintre părțile patului) și ghidați patul în poziția dorită, până la un unghi de 8°.
3. Pentru a aduce la nivel plan suprafața de dormit, trageți mânerul și ghidați patul în poziția plană.



Anestezie generală

1. În cazul unei urgențe așezați patul la o înălțime confortabilă.
2. Îndepărtați suportul pentru cap.
3. Așezați pacienta pentru intubare.

POZIȚIE TRON (SCAUN)

1. Ridicați secțiunea pentru cap a patului pentru a așeza pacienta în șezut.
2. Trageți în sus mânerele pentru travaliu.
3. Așezați picioarele pacientei în suporturile pentru picioare.
4. Îndepărtați secțiunea pentru picioare.
5. Pentru a ridica sau coborî suporturile pentru picioare utilizați butonul **Picior**.
6. Prindeți capătul învelitorii în secțiunea de scurgere și ridicați patul într-o poziție confortabilă apăsând butonul **Ridicare pat**.



AVERTISMENT:

Avertisment – Pentru a evita rănirea, asigurați-vă că mâinile pacientei nu ating mânerele pentru travaliu când sunt ridicate.

MOD PAT DE NAȘTERE

1. Așezați picioarele pacientei în suporturile pentru picioare. Ridicați suporturile la o înălțime confortabilă.
2. Trageți în sus mânerele pentru travaliu.
3. Îndepărtați secțiunea pentru picioare și prindeți învelitoarea în secțiunea de scurgere.
4. Înclinați suportul pentru picior.
5. Ridicați patul într-o poziție confortabilă apăsând butonul **Ridicare pat** și așezați zona perineală a pacientei în afara și peste marginea secțiunii pentru șezut.

MOD MASĂ DE NAȘTERE

1. Trageți pacienta în jos astfel încât fesele să fie așezate în dreptul despărțurii saltelei.
2. Coborâți secțiunea pentru picioare în cea mai joasă poziție.

Cu suporturi pentru gambe

1. Atașați suporturile pentru gambe și așezați picioarele pacientei în suporturi.
2. Ajustați suportul, strângeți articulațiile sferice.

Cu suporturi complete pentru picioare

1. Ajustați unghiul suportului pentru picioare, strângeți butonul negru.
2. Apăsăți butonul **Ridicare secțiune pentru picioare** pentru a ridica suporturile pentru picioare, astfel încât să susțină în siguranță zona perineală a pacientei **peste** secțiunea decupată.
3. Îndepărtați secțiunea pentru picioare și ridicați patul la o înălțime confortabilă pentru lucru. Secțiunea de scurgere poate fi de asemenea îndepărtată pentru a mări zona de expunere.

OBSERVAȚIE:

Verificați punctele de presiune.

- Apăsăți butonul **Ridicare secțiune pentru picioare** pentru a ridica suporturile pentru picioare, astfel încât să susțină în siguranță zona perineală a pacientei **peste** marginea secțiunii pentru șezut.
- Îndepărtați secțiunea pentru picioare și ridicați patul la o înălțime confortabilă pentru lucru. Secțiunea de scurgere poate fi de asemenea îndepărtată pentru a mări zona de expunere.



POZIȚIE ORIENTARE ÎNALTĂ (NAȘTERE ȘI REFACERE)

1. Ridicați patul până la înălțimea dorită utilizând butonul **Reglare pe înălțime**.
2. Ridicați secțiunea pentru cap a patului în poziția dorită utilizând butonul **Ridicare secțiune pentru cap**.
3. Așezați picioarele pacientei în suporturile pentru gambe.
4. Pentru a așeza pacienta în poziție de orientare modificată și a ridica zona perineală, apăsați mânerul pentru poziția de orientare.

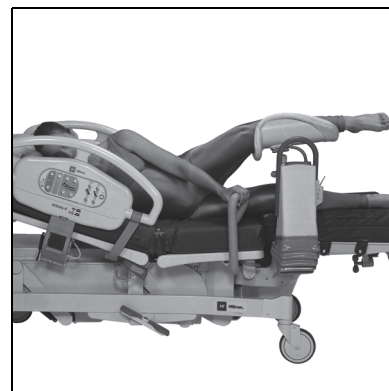

TRANSPORTAREA PACIENTEI

Patul este conceput pentru a transporta pacienții cu capătul dinspre picioare înainte. Înainte de a transporta pacienții, strângeți cablurile de alimentare pentru a preveni împiedicarea. Aveți grijă să preveniți deteriorarea cablurilor de alimentare cu c.a. Există pericol de electrocutare. Pentru a deplasa patul, folosiți doar suportul pentru cap, mânerul de pe suportul pentru cap (suporturile pentru cap din lemn) sau mânerul de împingere încorporate (paturi model D și modele mai vechi).

Transportați patul cu brațele de ridicare de la capătul dinspre cap paralele cu pământul sau mai coborâte.

Asigurați-vă că, pentru transportul în cadrul spitalului, pacienta, echipamentul și toate cablurile sunt plasate în siguranță în perimetrul patului.

Stâlpii IV complet extinși se pot atinge de uși sau părți ale tavanului. Coborâți stâlpii înainte de transportarea pacientei.

Asigurați-vă că cablurile sistemului Chemare asistentă sunt conectate corespunzător după transport.

În general, pe măsură ce sarcina crește, crește și riscul de instabilitate.



Coborâți secțiunea pentru picioare și secțiunea pentru cap pentru a mări stabilitatea.

Coborâți platforma patului pe înălțime pentru a mări stabilitatea.

Utilizarea și poziția accesoriilor poate afecta stabilitatea. Nu supraextindeți stâlpii IV sau accesoriile similare și nu supraîncărcați accesoriile. Dacă se utilizează multiple accesorii, distribuiți-le uniform dintr-o parte laterală în cealaltă sau de la cap la picioare.

În cazul pantelor sau pragurilor, abordați-le pe măsură ce vă mișcați înainte sau înapoi.

Pentru a ajuta la prevenirea dezechilibrării sau coliziunii cu obiecte sau oameni ascunși, nu luați viraje strânse și nu întoarceți patul la viteze mari.

Folosiți unul sau doi îngrijitori pentru a transporta patul, dacă este ocupat.

INFORMAȚII PRIVIND SIGURANȚA TRANSPORTULUI



AVERTISMENT:

Pentru a ajuta la prevenirea rănirii persoanelor implicate și/sau a deteriorării echipamentului, respectați aceste **avertismente** atunci când transportați o pacientă în pat:

- **Avertisment** – Cu excepția cazului în care transportați o pacientă, aplicați întotdeauna frânele atunci când unitatea este ocupată. Asigurați-vă că frânele sunt aplicate înainte de orice transfer de paciente pe sau de pe pat.
- **Avertisment** – Asigurați-vă că aveți asistență adecvată atunci când transportați o pacientă.
- **Avertisment** – Patul este conceput pentru a fi folosit la transportul pacientelor cu extremitatea pentru picioare a patului înainte. Înainte de transport, depozitați corespunzător cablul de alimentare cu energie electrică pentru a evita împiedicarea.
- **Avertisment** – În timpul transportului utilizați doar mânerul de transport de pe suportul pentru cap sau mânerul de împingere încorporate.
- **Avertisment** – Nu utilizați managerul de tuburi sau stâlpul IV pentru a muta patul.
- **Avertisment** – Asigurați-vă că pentru a transporta pacienta în interiorul spitalului, echipamentul, pungile Foley și toate firele sunt plasate în siguranță în perimetrul patului.
- **Avertisment** – Înainte de a transporta patul, asigurați-vă că cablul de alimentare electrică deconectat și înfășurat este depozitat în suportul pentru cablul de alimentare electrică de pe suportul pentru cap.
- **Avertisment** – Stâlpii IV complet extinși și orice alt echipament atașat se pot atinge de uși sau părți ale tavanului. Coborâți stâlpii înainte de a transporta pacientul și asigurați-vă că echipamentul atașat nu atinge pragurile ușilor.
- **Avertisment** – Asigurați-vă că ați conectat cablurile sistemului de comunicare SideCom™ după transport.
- **Avertisment** – Nu lăsați patul expus la condiții extreme de mediu pentru perioade lungi de timp.
- **Avertisment** – Asigurați-vă că patul nu este transportat peste o înclinație laterală de mai mult de 5°.

**AVERTISMENT:**

(continuare avertismente) Pentru a ajuta la prevenirea rănirii persoanelor implicate și/sau a deteriorării echipamentului, respectați aceste **avertismente**:

- **Avertisment** – Îndepărtați placa pentru braț și depozitați suporturile pentru gambe și picioare înainte de transport.
- **Avertisment** – În timpul transportului, aveți grijă ca patul să nu se încline sau balanseze prea mult.
- **Avertisment** – Transportul patului poate duce la acumularea de electricitate statică.

**ATENȚIONARE:**

Pentru a preveni deteriorarea echipamentului, respectați aceste **atenționări** atunci când transportați o pacientă în pat:

- **Atenție** – Aveți grijă când mișcați patul prin cadrul ușilor.
- **Avertisment** – Înainte de a transporta patul, asigurați-vă că cablul de alimentare electrică este depozitat în suportul pentru cablul de alimentare electrică de pe suportul pentru cap.

ACCESORII

Număr produs	Descriere	Greutate
P9625	Ecran de anestezie (nu mai este disponibil)	1,45 kg (3,2 lb)
P9620	Plăcuță pentru braț (nu mai este disponibilă)	3,22 kg (7,1 lb)
P35745	Suporturi pentru gambe, telescopice (detașabile)	3,31 kg (7,3 lb)
P3705	Suport pentru gambe și braț	2,90 kg (6,4 lb)
P3612TPA	Pernă pentru confort	4,45 kg (9,8 lb)
P7834	Învelitori, Medline/Proxima	0,17 kg (0,4 lb)
P3623	Kit cârlig Foley	0,37 kg (0,8 lb)
P451	Bară de sprijin picior - doar ridicare	2,40 kg (5,3 lb)
P7625	Suporturi complete pentru picioare, atașate	1,90 kg (4,2 lb)
P7634	Suporturi complete pentru picioare, telescopice	3,63 kg (8,0 lb)
P3617	Suport pentru cap - lemn (contemporan)	8,30 kg (18,3 lb)
P3629	Suport pentru cap (formare prin suflare)	3,99 kg (8,8 lb)
P933617	Suport pentru cap - lemn (colecția FreedomHill™)	9,07 kg (20,0 lb)
P923617	Suport pentru cap - lemn (colecția LibertyHill™)	10,89 kg (24,0 lb)
P278	Tava de instrumente (numai pentru versiunea cu ridicare)	2,27 kg (5,0 lb)
P159	Bară de echilibrare ISS	0,45 kg (1,0 lb)
P158	Stâlp de transfer ISS	1,2 kg (2,6 lb)
P3613	Bară pentru travaliu	3,95 kg (8,7 lb)
P27605	Suport pentru rezervor oxigen	1,74 kg (3,8 lb)
P5362	Kit comandă mobilă cu suport	0,41 kg (0,9 lb)
P222101	Stâlp IV permanent (paturi model de la B la C)	1,8 kg (4,4 lb)
P2217	Stâlp IV standard	1,09 kg (2,4 lb)
P7925D120	Lumină intervenții	Nu se aplică

Număr produs	Descriere	Greutate
P53120120	Secțiunea pentru picioare Stow and Go™ - șină	Nu se aplică
P17073001	Secțiunea pentru picioare Stow and Go™ - agățătoare	Nu se aplică
SA1528	Așternuturi, tăietură în V, integral	0,45 kg (1,0 lb)
SA4585	Așternuturi, tăietură în V, două bucăți	0,45 kg (1,0 lb)
SA1529	Așternuturi, tăietură dreaptă, integral	0,45 kg (1,0 lb)
SA4586	Așternuturi, tăietură dreaptă, două bucăți	0,45 kg (1,0 lb)
P3627	Husă, secțiune pentru cap, tăietură dreaptă	0,77 kg (1,7 lb)
P3628	Husă, secțiune pentru cap, tăietură în V	0,77 kg (1,7 lb)
P3630	Husă, secțiune pentru picioare, tăietură în V	0,50 kg (1,1 lb)
P3631	Husă, secțiune pentru picioare, tăietură dreaptă	0,50 kg (1,1 lb)
P3730	Husă, kit de upgrade secțiune pentru picioare, tăietură în U	20,4 kg (45,0 lb)
P3731	Husă, kit de upgrade secțiune pentru picioare, tăietură în V	20,4 kg (45,0 lb)
P3574	Suport pentru gambe, detașabil	1,5 kg (3,2 lb)
P3616	Suport pentru gambe, atașat (nu mai este disponibil)	4,1 kg (9,0 lb)
P3618	Comandă mobilă	0,36 kg (0,8 lb)
P3619	Saltea, pană (nu mai este disponibilă)	1,36 kg (3,0 lb)
P1983A01	Mânere de împingere	0,82 kg (1,8 lb)
P3733	Sistem de gestionare a tuburilor	0,36 kg (0,8 lb)
P3732	Stâlp IV permanent	1,59 kg (3,5 lb)

ECRAN DE ANESTEZIE – P9625 (NU MAI ESTE DISPONIBIL)

Baza cadrului glisează între saltea și cadru. Ecranul poate fi poziționat pe oricare parte a patului.

Sarcina maximă pentru lucrul în siguranță este de 2,3 kg (5 lb).



AVERTISMENT:

Pentru a ajuta la prevenirea rănirii persoanelor implicate sau a deteriorării echipamentului, respectați aceste **avertismente**:

- **Avertisment** – Asigurați-vă că pacienta nu prinde cu mâinile ecranul de anestezie.
- **Avertisment** – Nu atașați nimic pe ecranul de anestezie.

PLACA PENTRU BRAȚ – P9620 (NU MAI ESTE DISPONIBILĂ)

Placa pentru braț este menținută în poziție între cadru și saltea. Perna este detașabilă pentru curățare.

Sarcina maximă pentru lucrul în siguranță este de 14 kg (30 lb).



SUPTURI PENTRU GAMBE – P3705 ȘI P35745

Suporturile pentru gambe P3705 sunt atașate permanent la suportul pentru picioare pentru acces rapid. Suportul pentru gambe P35745 detașabil (nu este ilustrat) este complet căptușit cu reglare telescopică a înălțimii; este instalat la fel ca suporturile complete pentru picioare P7625C și P7634C (consultați pagina 34).

Mâner de eliberare (P3705A afișat)

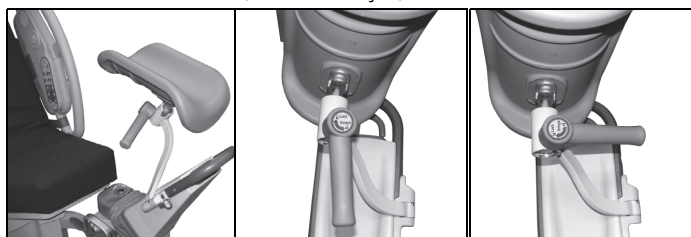

Deblocat

Blocat



AVERTISMENT:

Pentru a ajuta la prevenirea rănirii persoanelor implicate sau a deteriorării echipamentului, respectați aceste **avertismente**:

- **Avertisment** – Asigurați-vă că suporturile pentru gambe sunt blocate în poziție înainte de utilizare.
- **Avertisment** – Feriți-vă mâinile de punctele de prindere și de contact în timp ce reglați suporturile pentru gambe.

Pentru ajustare în vederea utilizării

1. Împăturiți salteaua cu balamale.
2. Rotiți suporturile pentru picioare în sus și în exterior, până la capăt.
3. Trageți sistemul de eliberare și rotiți suportul pentru gambă în poziție verticală. Suporturile pentru gambă se blochează când sunt în poziție verticală.
4. Ajustați suportul pentru gambe utilizând mânerul de eliberare.
 - Pentru a debloca suportul pentru gambe, trageți de mânerul de eliberare un sfert de răsucire spre capătul dinspre picioare. Pentru a-l bloca, împingeți mânerul de eliberare un sfert de răsucire spre capătul dinspre picioare.

OBSERVAȚIE:

Verificați punctele de presiune și efectuați reglările corespunzătoare. Pentru **PACIENTE ÎNALTE**, înclinați suportul înspre partea de jos. Pentru **PACIENTE SCUNDE**, înclinați suportul înspre partea de sus.

Sarcina maximă pentru lucrul în siguranță este de 27 kg (60 lb).

PERNĂ PENTRU CONFORT – P3612TPA

Perna pentru confort este amplasată deasupra saltelei și prinsă bine de colțurile acesteia. Se poate rula într-un pachet compact pentru depozitare. Această pernă oferă 25,4 mm (1") de spumă vâscoelastică de densitate mare și se potrivește cu saltelele de 4" și 5" de la modelele Affinity™.

ÎNVELITOARE TIP PÂLNIE DE UNICĂ FOLOSINȚĂ – P7834

Învelitoarea tip pâlnie se fixează în bazinul pentru lichide atunci când capătul patului este îndepărtat. Învelitoarea trebuie plasată peste așternutul de jos înainte ca pacienta să se așeze pe pat, cu partea moale și absorbantă către pacientă, iar partea impermeabilă în jos.

KIT CÂRLIG FOLEY – P3623

Acest kit poate fi montat pe oricare parte a cadrului patului în apropiere de mânerul pentru travaliu.

Sarcina maximă pentru lucrul în siguranță este de 4,5 kg (10 lb).

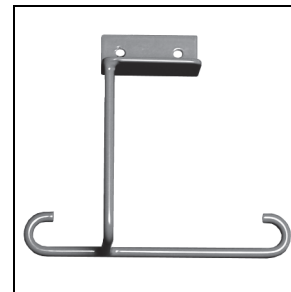

BARĂ PENTRU SPRIJINIRE PICIOR – P451

Această bară oferă un suport util pentru picioare destinat medicului (sau obstetricianului) și este doar pentru versiunea de ridicare.

Sarcina maximă pentru lucrul în siguranță este de 68 kg (150 lb).

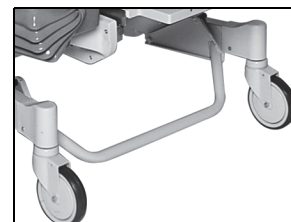

OBSERVAȚIE:

Bara pentru sprijinirea piciorului nu este disponibilă la paturile de naștere Affinity™ 4 cu secțiune pentru picioare de tip Stow and Go™.

SUPORTURI COMPLETE PENTRU PICIOARE – P7625 ȘI P7634

Ambele suporturi pentru picioare sunt căptușite cu articulație sferică și mânere de tragere. P7634 este telescopic.

Pentru ajustare în vederea utilizării

1. Coborâți acționând electric secțiunea pentru picioare în cea mai de jos poziție, cu picioarele pacientei pe această secțiune, înainte de a așeza picioarele pe suporturi.
2. Suporturile complete pentru picioare stânga și dreapta sunt interschimbabile.
3. Pentru montarea suporturilor pentru picioare, plasați tija în articulațiile de oțel localizate la punctul de atașare a secțiunii pentru picioare de consolă.
4. Așezați-le în articulații și rotiți până când auziți sunetul blocării suportului.
5. Rotiți suporturile până când mânerul negru va fi poziționat înspre înăuntru, către pacient și dați drumul butonului.
6. Pentru pacientele de talie mare rotiți mânerul înspre exterior, departe de pacientă.
7. Așezați picioarele pacientei în suporturi.
8. Ajustați poziția rotindu-i genunchii înspre exterior.
9. Strângeți mânerul negru.
10. Ridicați secțiunea pentru picioare acționând-o electric pentru a umple spațiul popliteal apăsând butonul *Ridicare secțiune pentru picioare*. Picioarele pacientei ar trebui să fie susținute complet.
11. Îndepărtați secțiunea pentru picioare.
12. Rotiți suporturile pentru picioare înspre în sus și în exterior îndepărtându-l de centrul patului.



OBSERVAȚIE:

Verificați punctele de presiune și efectuați reglările corespunzătoare.

Pentru **PACIENTE ÎNALTE**, înclinați suportul înspre partea de jos. Pentru **PACIENTE SCUNDE**, înclinați suportul înspre partea de sus.

Sarcina maximă pentru lucrul în siguranță este de 27 kg (60 lb).

SUPORTURI PENTRU CAP – P3617, P3629, P923617 și P933617

Suportul pentru cap P3629 format prin suflare este disponibil în cinci opțiuni laminate cu textură similară lemnului și două opțiuni laminate în două culori. Suportul pentru cap P3617 din lemn contemporan și suporturile pentru cap P933617 FreedomHill™ din lemn sunt disponibile în opțiuni lăcuite în tentă stejar. Suportul pentru cap P923617 LibertyHill™ din lemn este disponibil în opțiunile lăcuite în tentă cireș sălbatic și cireș închis. Toate suporturile pentru cap din lemn sunt disponibile în toate finisajele de lemn.

TAVA DE INSTRUMENTE – P278

Tava de instrumente are ca scop optimizarea procesului de efectuare a procedurilor obstetrice postpartum. Această tavă de instrumente este compatibilă cu secțiunile pentru picioare ridicare și glisare.

Amplasare

Tava pentru instrumente este localizată în secțiunea pentru picioare, în consola secțiunii pentru picioare.

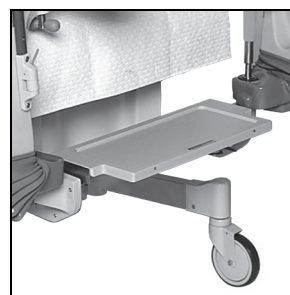

AVERTISMENT:

Avertisment – Tava de instrumente este destinată numai echipamentelor medicale. Nu stați în picioare și nu vă așezați pe tava pentru instrumente. Nu așezați un sugar pe tava de instrumente. Pot surveni răni.

Sarcina maximă pentru lucrul în siguranță este de 11 kg (25 lb).

OBSERVAȚIE:

Tava pentru instrumente nu este disponibilă la paturile de naștere Affinity™ 4 cu secțiune pentru picioare de tip Stow and Go™.

SISTEM DE SUPORT INFUZIE (ISS) – P158 și P159

Stâlpul de transfer P158 și bara de echilibrare P159 oferă amplasament pentru dispozitivele de suport infuzie și poate fi localizat pe orice parte a secțiunii pentru cap.

Sarcina maximă pentru lucrul în siguranță este de 18 kg (40 lb).

BARA PENTRU TRAVALIU – P3613

Pentru suport suplimentar, bara pentru travaliu se fixează în articulațiile suporturilor pentru picioare dintre secțiunea pentru șezut și pernele pentru picioare.

Pentru ajustare

- Pentru a ridica sau coborî bara, utilizați comenzile *Picior*. Bara poate fi folosită în orice direcție, în diferite poziții și pentru diferite scopuri.

Sarcina maximă pentru lucrul în siguranță este de 45 kg (100 lb).



SUPPORT PENTRU REZERVOR OXIGEN – P27605

Suportul pentru rezervorul de oxigen se atașează la cadru în poziție verticală. Acesta poate susține un rezervor de oxigen standard (mărime E).

Sarcina maximă pentru lucrul în siguranță este de 14 kg (30 lb).

KIT COMENZI SUSPENDATE CU SUPPORT – P5362, P3618 (NU MAI ESTE DISPONIBIL)

Acest kit conține o comandă mobilă și un suport pentru funcțiile patului *sus/jos*, cap *sus/jos* și picior *sus/jos*. Suportul se prinde cu clemă de panoul lateral al patului.

Asigurați-vă că ați depozitat corespunzător comanda mobilă și cablul acesteia atunci când nu este în uz sau când transportați patul.

Pentru a activa – apăsați butonul corespunzător (butoanele corespunzătoare).



STÂLP IV PERMANENT – P222101

Stâlpul IV permanent este montat pe cadrul secțiunii pentru cap. Stâlpul glisează până la cealaltă latură a patului și permite montarea unor pungi și pompe IV suplimentare. P222101 nu poate fi utilizat cu paturile model D.

Sarcina maximă pentru lucrul în siguranță este de 11 kg (25 lb).

Pentru montare

1. Ridicați stâlpul IV din poziția de depozitare din spatele suportului pentru cap și așezați-l în poziție verticală.
2. Asigurați-vă că stâlpul alunecă și se blochează în poziție.
3. Ridicați partea de sus a stâlpului până la înălțimea dorită. Stâlpul IV este gata pentru utilizare.

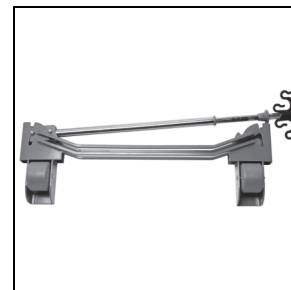

Depozitare

1. Apucați și ridicați partea de sus a stâlpului IV. Împingeți în jos gulerul superior și coborâți partea superioară a stâlpului în partea inferioară a acestuia.
2. Ridicați partea inferioară a stâlpului IV și coborâți stâlpul în poziția de depozitare din spatele suportului pentru cap. Stâlpii trebuie depozitați în spațiile de depozitare puse la dispoziție pe cadrul patului.



ATENȚIONARE:

Atenție – Asigurați-vă că nicio pompă de infuzie montată pe stâlpul IV nu se află în calea directă a secțiunii pentru cap care se deplasează. Pot apărea interferențe cu articulația secțiunii pentru cap.

LUMINĂ INTERVENȚII – P7925D120

Această lumină este montată pe o bază cu patru picioare, având două roți de blocare pentru stabilitate. Este concepută astfel încât să ofere lumină fără mișcare de alunecare, fără umbre, de culoare corectă.

ȘINĂ ȘI AGĂȚĂTOARE – P53120120 ȘI P17073001

Echipamentul cu șină (P53120120) și agățătoare cu cleme (P17073001) este pentru patul de naștere Affinity™ 4, secțiunea pentru picioare Stow and Go™.

AȘTERNUTURI – SA1528, SA4585, SA1529 și SA4586

Un set de așternuturi include o față de pernă și așternuturi pentru partea de sus și pentru partea de jos, dispuse conform nevoilor pacientei. În plus, separat este disponibil un set de așternuturi pentru partea de jos, în două bucăți.

Înainte de utilizarea patului Affinity™ de către pacientă, este necesară așezarea așternuturilor peste saltea.

HUSE (CAP ȘI PICIOARE) – P3628, P3627, P3630 și P3631

Husă secțiune pentru cap

Husa pentru secțiunea pentru cap se așează deasupra saltelei pentru a o proteja împotriva uzurii normale și împotriva lichidelor.

Husă secțiunea pentru picioare

Husa pentru secțiunea pentru picioare se așează deasupra saltelei pentru a o proteja împotriva uzurii normale și împotriva lichidelor.



Număr	Descriere
P3627	Husă, secțiune pentru cap, tăietură dreaptă
P3628	Husă, secțiune pentru cap, tăietură în V
P3630	Husă, secțiune pentru picioare, tăietură dreaptă
P3631	Husă, secțiune pentru picioare, tăietură în V

KITURI DE ACTUALIZARE HUSE – P3730 ȘI P3731

Aceste kituri de actualizare permit actualizarea de la ridicarea patului de naștere Affinity™ 4 la secțiunea pentru picioare „Stow and Go™”. P3730 este pentru husa cu tăietură în U și P3731 este pentru husa cu tăietură în V.

MÂNERE PENTRU ÎMPINGERE – P1983A01

Mânerele pentru împingere sunt amplasate la capătul dinspre cap al patului și sunt utilizate pentru deplasarea patului.

Îndepărtați din poziția strânsă

Trageți mânerul de împingere până când se blochează în poziție.



Pentru așezare în poziția de repaus



AVERTISMENT:

Avertisment – Asigurați-vă că mâinile pacientei sau îngrijitorului nu sunt pe traseul de coborâre a mânerelor de transport în timp ce efectuați coborârea acestora. Ar putea surveni răni.

1. Ridicați mânerele pentru a le debloca.
2. Mișcați mânerele spre centrul patului în poziția strânsă.



MANAGER DE TUBURI – P3733



AVERTISMENT:

Avertisment – Pentru a ajuta la prevenirea rănirii persoanelor implicate și/sau a deteriorării echipamentului, respectați aceste avertismente:

- **Avertisment** – Nu utilizați managerul de tuburi pentru circuitele ventilatorului.
- **Avertisment** – În cazul în care nu mențineți tuburile septice separat de tuburile neseptice, poate avea loc o contaminare încrucișată.
- **Avertisment** – Nu agățați cabluri pe managerul de tuburi.
- **Avertisment** – Când utilizați managerul de tuburi, monitorizați tuburile pentru a vă asigura că nu sunt strivite sau îndoite și că există suficient spațiu de manevră care să permită articulările patului și mișcarea pacientei.
- **Avertisment** – Dacă nu îndepărtați tuburile de pe manager înainte de a transfera pacienta, poate surveni atât rănirea pacientei cât și deteriorarea echipamentului.
- **Avertisment** – Nu utilizați managerul de tuburi pentru a muta patul.
- **Avertisment** – Nu utilizați bandă pentru a menține tuburile în managerul de tuburi.

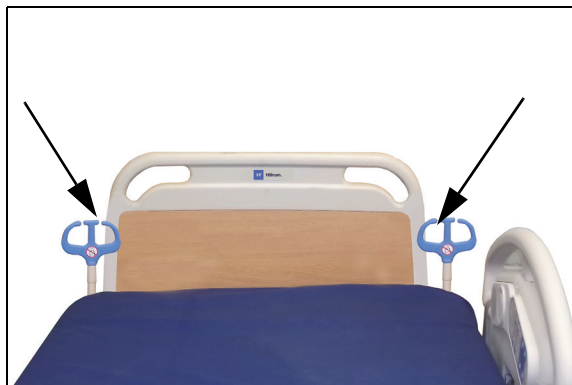

Pe fiecare parte laterală a extremității dinspre cap a patului este prevăzut câte un sistem de gestionare a tuburilor. Managerul de tuburi ajută la prinderea împreună a tuburilor (ca tuburi de infuzie IV, tuburi de absorbție, tuburi de oxigen etc.) și departe de cadrul de articulare. Flexibilitatea sistemului de gestionare a tuburilor vă permite să-l aplecați în orice direcție.

Managerul de tuburi poate susține un set din următoarele:

- 4 tuburi de monitor cu diametrul 1/8"
- 2 tuburi de absorbție cu diametrul 1/2"
- 2 tuburi de oxigen cu diametrul 3/8"
- 8 tuburi de infuzie IV cu diametrul 1/4"
- 1 tub de alimentare cu diametrul 3/8"

STĂLP IV PERMANENT – P3732

Echipare opțională cu stative permanente pentru perfuzii constă într-un stativ pentru perfuzii care susține până la două pompe IV plus pungă. Stălpul IV este atașat de cadrul patului aproape de colțul suportului pentru cap. Stălpul IV poate susține până la 18 kg (40 lb). Cărligele pot susține până la 1,1 kg (2,5 lb).



AVERTISMENT:

Pentru a ajuta la prevenirea rănirii persoanelor implicate și/sau a deteriorării echipamentului, respectați aceste avertismente:

- **Avertisment** – Nu depășiți capacitatea de greutate pentru stălp IV de 18 kg (40 lb) sau pentru cărlig 1,1 kg (2.5 lb).
- **Avertisment** – Atașați echipamente medicale doar în partea inferioară a stălpului IV.



ATENȚIONARE:

Atenție – Asigurați-vă că nicio pompă de infuzie montată pe stălpul IV nu se află în calea directă a secțiunii pentru cap care se deplasează. Se poate produce deteriorarea echipamentului.

Asigurați-vă că ați montat pompele de infuzie pe partea **inferioară** a stălpului IV.

Pentru montare

1. Ridicați stălpul IV din poziția de depozitare din spatele suportului pentru cap și așezați-l în poziție verticală.
2. Asigurați-vă că stălpul alunecă și se blochează în poziție.
3. Ridicați partea de sus a stălpului până la înălțimea dorită. Stălpul IV este gata pentru utilizare.

Depozitare:



AVERTISMENT:

Pentru a ajuta la prevenirea rănirii persoanelor implicate și/sau a deteriorării echipamentului, respectați aceste avertismente:

- **Avertisment** – Asigurați-vă că mâinile pacientei nu sunt pe traseul de coborâre a mânerelor de transport în timp ce efectuați coborârea stălpului IV.
 - **Avertisment** – Când coborâți secțiunea superioară a unui stativ pentru perfuzii, prindeți și țineți întotdeauna secțiunea superioară a stativului înainte de a trage șurubul de eliberare.
1. Apucați și ridicați partea de sus a stălpului IV. Împingeți în jos gulerul superior și coborâți partea superioară a stălpului în partea inferioară a acestuia.
 2. Ridicați partea inferioară a stălpului IV și coborâți stălpul în poziția de depozitare din spatele suportului pentru cap. Stălpul trebuie depozitat în spațiul de depozitare pus la dispoziție pe cadrul patului.
 3. Asigurați-vă că țineți secțiunea superioară a stălpului IV când extindeți sau strângeți stălpul.



ATENȚIONARE:

Atenție – Pentru a deplasa patul, folosiți doar mânerele de pe suportul pentru cap sau mânerele de împingere. Se poate produce deteriorarea echipamentului. Nu folosiți stălpul IV pentru deplasarea patului; folosiți doar mânerele de pe suportul pentru cap sau mânerele de împingere.



CURĂȚARE ȘI DEZINFECTARE



AVERTISMENT:

Pentru a ajuta la prevenirea rănirii persoanelor implicate și/sau a deteriorării echipamentului, respectați aceste **avertismente**:

- **Avertisment** – În cazul utilizării echipamentelor electrice există riscul electrocutării. Dacă nu respectați protocolul instituției, puteți cauza rănirea gravă sau moartea persoanelor implicate.
- **Avertisment** – Deconectați patul de la sursa de energie electrică și activați comutatoarele de blocare înainte de a curăța echipamentul sau a realiza activități de service.
- **Avertisment** – Nu reutilizați materialele pentru șters pentru mai mulți pași sau pe mai multe produse.
- **Avertisment** – Soluțiile de curățare dăunătoare pot cauza iritații ale pielii și/sau iritație de contact. Urmați instrucțiunile producătorului de pe eticheta produsului și din fișa tehnică de securitate (SDS).
- **Avertisment** – Procedurile inadecvate de curățare pot duce la vătămarea pacienților sau a îngrijitorilor.
- **Avertisment** – Ridicați și deplasați elementele corect. Nu răsuciți și solicitați asistență dacă este necesar. Asigurați-vă că patul este la înălțimea corectă pentru ridicarea de elemente de pe acesta.
- **Avertisment** – Dacă husa saltelei este ruptă sau tăiată, înlocuiți suprafața.
- **Avertisment** – Utilizarea de soluții de curățare neaprobate poate provoca deteriorarea produsului, care ar putea duce la vătămarea pacientei.
- **Avertisment** - Lichidele vărsate pe componentele electronice ale patului pot cauza pericol. Dacă se întâmplă acest lucru, deconectați patul de la sursa de alimentare și scoateți-l din funcțiune. Când survin vărsări semnificative de lichide, peste cele prevăzute în utilizarea normală, procedați imediat după cum urmează:
 - a. Deconectați patul de la sursa de alimentare.
 - b. Coborâți pacientul din pat.
 - c. Curățați lichidul vărsat din sistemul patului.
 - d. Personalul de întreținere trebuie să examineze sistemul în totalitate.
 - e. Nu repuneți patul în folosire până când nu este complet uscat, testat și declarat sigur pentru operare.



ATENȚIONARE:

Pentru a preveni deteriorarea echipamentului, respectați aceste **atenționări**:

- **Atenție** – Nu curățați patul sau salteaua cu aburi sau cu putere mare. Presiunea și umezeala excesive pot deteriora suprafețele de protecție ale patului, precum și componentele electrice.
- **Atenție** – Nu utilizați agenți de curățare/detergenți duri, detergenți pentru grăsimi pentru rezistență mare, solvenți precum toluen, xilen sau acetonă și nu utilizați lavete de curățat abrazive (puteți utiliza o perie cu peri moi).
- **Atenție** – Nu utilizați înălțitor ca agent principal de curățare/dezinfectare zilnică.
- **Atenție** – Extindeți complet secțiunea pentru picioare înainte de procesul de curățare și dezinfectare.

RECOMANDĂRI

Pentru curățare și dezinfectare corespunzătoare, membrii personalului trebuie să fie instruiți.

Instructorul trebuie să citească cu atenție instrucțiunile și să le respecte în timpul instruirii **practicantului**. Practicantul trebuie să:

- Își rezerve timp pentru a citi instrucțiunile și a pune întrebările necesare.
- Curețe și dezinfecteze produsul în timp ce instructorul supervizează. În timpul, și/sau după acest proces, instructorul trebuie să corecteze practicantul cu privire la orice diferență față de instrucțiunile de utilizare.

Instructorul trebuie să supervizeze practicantul până când practicantul poate curăța și dezinfecta patul conform instrucțiunilor.

Hill-Rom recomandă curățarea și dezinfectarea patului și a saltelei înainte de prima utilizare cu pacientul, între utilizările la pacienți succesivi și în mod regulat în cazul pacienților cu ședere prelungită.

Unele fluide folosite în mediul spitalicesc, precum cremele pe bază de iod și de oxid de zinc, pot produce pete permanente. Îndepărtați petele temporare ștergând viguros cu o lavetă ușor umezită.

CURĂȚARE ȘI DEZINFECTAREA

Curățarea și dezinfectarea sunt procese distincte. **Curățarea** reprezintă îndepărtarea fizică a murdăriei vizibile și nevizibile și a contaminanților. **Dezinfectarea** se efectuează pentru a elimina microorganismele.

Tabelul 1 de mai jos prezintă agenții aprobați de curățare/dezinfectare care pot fi utilizați, împreună cu durata de contact pentru dezinfectare.

Tabelul 1: Agenți aprobați de curățare/dezinfectare

Soluție de curățare/dezinfectant	Recomandat pentru curățarea și dezinfectarea de rutină	Recomandat pentru dezinfectarea împotriva Clostridium Difficile (C.Diff)	Durată de păstrare în stare umedă (timp de contact pentru dezinfectare)
Detergent germicid Wex-Cide™ gata de utilizare	Da	Nu	10 minute
Virex® II 256	Da	Nu	10 minute
Dezinfectant zilnic OxyCide®	Da	Da	3 minute
Oxivir® Tb	Da	Nu	10 minute
CaviCide®	Da	Nu	3 minute
Agent germicid cu înălbitor Clorox HealthCare® gata de utilizare	Nu*	Da	5 minute
Șervețele germicide cu înălbitor Clorox HealthCare®	Nu*	Da	3 minute

*Înălbitorul nu este recomandat ca agent principal de curățare/dezinfectare.

Îndepărtați reziduurile de dezinfectant înainte și după utilizarea înălbitorului cu o lavetă/șervețel nou sau curat, îmbibat cu apă de la robinet.

Când efectuați pașii de curățare detaliați, țineți cont de următoarele:

- Se recomandă o lavetă de microfibră reutilizabilă sau de unică folosință sau o lavetă HealthCare® Bleach Germicidal Wipe.
- Înlocuiți întotdeauna laveta de ștergere dacă aceasta este vizibil murdară.
- Înlocuiți întotdeauna laveta de ștergere între pași (curățare punctuală, curățare și dezinfectare).
- Utilizați întotdeauna echipament individual de protecție (EIP).
- Reglați poziția patului, panourilor laterale, panoul de la cap și panoul de la picioare, după cum este necesar pentru a facilita curățarea și dezinfectarea.

Pregătiți patul pentru curățare și dezinfectare

- a. Extindeți complet secțiunea pentru picioare, după caz.
- b. Scoateți patul din priză.

PASUL 1: Curățarea

- a. După cum este necesar, mai întâi îndepărtați murdăria vizibilă de pe pat și saltea, utilizând o lavetă de ștergere îmbibată cu un agent de curățare/dezinfectant aprobat (consultați „Tabelul 1: Agenți aprobați de curățare/dezinfectare” de la pagina 41).
 - Acordați atenție specială cusăturilor și altor zone în care se poate acumula murdărie.
 - Puteți utiliza o perie moale pentru a desprinde murdăria întărită.
 - Utilizați cât de multe lavete de ștergere sunt necesare pentru îndepărtarea murdăriei.

OBSERVAȚIE:

Dacă doriți, puteți spăla husele pentru cap și pentru secțiunea pentru picioare pentru a îndepărta murdăria vizibilă. Consultați „Linii directe privind spălarea” la pagina 43.

Este important să îndepărtați murdăria vizibilă din toate zonele înainte de a continua cu îndepărtarea murdăriei nevizibile.

- b. Cu o lavetă de ștergere nouă sau curată îmbibată într-un agent de curățare/dezinfectant aprobat, utilizați o presiune fermă pentru a șterge toate suprafețele patului și saltea. Utilizați o lavetă de ștergere nouă sau curată cât de des este necesar. Asigurați-vă că următoarele articole sunt curățate:
 - Panourile laterale
 - Suportul pentru cap
 - Zonele dintre panoul de la cap al patului și saltea și panourile laterale și saltea
 - Cadrul superior
 - Cadrul inferior
 - Cablul de alimentare
 - Dispozitivul de control mobil (telecomanda manuală) al pacientului și cablul acestuia
 - Accesorii
 - Saltea – partea superioară și inferioară
- c. Examinați următoarele pentru deteriorări:
 - Husa superioară a saltelei
 - Husă saltea inferioară și cleme de fixare a saltelei
 - Închiderea cu fermoar
- d. Articolele deteriorate pot necesita înlocuirea saltelei.

PASUL 2: Dezinfectarea

- a. Cu o lavetă de ștergere nouă sau curată îmbibată într-un agent de curățare/dezinfectant aprobat, utilizați presiune ușoară pentru a șterge toate suprafețele exterioare ale patului, curățare anterior.
- b. Asigurați-vă că toate suprafețele **rămân umezite cu agentul de curățare/dezinfectare** pe durata **timpului de contact specificat. Reumeziți** suprafețele cu o lavetă de ștergere nouă sau curată după cum este necesar. Consultați „Tabelul 1: Agenți aprobați de curățare/dezinfectare” de la pagina 41 pentru timpul de contact.

OBSERVAȚIE:

Dacă utilizați înălbitor cu un alt agent de curățare/dezinfectare, folosiți o lavetă/un șervețel nou sau curat, îmbibat în apă de robinet, pentru a îndepărta orice reziduu de dezinfectant înainte de și după aplicarea înălbitorului.

Pentru a pregăti patul de utilizare

- a. Dacă salteaua are bule de aer, conectați cele două furtunuri care se află sub secțiunea pentru șezut.
- b. Fixați cele două cleme de fixare a saltelei care se află sub secțiunea pentru șezut.
- c. Conectați patul la o priză electrică adecvată.

Linii directe privind spălarea husei

Spălarea poate fi utilizată ca o etapă de **pre-curățare** a huselor de protecție pentru cap și picioare Affinity™ 4. Spălați husele, apoi urmați instrucțiunile de curățare și dezinfectare. Spălați la mașină husele după cum urmează:

1. Scoateți husele pentru secțiunea pentru cap și picioare de pe saltea.
2. Spălați husele la mașină în conformitate cu protocolul unității.
3. Clătiți bine husele în apă curată.
4. Utilizați cea mai **scăzută** setare de temperatură a uscătorului pentru a usca husele. A **nu** se utiliza temperaturi ridicate.
5. Urmăriți instrucțiunile de curățare și dezinfectare. Consultați „Curățare și dezinfectare” la pagina 40.

ÎNGRIJIREA COMPONENTELOR DIN LEMN

Lemnul este ales pentru utilizarea pentru paturi datorită frumuseții și căldurii conferite de acesta. Toate produsele Hill-Rom™ din lemn sunt tratate cu un produs de sigilare și finisare pe bază de rășină care conferă rezistență la abraziune, pătare, lichide și foc. Multe substanțe de dezinfectare/curățare au un efect de „înmuieră” a oricărei suprafețe vopsite sau finisate, dacă sunt utilizate în concentrație mare. Pot fi utilizate amoniacul diluat, detergenții ușori și soluțiile de înălbire diluate. Curățați prin ștergere suprafața cu o cârpă umezită ușor, apoi cu o cârpă uscată. Nu trebuie lăsată niciodată o cârpă udă pe suprafața patului. Orice lichid vărsat pe suprafață trebuie șters imediat. Orice lichid lăsat pe suprafață poate deteriora finisajul. Pentru protejarea finisajului vă recomandăm utilizarea unui lichid de lustruire pentru mobilă. Lustruiți o dată pe lună și ștergeți excesul de soluție cu o cârpă uscată. Reparați orice creștătura sau zgârietură pentru a preveni deteriorarea cauzată de apă.

ÎNGRIJIREA ȘI DRAPAREA SALTELEI

Tehnicile corecte de drapare sunt esențiale pentru păstrarea în bune condiții a saltelei. Înelitorile trebuie să fie impermeabile. Înelitorile Hill-Rom pentru travaliu și naștere acoperă eficient cele trei părți inferioare ale patului în timpul travaliului. Perne sau prosoape suplimentare plasate sub pacientă ajută la prevenirea scurgerii lichidelor pe lângă capetele învelitorilor. Aceste măsuri ajută la păstrarea curată a așternuturilor prevenind expunerea saltelei la lichide.

OBSERVAȚII

Pachetele OB standard și învelitorile din hârtie nu vor menține așternuturile uscate.

Udarea repetată a saltelei va accelera uzura și va distruge, în timp, sigiliile saltelei, cauzând scurgerea lichidelor în perne.

Husele Hill-Rom sunt recomandate pentru a prelungi durata de viață a saltelei.

Deteriorarea saltelei ca urmare a drapării și curățării incorecte nu este acoperită de garanție.

Așternuturile trebuie așezate peste saltea înainte de utilizarea patului de către pacientă.

Următoarele produse au fost testate de Herculite Laboratory și s-a confirmat că nu au efect dăunător asupra materialelor Dartex® **atunci când sunt utilizate conform specificațiilor de diluare ale producătorilor.**

Nume de marcă	Tip	Producător
A33	Catenar	Airwick
Absolute	Catenar	Walton-March
Beaucoup®	Fenolic	Huntington
Blue Chip	Catenar	S.C. Johnson
Coverage 256	Catenar	Vestal
El Dorado Plus	Catenar	Puritan/Churchill
Elimstaph	Catenar	Walter G. Legge
Forward DC	Catenar	S.C. Johnson
Frenklin Sentine	Catenar	Purex
Galahad®	Fenolic	Puritan/Churchill
Hi-Tor®	Catenar	Huntington
Insurance	Catenar	Vestal

Nume de marcă	Tip	Producător
LPH	Fenolic	Vestal
Matar®	Fenolic	Huntington
Omega	Catenar	Airwick
Quanto®	Catenar	Huntington
Sanikleen	Catenar	West Chemical
Sanmaster III	Catenar	Service Master
Surfacide™	Catenar	Walton-March
Tri-Quat	Catenar	Vestal
Vesphene® II	Fenolic	Vestal
Virex®	Catenar	S.C. Johnson
Deep Purple	Nu se aplică	Nu se aplică
Betagone	Nu se aplică	Nu se aplică

ÎNȚREȚINERE PREVENTIVĂ



AVERTISMENT:

Avertisment – Patul de naștere Affinity™ 4 trebuie să fie depanat numai de către persoane autorizate de spital. Întreținerea preventivă realizată de către personal neautorizat poate cauza rănirea persoanelor implicate sau deteriorarea echipamentului.

Patul pentru naștere Affinity™ 4 necesită un program de întreținere eficient. Vă recomandăm să efectuați întreținerea preventivă (PM) anuală pentru certificarea Comisiei Comune. PM nu doar că îndeplinește cerințele Comisiei Comune, ci poate ajuta la asigurarea unei durate de funcționare lungi a patului de naștere Affinity™ 4. Există două eficiente prin care puteți reduce timpul de inactivitate și să mențineți confortul pacientei: prin păstrarea evidenței corecte și menținerea patului de naștere Affinity™ 4. Pentru programul întreținerii preventive, consultați Manualul de service al patului de naștere Affinity™ 4 (195826).

Pentru informații de service și/sau tehnice, altele decât cele specificate în acest document, consultați Manualul de service al patului de naștere Affinity™ 4 (195826).

INSTRUCȚIUNI PENTRU SCOATEREA DIN FUNCȚIUNE ȘI ELIMINARE

Clienții trebuie să respecte toate legile și reglementările federale, de stat, regionale și/sau locale în ceea ce privește eliminarea în siguranță a dispozitivelor și accesoriilor medicale. În caz de nelămuriri, utilizatorul dispozitivului trebuie să contacteze mai întâi departamentul de Asistență tehnică Hill-Rom pentru îndrumări privind protocoalele de eliminare în condiții de siguranță.

- Pentru a asigura manipularea și eliminarea în siguranță a acestui produs, urmați toate avertismentele relevante furnizate în manualul de service cu privire la posibile cauze ale vătămării corporale la dezafectare unui pat.
 - Asigurați-vă întotdeauna că patul este deconectat înainte de dezafectare.
- Patul și accesoriile sale trebuie curățate și dezinfectate așa cum este descris în instrucțiunile de utilizare, înainte de orice alte activități de dezafectare.
- În cazul în care patul sau accesoriul dezafectat este încă potrivit pentru utilizare, Hill-Rom recomandă donarea patului dezafectat și a accesoriilor unei organizații caritabile, pentru a putea fi reutilizate.
- Dacă patul sau accesoriul dezafectat nu sunt potrivite pentru utilizare, Hill-Rom recomandă demontarea patului în conformitate cu instrucțiunile furnizate în manualul de service. Hill-Rom recomandă eliminarea din produs a tuturor uleiurilor și lichidelor hidraulice înainte de reciclare sau eliminare, dacă este cazul.
- Verificați și respectați întotdeauna toate reglementările locale și naționale și protocoalele unității la dezafectarea unui produs.



Bateriile trebuie să fie reciclate. Nu aruncați niciodată bateriile care conțin substanțe care pot fi periculoase pentru mediu și sănătate.



Alte componente, cum ar fi componentele electronice, materialele plastice și metalele, sunt reciclabile în multe jurisdicții locale. Hill-Rom recomandă reciclarea tuturor componentelor care pot fi reciclate local.

Componentele care nu pot fi reciclate pot fi eliminate prin proceduri standard de eliminare a deșeurilor.

DURATA DE FUNCȚIONARE ESTIMATĂ

Durata de funcționare estimată a patului de naștere Affinity™ 4 este de 8 ani de utilizare în condiții normale, cu condiția ca întreținerea preventivă recomandată să fie efectuată. Totuși, anumite părți componente au o durată de viață mai scurtă și va trebui să fie înlocuite pentru ca patul să ajungă la durata de viață estimată. Acestea sunt enumerate mai jos:

- Bateriile patului au o durată de viață estimată minimă de 2 ani.
- Saltelele au o durată de viață estimată de 5 ani.

DEPANAREA



AVERTISMENT:

Avertisment – Doar personalul autorizat al spitalului ar trebui să depaneze patul pentru naștere Affinity™ 4. Depanarea realizată de către personal neautorizat poate cauza rănirea persoanelor implicate sau deteriorarea echipamentului.

PIERDEREA DE ENERGIE

O întrerupere a alimentării poate surveni într-una din aceste trei condiții:

- Cablul de alimentare al patului a fost deconectat de la priza de CA.
- A survenit o pană de curent.
- S-a ars o siguranță a patului.

În timpul unei pierderi de energie, patul poate funcționa pe bateria de rezervă. Consultați „Battery Backup (Baterie de rezervă)” de la pagina 20.

Verificați întotdeauna starea bateriei pe panoul lateral. Este posibil ca patul să nu funcționeze din cauză că bateria este descărcată și va fi nevoie să conectați patul la o sursă corespunzătoare de energie electrică.

SPECIFICAȚII

Identificare produs

Număr produs	Descriere
P3700B	Patul de naștere Affinity™ 4 introduce secțiunea pentru picioare Stow and Go™ retractabilă
P3700C	Patul de naștere Affinity™ 4, secțiune pentru picioare actualizată
P3700D	Patul de naștere Affinity™ 4 introduce mânerele de transport
P3700E	Patul de naștere Affinity™ 4, EN 60601-1, ediția 3.1 și în conformitate cu IEC 60601-2-52

Specificații

Funcție	Dimensiune
Lungime globală (maxim)	229 cm (90") (paturi model de la B la C) 234 cm (92") (paturi model D și mai noi)
Lungime de la opritoarele rozelor la spațiul în secțiunea pentru șezut	157 cm (61 7/8")
Lungime de la spațiul în secțiunea pentru șezut la capătul patului	71 cm (28 1/8")
Lățime maximă (cu panourile laterale coborâte)	91 cm (36")
Lățime maximă (cu panourile laterale ridicate)	99 cm (39")
Înălțime maximă a panoului pentru cap	132 cm (52")
Înălțime maximă a panourilor laterale (fără saltea)	37,47 cm (14 3/4")
Spațiu minim sub pat	13 cm (5"), 7,62 cm (3") pentru secțiunile pentru picioare Stow and Go™
Distanță între roți	127 cm (50") x 74 cm (29")
Lățime saltea	89 cm (35")
Lungime saltea	198 cm (78")
Grosime saltea (cap/șezut)	12,7 cm (5")
Grosime saltea (picioare)	8,9 cm (3,5")
Cablu de alimentare electrică detașabil, IEC 320/interfață	SUA, 213 cm (84")/internațional, 248,9 cm (98")
Dimensiune roată	15 cm (6") sau 20 cm (8")
Înclinare secțiune pentru cap (maxim)	63°
Înclinare secțiune pentru șezut (maxim)	15°
Limite înălțime pat (Secțiunea pentru picioare cu ridicare)	48,3-85,7 cm (19,0-33,75")
Limite înălțime pat (Secțiunea pentru picioare Stow and Go™)	49,5-85,7 cm (19,5-33,75")
Limite înălțime pat (Ridicare cu saltea)	60,9-98,4 cm (24,0-38,75")
Limite înălțime pat (Stow and Go™ cu saltea)	62,2-98,4 cm (24,5-38,75")
Poziție orientare (maximum)	8°
Capacitate de ridicare pat (sarcină pentru lucrul în siguranță) ^a	227 kg (500 lb)
Greutate maximă pacient	213 kg (470 lb)
Capacitate de ridicare secțiune pentru picioare (maximum)	181 kg (400 lb)
Capacitate de ridicare secțiune pentru cap (maximum)	91 kg (200 lb)
Înălțime maximă a secțiunii pentru șezut (în poziție orientare)	102 cm (40")

a. Capacitate de ridicare pat (sarcină pentru lucrul în siguranță) include salteaua, suportul pentru cap, greutatea pacientului, orice accesorii sau echipament de pe pat, greutatea îngrijitorului și a oricăror vizitatori care se așează pe pat.

Dimensiuni pat (consultați „Specificații” de la pagina 47)

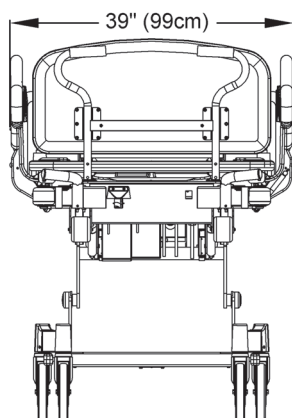
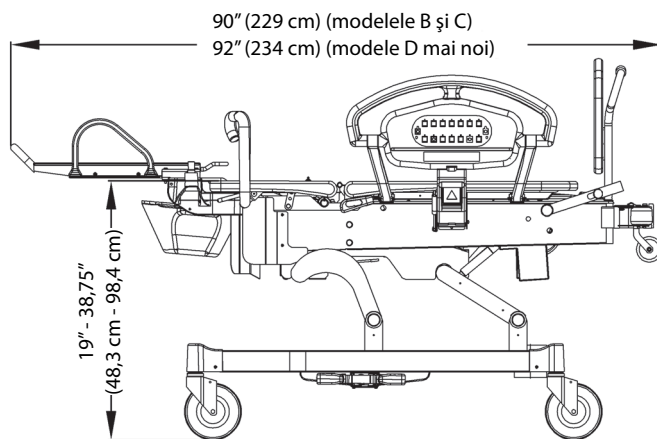
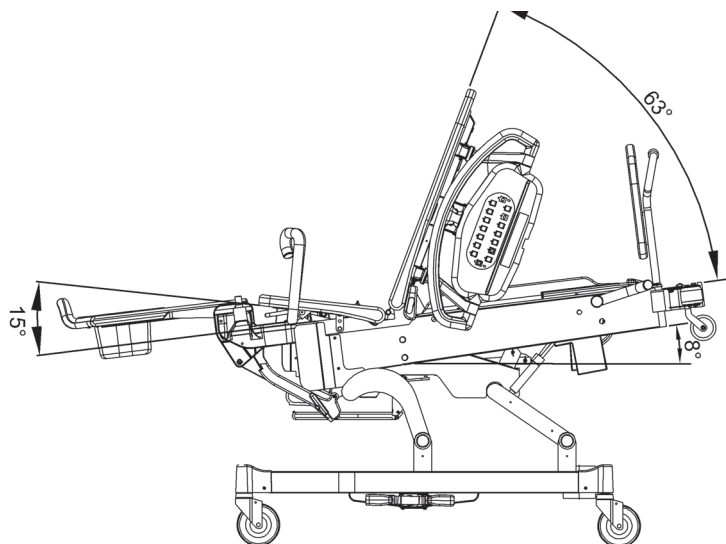

u025_10_202

Condiții de mediu pentru transport și depozitare

Condiție	Interval
Temperatură	-40 °F(-40 °C) la 158 °F (70 °C)
Umiditate relativă	95% fără condens
Presiune	De la 500 hPa la 1060 hPa

Condiții de mediu pentru utilizare

Condiție	Interval
Temperatură	temperatură ambientală de la 59 °F (15 °C) la 104 °F (40 °C)
Interval umiditate relativă	De la 10% la 85% fără condens
Altitudine	Echipament electric medical evaluat pentru funcționare la o altitudine mai mică de 3000 m (9842,5')

Cerințe alimentare de la rețea

Condiție	Interval
Tensiune nominală	100V CA/120V CA/230V CA
Curent/intrare	5A/4A/2A
Frecvență	50/60 Hz

Specificațiile siguranțelor

Condiție	Interval
Siguranța sistemului de aer (opțională) (paturi cu numere de serie sub R297AAXXX)	2 A, 250 V~, 5 x 20 mm, UL 198G Acționare rapidă
Siguranță baterie	10 A, 32 V~, ATO
Siguranțe principale (model pat 100 V)	5 A, 125 V~, 5 x 20 mm, UL 198G Slo-Blo® sau echivalent
Siguranțe principale (model pat 120 V)	4 A, 125 V~, 5 x 20 mm, UL 198G Slo-Blo® sau echivalent
Siguranțe principale (model pat 230 V)	2 A, 250 V~, 5 x 20 mm, IEC127 Fișă standard III, Temporizare, capacitate mare de întrerupere

Greutate pat

Condiție	Paturi model B și C	Paturi model D și E
Greutate pat - include cadru și doar suportul pentru cap din plastic	210 kg (464 lb) (Ridicare) 220 kg (485 lb) (Stow and Go)	217 kg (480 lb) (Ridicare) 232 kg (511 lb) (Stow and Go)
Saltea - secțiunea pentru șezut și saltea principală	11 kg (25 lb) (saltea din spumă) 12 kg (26 lb) (saltea pneumatică)	11 kg (25 lb) (saltea din spumă) 12 kg (26 lb) (saltea pneumatică)

Piese aplicate (în conformitate cu IEC 60601-1)

Panourile laterale	Suportul pentru cap
Secțiunea pentru picioare–ridicare și Stow n Go	Mânere pentru travaliu
Salteaua	Bară pentru travaliu
Suport gambe atașat	Suport gambe telescopic detașabil
Suport gambe netelescopic detașabil	Suport picioare telescopic detașabil
Suport picioare netelescopic detașabil	Suport braț

Cerințele conexiunii pentru chemarea asistentului medical

Pentru informații privind cerințele de conexiune pentru Chemare asistentă, consultați *SideCom™ manualul de proiectare și aplicare a sistemului de comunicații (DS059)*.

Clasificare și standarde

Patul de naștere Affinity™ 4 P3700 este proiectat și fabricat în conformitate cu clasificările echipamentelor și cu următoarele standarde.

Standarde de siguranță tehnică și de calitate	Directiva 93/42/CEE până pe 25 mai 2021 Regulamentul (UE) 2017/745 din 26 mai 2021 Directiva DEEE 2012/19/UE Directiva RoHS 2011/65/UE ISO și EN ISO 13485 ISO și EN ISO 14971 Directiva REACH 1907/2006
Numerele de serie după H297AA4665 și până la numerele de serie care încep cu O218AA	IEC și EN 60601-1 (Ediția a 2 ^a) UL 60601-1: 2006 IEC și EN 60601-2-38 + A1 CAN/CSA C22.2 Nr. 601.1-M90 + A1 și A2
– Numere de serie înainte de O079AA	IEC și EN 60601-1-2 (Ediția a 2 ^a) CAN/CSA-C22.2 Nr. 60601-1-2:03 + A1
– Numere de serie după O078AA	IEC și EN 60601-1-2 (Ediția a 3 ^a) CAN/CSA-C22.2 Nr. 60601-1-2:2007
Paturi P3700E cu numere de serie între cele care încep cu O219AA și S360AA	IEC și EN 60601-1 (Ediția 3.0) IEC și EN 60601-2-52 IEC și EN 60601-1-2 (Ediția a 3 ^a) IEC și EN 60601-1-6: 2010 IEC și EN 62366 CAN/CSA C22.2 Nr. 60601.1: 2008
Paturi P3700E cu numere de serie după cele care încep cu S361AA	IEC și EN 60601-1 (Ediția 3.1) IEC și EN 60601-2-52 + Amendamentul 1 IEC și EN 60601-1-6: 2010 + Amendamentul 1 IEC și EN 62366 + Amendamentul 1 CAN/CSA C22.2 Nr. 60601.1-14
– Până la numere de serie începând cu T242AA	IEC și EN 60601-1-2 (Ediția a 3 ^a) CAN/CSA-C22.2 Nr. 60601-1-2-08
– După numere de serie începând cu T242AA	IEC and EN 60601-1-2 (Ediția a 4 ^a) CAN/CSA-C22.2 Nr. 60601-1-2:16
Clasificări echipamente conform EN 60601-1	Echipament clasa I, echipament alimentat intern

Grad de protecție împotriva șocurilor electrice al pieselor aplicate	Tip B
Clasificare în concordanță cu Directiva 93/42/CEE	Clasa I
Grad de protecție împotriva pătrunderii apei	IPX2 – versiunile modelului P3700 B până la D IPX4 – paturi P3700E Affinity™ 4
Grad de protecție împotriva prezenței amestecurilor anestezice inflamabile	A nu se utiliza cu substanțe anestezice inflamabile
Mod de operare	Operare continuă cu sarcină intermitentă, 3 min PORNIT/27 min OPRIT
Nivel (niveluri) de presiune a sunetului	≤ 52 dBA – cel mai ridicat nivel de sunet ponderat în timp (excluzând modurile de transport, articulare și umflare/dezumflare a suprafeței) ≤ 65 dBA – cel mai ridicat nivel de sunet ponderat în timp (excluzând modurile de transport, articulare și umflare/dezumflare a suprafeței).
Medii de aplicare	Setări pentru aplicații situații de îngrijire acută, de tip LDR (travaliu, naștere, recuperare) sau LDRP (travaliu, naștere, recuperare, perioadă postnatală). Nu este destinat utilizării ca pat de spital de uz general.
Coduri de inflamabilitate	Toate suprafețele de sprijin recomandate îndeplinesc specificațiile nord-americane, canadiene și europene privind inflamabilitatea.

REGULI PRIVIND EMISIILE ELECTROMAGNETICE



ATENȚIONARE:

Atenție – Dispozitivul îndeplinește toate cerințele de compatibilitate electromagnetică prevăzute de IEC 60601-1-2. Există o probabilitate extrem de scăzută ca utilizatorul să se confrunte cu probleme legate de o imunitate electromagnetică necorespunzătoare. Cu toate acestea, imunitatea electromagnetică este întotdeauna relativă și standardele sunt bazate pe condiții anticipate de utilizare. Dacă utilizatorul observă comportamentul neobișnuit al dispozitivului, mai ales dacă acesta este intermitent și este asociat cu apropierea unor dispozitive radio sau TV, telefoane celulare sau echipamente electrice chirurgicale, acesta poate fi semnul unor interferențe electromagnetice. Dacă se manifestă un astfel de comportament, utilizatorul trebuie să încerce să îndepărteze echipamentul care produce interferențe din apropierea dispozitivului.



AVERTISMENT:

Avertisment - Patul de naștere Affinity™ 4 P3700 nu trebuie să fie utilizat în apropierea altui echipament sau cu așezarea altui echipament peste acesta. Dacă este necesară utilizarea în apropiere sau suprapunerea, monitorizați P3700 și celelalte echipamente electrice pentru a vă asigura că funcționează corespunzător.

Asigurați-vă că patul P3700 funcționează corect atunci când este utilizat în apropierea altor dispozitive electronice. Echipamentele de comunicații portabile și cele mobile cu frecvență radio (RF) pot afecta echipamentul electric.



AVERTISMENT:

Avertisment – Echipamentele de comunicații RF portabile (inclusiv cele periferice, cum ar fi cablurile antenei și antenele externe) trebuie să fie utilizate la o distanță de maxim 30 cm (12 inchii) față de orice parte a patului de naștere Affinity™ 4 P3700, incluzând cablurile specificate de producător. Performanța echipamentului poate fi afectată.

Utilizarea altor accesorii, traductoare și cabluri decât cele specificate, cu excepția traductoarelor și cablurilor vândute de producătorul acestui dispozitiv ca piese de schimb pentru componentele interne, poate cauza emisii crescute sau imunitate scăzută a patului P3700.

Echipamentul electric medical necesită măsuri de precauție speciale în privința compatibilității electromagnetice (EMC) și trebuie instalat și pus în funcțiune în conformitate cu informațiile EMC furnizate în următoarele tabele.

Reguli și Declarația producătorului – Emisii electromagnetice		
Patul de naștere Affinity™ 4 P3700 este proiectat pentru utilizarea în mediul electromagnetic specificat mai jos. Clientul sau utilizatorul trebuie să se asigure că sunt utilizate în astfel de medii.		
Test de emisii	Conformitate	Mediu electromagnetic – Îndrumare
Emisii RF CISPR 11	Grupa 1	Patul de naștere Affinity™ 4 P3700 utilizează energie RF doar pentru funcțiile sale interne. Prin urmare, emisiile RF sunt scăzute și nu se așteaptă crearea unor interferențe cu echipamentele electronice din apropiere. Patul de naștere Affinity™ 4 P3700 este potrivit pentru utilizare în toate clădirile, altele decât clădirile domestice, și cele direct conectate la rețeaua publică de energie de joasă tensiune care alimentează clădirile folosite în scopuri domestice.
Emisii RF CISPR 11	Clasa A	
Emisii armonice IEC 61000-3-2	Clasa A	
Fluctuații tensiune/ Emisii intermitente IEC 61000-3-3	În conformitate	

Recomandări privind imunitatea electromagnetică

Recomandări și declarația producătorului – Imunitate electromagnetică			
Patul de naștere Affinity™ 4 P3700 este proiectat pentru utilizarea în mediul electromagnetic specificat mai jos. Clientul sau utilizatorul trebuie să se asigure că este utilizat în astfel de medii.			
Test de imunitate	EN și IEC 60601-1-2 Nivel test	Nivel de conformitate CEM	Mediu electromagnetic – Îndrumare
Descărcare electrostatică (ESD) IEC 61000-4-2	± 6 kV Contact ± 8 kV Aer (consultați Observația 1) ± 8 kV Contact ± 15 kV Aer (consultați Observația 2)	± 6 kV Contact ± 8 kV Aer (consultați Observația 1) ± 8 kV Contact ± 15 kV Aer (consultați Observația 2)	Podelele trebuie să fie din lemn, beton sau gresie. Dacă podelele sunt acoperite de material sintetic, umiditatea relativă trebuie să fie de cel puțin 30%.
Fluctuații/Intermitențe electrice intense IEC 61000-4-4	± 2 kV pentru liniile de alimentare cu energie electrică (consultați Observația 1) Repetiție de 5 kHz Frecvență ± 2 kV pentru liniile de alimentare cu energie electrică (consultați Observația 2) Repetiție de 100 kHz Frecvență	± 2 kV pentru liniile de alimentare cu energie electrică (consultați Observația 1) Repetiție de 5 kHz Frecvență ± 2 kV pentru liniile de alimentare cu energie electrică (consultați Observația 2) Repetiție de 100 kHz Frecvență	Calitatea alimentării cu energie electrică trebuie să fie cea normală pentru un mediu de spital sau comercial.
Supratensiune IEC 61000-4-5	± 1 kV de la linie la linie ± 2 kV de la linie la pământ	± 1 kV de la linie la linie ± 2 kV de la linie la pământ	Calitatea alimentării cu energie electrică trebuie să fie cea normală pentru un mediu de spital sau comercial.
Frecvență putere câmpuri magnetice IEC 61000-4-8	3 A/m (consultați Observația 1) 30 A/m (consultați Observația 2)	3 A/m (consultați Observația 1) 30 A/m (consultați Observația 2)	Calitatea alimentării cu energie electrică trebuie să fie cea normală pentru un mediu de spital sau comercial. Dacă intrările depășesc 5,5 Vrms, se poate strica sistemul difuzorului.
Căderi de tensiune, întreruperi scurte, variații pe liniile de alimentare cu energie electrică IEC 61000-4-11 (consultați Observația 1 și Observația 3)	< 5% U_T (scădere >95% în U_T pentru 0,5 cicluri) < 40% U_T (scădere 60% în U_T pentru 5 cicluri) < 70% U_T (scădere 30% în U_T pentru 25 cicluri) < 5% U_T (scădere 95% în U_T pentru 5 secunde)	< 5% U_T (scădere >95% în U_T pentru 0,5 cicluri) < 40% U_T (scădere 60% în U_T pentru 5 cicluri) < 70% U_T (scădere 30% în U_T pentru 25 cicluri) < 5% U_T (scădere 95% în U_T pentru 5 secunde)	Calitatea alimentării cu energie electrică trebuie să fie cea normală pentru un mediu de spital sau comercial. Dacă utilizatorul patului de naștere Affinity™ 4 P3700 are nevoie de funcționare continuă în timpul întreruperilor sursei de alimentare cu energie electrică, se recomandă ca patul de naștere Affinity™ 4 P750 să fie alimentat de la o sursă de energie neîntreruptibilă sau o baterie.
Căderi de tensiune IEC 61000-4-11 (consultați Observația 2 și Observația 3)	0% U_T pentru 0,5 cicluri la 0°, 45°, 90°, 135°, 180, 225°, 270° și 315° (pentru echipamente pentru rețea monofazică); 0% U_T pentru un ciclu de 1 70% U_T pentru cicluri de 25/50 Hz și 30/60 Hz	0% U_T pentru 0,5 cicluri la 0°, 45°, 90°, 135°, 180, 225°, 270° și 315° (pentru echipamente pentru rețea monofazică); 0% U_T pentru un ciclu de 1 70% U_T pentru cicluri de 25/50 Hz și 30/60 Hz	
Tensiunea Întreruperi IEC 61000-4-11 (consultați Observațiile 2 și 3)	0% U_T pentru cicluri de 250/50 Hz și 300/60 Hz	0% U_T pentru cicluri de 250/50 Hz și 300/60 Hz	

Recomandări și declarația producătorului – Imunitate electromagnetică - Continuare			
Patul de naștere Affinity™ 4 P3700 este proiectat pentru utilizarea în mediul electromagnetic specificat mai jos. Clientul sau utilizatorul trebuie să se asigure că este utilizat în astfel de medii.			
Test de imunitate	EN și IEC 60601-1-2 Nivel test	CEM Nivel de conformitate	Mediu electromagnetic – Îndrumare
RF condusă IEC 61000-4-6	3 Vrms (80% AM) 150 KHz până la 80 MHz (consultați Observația 1)	3 Vrms (80% AM) 150 KHz până la 80 MHz (consultați Observația 1)	<p>Puterile câmpurilor de la transmițători RF fișși, conform unui studiu privind câmpul electromagnetic (consultați Observația 5), trebuie să fie mai mici decât nivelul de conformitate pentru fiecare interval de frecvență.</p> <p>Se pot produce interferențe în vecinătatea echipamentului marcat cu acest simbol.</p> 
Radiații RF IEC 61000-4-3	3 Vrms (80% AM) 150 KHz-80 MHz(6 Vrms în benzi ISM per CISPR-11) consultați Observația 2)	3 Vrms (80% AM) 150 KHz-80 MHz(6 Vrms în benzi ISM per CISPR-11) consultați Observația 2)	
	3 V/m 80 MHz – 2500 MHz (consultați Observația 1)	3 V/m 80 MHz – 2500 MHz (consultați Observația 1)	
	3 V/m 80 MHz - 2700 MHz (consultați Observația 2)	3 V/m 80 MHz până la 2700 MHz (consultați Observația 2)	
<p>Notă 1: Informațiile corespunzătoare prezentate sunt cu privire la cea de-a 3^a ediție a EN/IEC 60601-1-2 și sunt relevante pentru toate unitățile P3700 Affinity™ 4 cu numere de serie începând cu și până la T242AA.</p> <p>Notă 2: Informațiile corespunzătoare prezentate sunt cu privire la cea de-a 4^a ediție a EN/IEC 60601-1-2 și sunt relevante pentru toate unitățile P3700E Affinity™ 4 cu numere de serie începând cu și după T242AA.</p> <p>Notă 3: U_T este tensiunea CA de la rețea înainte de aplicarea nivelului de test.</p> <p>Notă 4: Este posibil ca aceste reguli să nu se aplice în toate situațiile. Propagarea electromagnetică este afectată de absorbirea și reflectarea de către structuri, obiecte și oameni.</p> <p>Notă 5: Puterile câmpurilor de la emițătoare fixe, cum ar fi stațiile de bază pentru radiotelefoane (celulare/fără fir) și radiourile mobile terestre, radiouri pentru amatori, radiouri care emit pe frecvențe AM și FM și transmisii televizate, nu pot fi anticipate teoretic cu precizie. Pentru a estima mediul electromagnetic datorat transmițătorilor RF fișși, ar trebui să se realizeze un studiu al câmpului electromagnetic la locul respectiv. Dacă forța de câmp măsurată în locul în care este folosit patul P3700 Affinity™ 4 depășește nivelul de conformitate RF în cauză de mai sus, patul P3700 Affinity™ 4 ar trebui să fie observat pentru a verifica funcționarea normală. Dacă este observată vreo performanță anormală, pot fi necesare măsuri suplimentare, de ex. reorientarea sau reamplasarea patului P3700 Affinity™ 4.</p>			

IMUNITATEA la câmpurile de proximitate ale echipamentelor de comunicații wireless cu radiofrecvență						
În plus față de standardul IEC 61000-4-3 privind RF radiate, după cum se arată în tabelul de mai sus, patul de naștere P3700E Affinity™ 4 cu numerele de serie a fost testat după T242AA, așa cum este specificat în tabelul de mai jos.						
de imunitate Frecvență (MHz)	Bandă (MHz)	Serviciu	Modulație	Maximum Putere (W)	Distanță (m)	Nivelul testului de imunitate (V/m)
385	380-390	TETRA 400	Modulație impuls 18 Hz	1,8	0,3	27
450	430-470	GMRS 460, FRS460	FM ± 5 kHz deviație 1 kHz sinusoidal	2	0,3	28
710	704-787	Banda ETL 13, 17	Modulație impuls 217 Hz	0,2	0,3	9
745						
780						
810	800-960	GSM 800/900 TETRA 800, iDEN 820, CDMA 850, Bandă LTE 5	Modulație impuls 18 Hz	2	0,3	28
870						
930						
1720	1700-1990	GSM 1800; CDMA 1900; GSM 1900; DECT; Bandă LTE 1,3, 4, 25; UMTS	Modulație impuls 217 Hz	2	0,3	28
1845						
1970						
2450	2400-2570	Bluetooth WLAN, 802.11 b/g/n, RFID	Modulație impuls 217 Hz	2	0,3	28
5240	5100-5800	WLAN 802,11 a/n	Modulație impuls 217 Hz	0,2	0,3	9
5500						
5785						

Distanțele de separare recomandate dintre echipamentul portabil și mobil de comunicații RF și patul de naștere P3700 Affinity™ 4			
Patul de naștere P3700 Affinity™ 4 este conceput pentru a fi utilizat într-un mediu electromagnetic în care perturbațiile RF radiate sunt controlate. Clientul sau utilizatorul produsului P3700 poate ajuta la prevenirea interferenței electromagnetice menținând o distanță minimă între echipamentele de comunicații RF portabile și mobile (transmițătoare) și produsul P3700 așa cum se recomandă mai jos, conform puterii maxime de ieșire a echipamentului de comunicații.			
Tensiune nominală maximă de ieșire a transmițătorului, W	Distanță de separare în funcție de frecvența transmițătorului, m		
	150 kHz – 80 MHz $d = 1,2\sqrt{P}$	80 MHz – 800 MHz $d = 1,2\sqrt{P}$	800 MHz – 2,5 GHz $d = 1,2\sqrt{P}$
0,01	0,12	0,12	0,23
0,1	0,38	0,38	0,73
1	1,2	1,2	2,3
10	3,8	3,8	7,3
100	12	12	23
<p>Pentru transmițătorii cu o putere nominală maximă care nu se regăsește în lista de mai sus, distanța de separare recomandată d în metri (m) poate fi estimată utilizând ecuația aplicabilă frecvenței transmițătorului, unde P este frecvența nominală maximă de ieșire a transmițătorului în wați (W) conform producătorului transmițătorului.</p> <p>NOTĂ 1: La 80 MHz și 800 MHz, se aplică distanța de separare pentru cel mai mare interval de frecvență.</p> <p>NOTĂ 2: Este posibil ca aceste reguli să nu se aplice în toate situațiile. Propagarea electromagnetică este afectată de absorbirea și reflectarea de către structuri, obiecte și oameni.</p>			

